

Mode FASSTest12CH (télémetrie désactivée)

Ce mode désactive de force la transmission de télémetrie pour éviter la collision des signaux de télémetrie du récepteur à l'émetteur lors de l'utilisation du mode double liaison RX en mode FASSTest12ch.

- 1 Allumez le récepteur. [L'émetteur est toujours éteint]
- 2 Appuyez et maintenez la touche SW pendant 5 secondes ou plus.

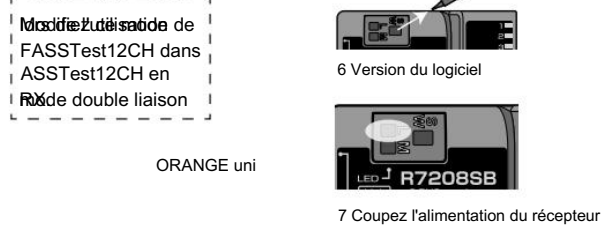
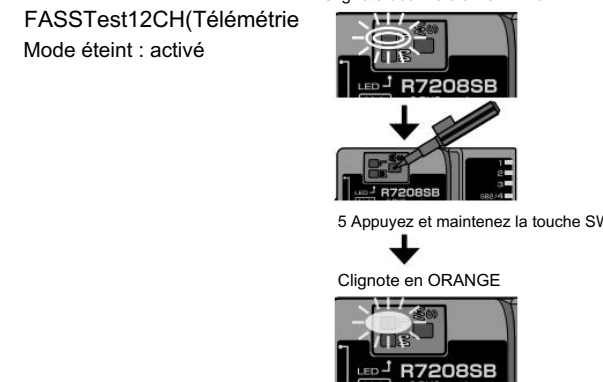
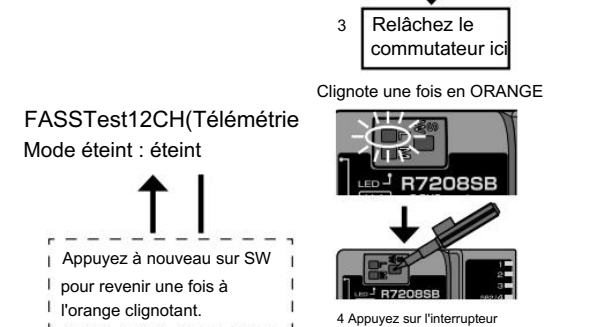
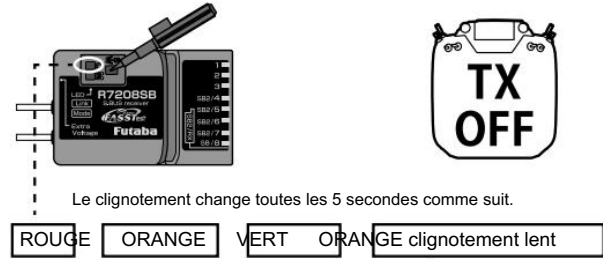

Après le redémarrage, la LED LINK s'allume.	
Check	
Statut	LED LIEN
Comme d'habitude	Orange solide

Comment doubler le lien Rx

- 1 Installez deux récepteurs sur l'avion comme indiqué dans l'exemple de connexion.
- 2 Reliez les deux récepteurs à l'aide de la fonction double récepteur de l'émetteur.

Pour les systèmes sans capacité de double récepteur, reliez chaque récepteur tour à tour.

Émetteur en mode liaison

Pour FASSTest 18CH, sélectionnez le mode double et liez le primaire

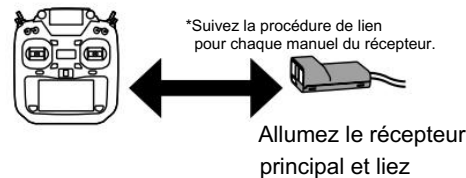

Émetteur en mode liaison

Pour FASSTest 18CH, sélectionnez le mode double et liez le secondaire

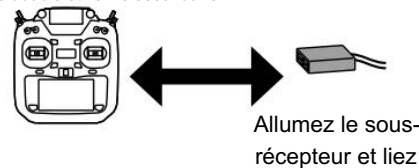

• À propos du système de télémetrie

Lors de l'utilisation de la fonction double récepteur

- La fonction de télémetrie du récepteur principal peut être utilisée
- La fonction de télémetrie du sous-récepteur n'est pas disponible

Télémetrie pour FASSTest12CH

En mode FASSTest12CH, après avoir lié le R7208SB en mode télémetrie OFF, reliez le récepteur auquel vous souhaitez télémetrie. (L'émetteur affichera la télémetrie du dernier émetteur lié.)

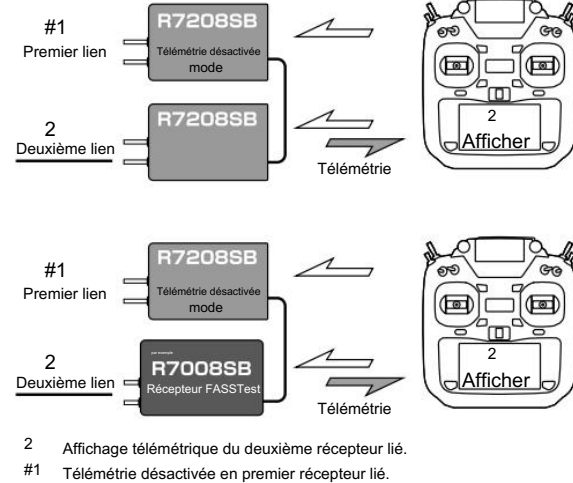

Déclaration d'informations de conformité (pour les États-Unis)

Cet appareil, nom commercial Futaba Corporation, numéro de modèle R7208SB, est conforme à la partie 15 des règles FCC.

L'exploitation est soumise aux deux conditions suivantes :

- (1) Cet appareil ne doit pas provoquer d'interférences nuisibles, et
- (2) Cet appareil doit accepter toute interférence reçue, y compris les interférences susceptibles de provoquer un fonctionnement indésirable.

ATTENTION : Pour garantir la conformité continue de la FCC

1. Tout changement ou modification non expressément approuvé par le bénéficiaire de cet appareil pourrait annuler le droit de l'utilisateur à utiliser l'équipement.
2. Cet équipement est conforme aux limites d'exposition aux rayonnements de la FCC établies pour un environnement non contrôlé. Cet équipement doit être installé et utilisé avec une distance minimale de 20 cm entre le radiateur et votre corps.

Le responsable de la conformité de cet appareil est :

FUTABA Corporation of America 2681 Wall Triana Hwy Huntsville, AL 35824, Etats-Unis
Téléphone : 1-256-461-9399 FAX : 1-256-461-1059 E-mail : service@futabaUSA.com

1M23N38308



- Système de communication bidirectionnel FASSTest-2,4 GHz
- Double Réception Lien Système Équipement
- Port S.BUS2 /S.BUS et 8 canaux pour récepteur de système conventionnel

• Systèmes applicables : émetteur système Futaba FASSTest-2,4 GHz

Précaution d'utilisation

- Les servos analogiques ne peuvent pas être utilisés avec le R7208SB dans le FASSTest. Mode 12 canaux.
- Ne vous connectez pas à Extra Voltage avant d'allumer un récepteur.

AVERTISSEMENT

- ⓘ Changements ou modifications non approuvés par la partie responsable de la conformité pourraient annuler le droit de l'utilisateur à utiliser l'équipement.
- ⓘ Le récepteur R7208SB doit être protégé des vibrations par de la mousse caoutchouc, Velcro ou méthodes de montage similaires. Protéger de l'humidité.
- ⓘ Tenir à l'écart des matériaux conducteurs pour éviter les courts-circuits.

Précaution d'installation de l'antenne

- ⓘ Ne coupez pas et ne regroupez pas le fil de l'antenne du récepteur.
- ⓘ Les antennes doivent être montées de manière à garantir qu'elles ne soient pas contraintes.
- ⓘ Gardez l'antenne aussi loin que possible du moteur, de l'ESC et d'autres sources de bruit.
- ⓘ Ne touchez pas l'antenne à du métal, du carbone ou tout autre matériau conducteur.
- ⓘ Assurez-vous que les deux antennes sont placées à 90 degrés l'une par rapport à l'autre.
- ⓘ Le R7208SB possède deux antennes. Afin de maximiser la réception du signal et de promouvoir une modélisation sûre, Futaba a adopté un système d'antennes à diversité. Cela permet au récepteur d'obtenir des signaux RF sur les deux antennes et de voler sans problème.

Merci d'avoir acheté un Futaba R7208SB

Récepteur compatible FASSTest-2,4 GHz. Le récepteur R7208SB est bidirectionnel communication avec un émetteur FASSTest Futaba en utilisant le port S.BUS2. En utilisant le port S.BUS2, une gamme impressionnante de capteurs de télémetrie peut être utilisée. Il comprend également à la fois le PWM standard ports de sortie (1-8ch) et ports de sortie S.BUS. Le R7208SB peut également être commuté sur le Dual Rx

Système de liens. Ce système peut assurer la sécurité en montant deux récepteurs FASSTest sur un avion.

Installation d'antenne pour fuselage en carbone

- ⓘ Vous devez laisser 30 mm à l'extrémité de l'antenne entièrement exposée. L'antenne exposée doit être sécurisée de manière à ce qu'elle ne puisse pas bouger ou reculer à l'intérieur de votre avion.

Soyez prudent lors de l'insertion du connecteur

- ⓘ Ne connectez pas un servo/gyroscope S.BUS au connecteur S.BUS2.

Précaution du lien

- ⓘ N'effectuez pas la procédure de liaison lorsque l'alimentation principale du moteur est branché ou si le moteur tourne, car cela pourrait entraîner des blessures graves.
- ⓘ Une fois la liaison terminée, veuillez mettre le récepteur sous tension et vous assurer que le récepteur est correctement lié à l'émetteur.
- ⓘ Allumez le système dans cet ordre : l'émetteur d'abord, suivi du récepteur.
- ⓘ Si le récepteur R7208SB était auparavant lié à un autre émetteur, assurez-vous que l'émetteur ne fonctionne pas lors de la liaison du récepteur au nouvel émetteur.

Précaution du connecteur

- ⓘ Ne connectez pas de connecteur, comme indiqué dans cette figure.
- ⓘ Il y aura un court-circuit s'il est connecté de cette manière. Un court-circuit aux bornes de la batterie peut provoquer un échauffement anormal, un incendie et des brûlures.

DANGER
Destinataire
N'insérez pas non plus d'éléments sur la batterie de cette manière.

(Installation typique)

commutation de port. Le R7208SB ne possède qu'une fonction de commutation de port. Les S.BUS2 et S.BUS2 sont également réglés sur S.BUS2, des capteurs peuvent être connectés.

Port de tension supplémentaire
Il se connecte à la batterie pour le pouvoir, etc. Entrée de tension externe le câble d'une option est utilisé. La tension de la batterie peut être affichée avec un émetteur.

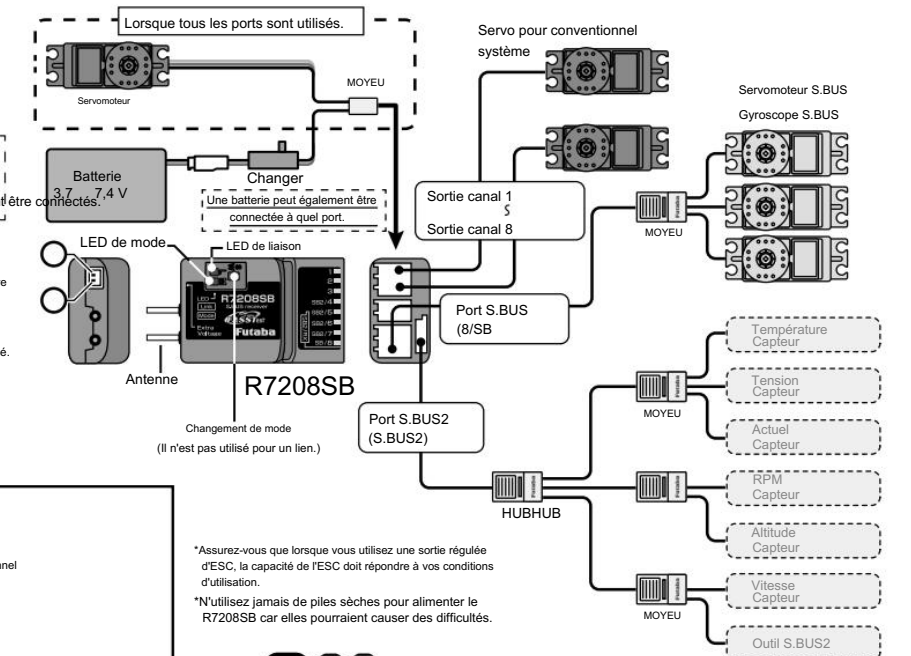

Spécifications du R7208SB

Système FASSTest-2.4 GHz (mode 18 canaux/12 canaux)

Port S.BUS2 et S.BUS et 8 canaux pour récepteur système conventionnel

- Diversité à double antenne
- Taille : 0,98 x 1,53 x 0,56 po (24,9 x 38,8 x 14,3 mm)
- Poids : 0,35 once. (9,9g)
- Alimentation requise : 3,7 V à 7,4 V (plage de tension : 3,5 V à 8,4 V)
- Tension F/S de la batterie : elle s'installe avec un émetteur
- Port de tension supplémentaire : 0 70 V CC

*Assurez-vous que lorsque vous utilisez une sortie régulée d'ESC, la capacité de l'ESC doit répondre à vos conditions d'utilisation.

*N'utilisez jamais de piles sèches pour alimenter le R7208SB car elles pourraient causer des difficultés.



FUTABA CORPORATION

Département des ventes et du marketing du centre d'affaires de radiocommande Hobby

Indications LED	
Statut	LED LIEN
Aucune réception de signal	Rouge solide
Réception de signaux	Vert solide
En attente du lien	Démarrer → 2 secondes plus tard → Clignotement rouge 3 secondes
Erreur irrécupérable (EEPROM, etc.)	Rouge, Vert Clignement alternatif

En mode double liaison RX	
Statut	LED DE MODE
récepteur externe reçoit une erreur ou n'est pas connecté. Signal S.BUS non reçu	Rouge solide
Réception du signal S.BUS provenant d'un récepteur externe (également reçu par un récepteur externe)	Vert solide

En mode OFF de télémétrie FASSTest12CH	
Statut	LED LIEN
Commander	Orange solide

Lien

FASSTest est un système de communication bidirectionnel entre le récepteur R7208SB et les émetteurs compatibles FASSTest. Plusieurs capteurs de télémétrie en option peuvent être connectés au S.BUS2 sur le récepteur et ces données sont à leur tour affichées sur l'émetteur.

Lien vers l'émetteur

- Rapprochez l'émetteur et le récepteur l'un de l'autre, dans les 20 pouces (demi-mètre).
 - Allumez l'émetteur. Placez l'émetteur dans le mode de liaison du récepteur.
 - Allumez le récepteur.
 - Le récepteur attendra que le processus de liaison commence pendant 2 secondes. Ensuite, il reviendra à le mode de fonctionnement normal.
 - Lorsque la LED du récepteur passe du rouge clignotant au vert fixe, la liaison est terminée. (Un état d'attente de liaison se termine en 3 secondes.)
- Reportez-vous au manuel d'utilisation de l'émetteur pour plus de détails sur la façon de placer l'émetteur en mode de liaison.
 - S'il y a de nombreux systèmes FASSTest allumés à proximité, votre récepteur pourrait avoir des difficultés à établir une liaison avec votre émetteur. C'est un phénomène rare. Cependant, si un autre émetteur/récepteur FASSTest se connecte en même temps, votre récepteur pourrait se connecter au mauvais émetteur. C'est très dangereux si on ne le remarque pas. Pour éviter le problème, nous vous recommandons fortement de vérifier si votre récepteur est réellement sous contrôle par votre émetteur.

- Si le type de système de l'émetteur est modifié, le récepteur devra être reconnecté à l'émetteur.

S.BUS2

S.BUS2 étend S.BUS et prend en charge la communication bidirectionnelle. Les capteurs sont connectés au port S.BUS2.

Déclaration d'information sur la conformité (pour le Canada)
 Cet appareil est conforme aux normes RSS sans licence d'Industrie Canada. Son fonctionnement est soumis aux deux conditions suivantes : (1) cet appareil ne doit pas provoquer d'interférences, et (2) cet appareil doit accepter toute interférence, y compris les interférences susceptibles de provoquer un fonctionnement indésirable de l'appareil. Cet équipement est conforme aux limites d'exposition aux rayonnements IC établies pour un environnement non contrôlé. Cet équipement doit être installé et utilisé avec une distance minimale de 20 cm entre le radiateur et votre corps. Français : Cet appareil radio est conforme au CNR-210 d'Industrie Canada. L'utilisation de ce dispositif est autorisée seulement aux deux conditions suivantes : (1) il ne doit pas produire de brouillage, et (2) l'utilisateur du dispositif doit être prêt à accepter tout brouillage radioélectrique reçu, même si le brouillage est susceptible de perturber le fonctionnement du dispositif. Cet équipement est conforme aux limites d'exposition aux rayonnements IC établies pour un environnement non contrôlé. Cet équipement est conforme aux limites d'exposition aux rayonnements IC établies pour un environnement non contrôlé. Cet équipement doit être installé et utilisé avec un minimum de 20 cm de distance entre la source de rayonnement et votre corps.

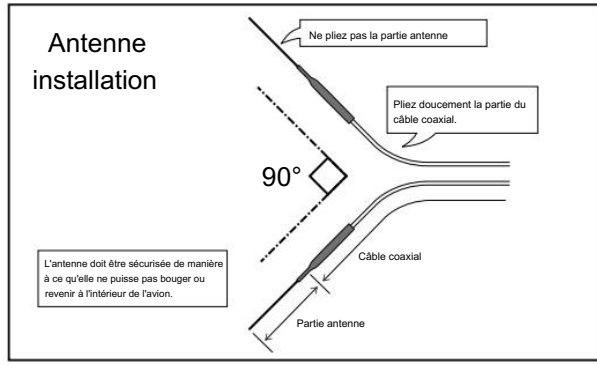

Modes de canal

Le R7208SB est capable de modifier ses allocations de canaux comme décrit dans le tableau ci-dessous. Ceci est particulièrement important lorsque vous utilisez le récepteur en mode double récepteur. Consultez le manuel d'utilisation de votre émetteur pour plus de détails sur le fonctionnement en mode double récepteur.

Tableau des modes R7208SB CH

Connecteur de sortie	Canal						
	Mode A CH 1-8	Mode B CH1-7	Mode C CH1-6	Mode D CH1-3	Mode E CH9-16	Mode F CH 9-15	Mode G CH9-14
1	1	1	1	1	9	9	9
2	2	2	2	2	dix	dix	dix
3	3	3	3	3	11	11	11
SB2/4	4	4	4	S.BUS2	12	12	12
SB2/5	5	5	5	S.BUS2	13	13	13
SB2/6	6	6	6	S.BUS2	14	14	14
SB2/7	7	7	S.BUS2	S.BUS2	15	15	S.BUS2
SB/8	8	S.BUS	S.BUS	S.BUS	16	S.BUS	S.BUS
DIRIGÉ clignoter	ROUGE	ROUGE 2	ROUGE 3	ROUGE 4	ROUGE 5	VERT 1	VERT 2



Défaut

- Allumez le récepteur. [L'émetteur est toujours éteint]
- Appuyez et maintenez enfoncé le bouton SW pendant 5 à 10 secondes.
- Lorsque la LED du récepteur passe du rouge clignotant à l'orange clignotant, SW est relâché.
- La LED devrait maintenant clignoter en rouge deux fois selon les modèles décrits dans le tableau ci-dessous.
- Chaque pression sur la touche SW fait avancer le récepteur vers le mode suivant.
- Lorsque vous atteignez le mode dans lequel vous souhaitez fonctionner, appuyez et maintenez le bouton SW pendant plus de 2 secondes. Lorsque la LED clignote en orange, c'est la fin d'un changement de mode, SW est libéré.
- Éteignez et rallumez le récepteur après avoir changé le mode canal.

Check	LED LIEN
1 Allumez le récepteur. [L'émetteur est toujours éteint]	Rouge solide
2 Le récepteur entre dans l'état d'attente de liaison	Démarrer → 2 secondes plus tard → Clignotement rouge 3 secondes
3 La LED clignote pour le mode de sortie CH actuel.	Affichage du mode CH actuel

Système de liaison double Rx

En installant deux récepteurs dans un avion, si un récepteur devient incapable de communiquer, l'autre récepteur peut être utilisé.

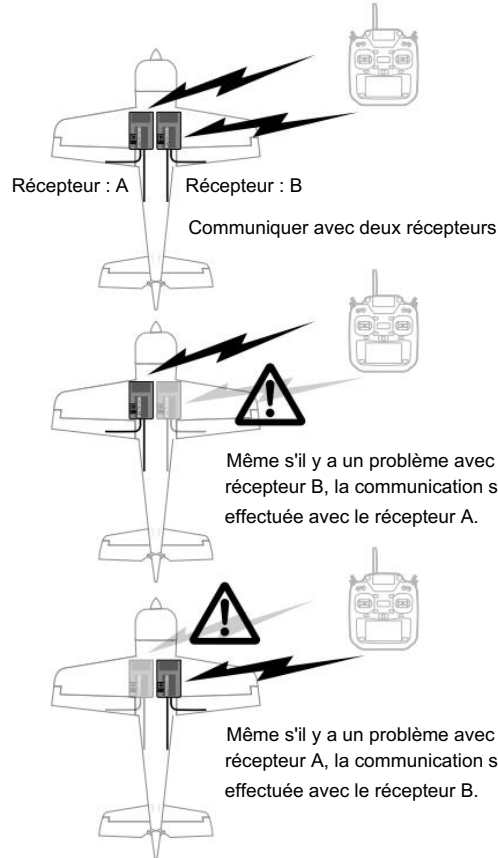

En mode Dual RX Link, le port SB2/RX est uniquement destiné à la réception, utilisez donc le mode CH B, C, D, F, G pour la sortie S.BUS et l'entrée/sortie S.BUS2.

Exemple de connexion

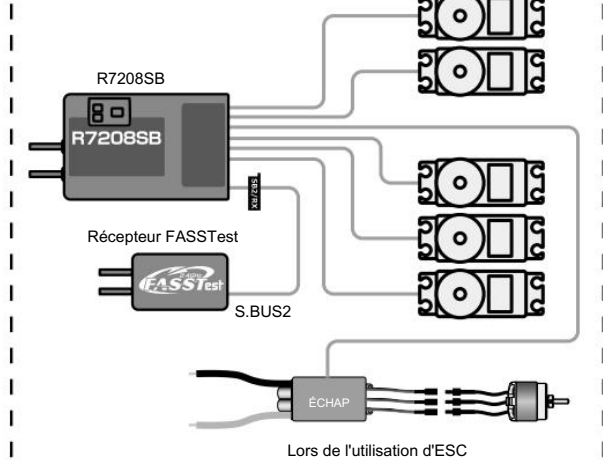

Déclaration de conformité (pour l'UE)
 Par la présente, Futaba Corporation déclare que le type d'équipement radio est le R7208SB conformément à la directive 2014/53/UE. Le texte intégral de la déclaration UE de conformité est disponible à l'adresse Internet suivante : <https://www.rc.futaba.co.jp/support/manual/>

Comment passer au mode Dual RX Link Allumez le

récepteur. [L'émetteur est toujours éteint]

2 Appuyez et maintenez la touche SW pendant 5 secondes ou plus.

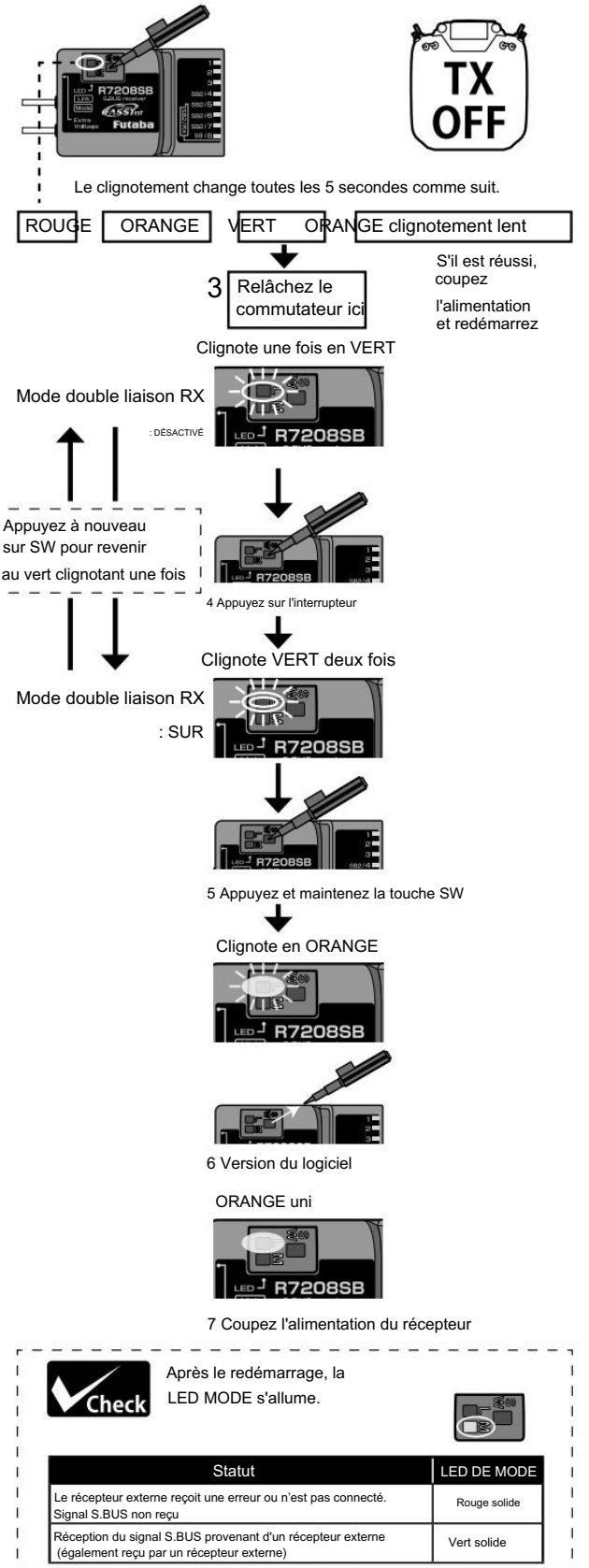

Statut	LED DE MODE
Le récepteur externe reçoit une erreur ou n'est pas connecté. Signal S.BUS non reçu	Rouge solide
Réception du signal S.BUS provenant d'un récepteur externe (également reçu par un récepteur externe)	Vert solide