



# Laser 200 76" wingspan ARF 35-40cc (3D/ Aerobatics)

Code : SEA403

## MANUEL D'ASSEMBLAGE



### Spécifications :

Envergure----- 193 cm----- 76 pouces.

Longueur----- 172 cm----- 67,7 pouces.

Surface alaire----- 70,5 dm<sup>2</sup>----- 1093,1 po<sup>2</sup>

Poids----- 5,9 kg----- 13 lbs.

Moteur----- 35 - 40cc.

Radio----- 6 canaux 6 servos.

Moteur 180 ; 3000-3500 watts ; ESC 80A-120A ; Lipo 12s 3300-4200mAh.

Hélice----- 20x8 - 21x10.



## INTRODUCTION

Merci d'avoir choisi le Laser 200 76" d'envergure ARF 35-40cc (3D/ Voltige)

Modèle ARTF de SG MODELS. Le Laser 200, 193 cm d'envergure, ARF 35-40 cm<sup>3</sup> (3D/Acrobaties aériennes), a été conçu pour les pilotes sportifs de niveau intermédiaire à avancé. C'est un avion semi-maquette facile à monter et rapide à assembler. Sa structure est construite de manière traditionnelle en balsa et contreplaqué, ce qui la rend plus robuste que la plupart des modèles ARTF, tout en conservant un avion léger. La plupart du travail est déjà effectué : le support moteur est installé et les charnières sont pré-montées. Piloter le Laser 200, 193 cm d'envergure, ARF 35-40 cm<sup>3</sup> (3D/Acrobaties aériennes), est un véritable plaisir.

Ce manuel d'instructions est conçu pour vous aider à construire un excellent avion couché. Veuillez lire attentivement ce manuel avant de commencer l'assemblage de votre Laser 200 76" d'envergure ARF 35-40cc (3D/ Voltige) Utilisez la liste des pièces ci-dessous pour identifier toutes les pièces.

## AVERTISSEMENT

Veuillez noter que cet avion n'est pas un jouet et qu'un assemblage ou une utilisation incorrects peuvent entraîner des blessures ou des dommages matériels. En pilotant cet avion, vous assumez l'intégralité des risques et de l'entière responsabilité.

Si vous débutez en modélisme radiocommandé, nous vous recommandons vivement de contacter votre fournisseur et de rejoindre un club de modélisme radiocommandé. Ces clubs proposent diverses formations pour accompagner les nouveaux pilotes vers la réussite. Ils pourront également vous conseiller sur les assurances et les règles de sécurité applicables.

## CONTENU DU KIT



## CONTENU DU KIT

SEA403 Laser 200 76" d'envergure ARF 35-40cc (3D/  
Voltage)

1. Fuselage
2. Jeu d'ailes (2)
3. Queue (2)
4. Canopée
5. Capot
6. Tube d'aile
7. train d'atterrissage
8. Réservoir de carburant
9. Roue de queue
10. Tige de poussée
11. Boîtier moteur EP
12. Pilot
13. Spinner
14. Bulbes des extrémités des ailes

## ÉLÉMENTS SUPPLÉMENTAIRES REQUIS

- Moteur à essence de 35 à 40 cm<sup>3</sup>.
- Radio informatique 6 canaux avec 6 servos.
- Bougie de préchauffage adaptée au moteur.
- Hélice adaptée au moteur 20x8-21x10.
- Mousse de protection en caoutchouc pour radio système.

## OUTILS ET FOURNITURES NÉCESSAIRES

- colle cyanoacrylate.
- Colle cyanoacrylate moyenne.
- Époxy 30 minutes.
- Époxy en 5 minutes.
- Perceuse manuelle ou électrique.
- Assortiment de forets.
- Couteau de modélisme.
- Règle à bord droit.
- Tournevis à bille de 2 mm.
- Tournevis cruciforme.
- Papier de verre grain 220.
- Équerre à 90° ou triangle de constructeur.
- Pince coupante.
- Ruban adhésif et épingles en T.
- contre-filetage.
- Essuie-tout.

## ARTICULATION DE L'AILERON

Remarque : les gouvernes, y compris les ailerons, les gouvernes de profondeur et la gouverne de direction, sont pré-articulées avec les charnières installées, mais ces dernières ne sont pas collées. Il est impératif de coller correctement les charnières en suivant les étapes ci-dessous, en utilisant une colle cyanoacrylate fluide de haute qualité.

Retirez délicatement l'aileron de l'un des panneaux d'aile. Notez la position des charnières.

1.

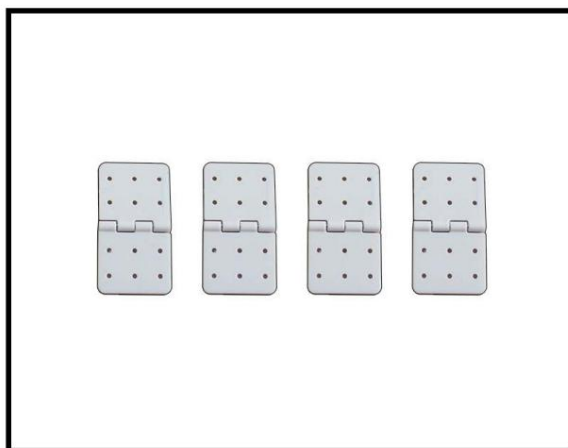

Préparez les charnières d'aileron en ponçant légèrement la zone d'insertion dans l'aile ou la surface portante avec du papier de verre à grain moyen. Veillez à ne pas trop poncer. Utilisez de l'alcool isopropylique et un essuie-tout pour éliminer les résidus de polissage.

2.

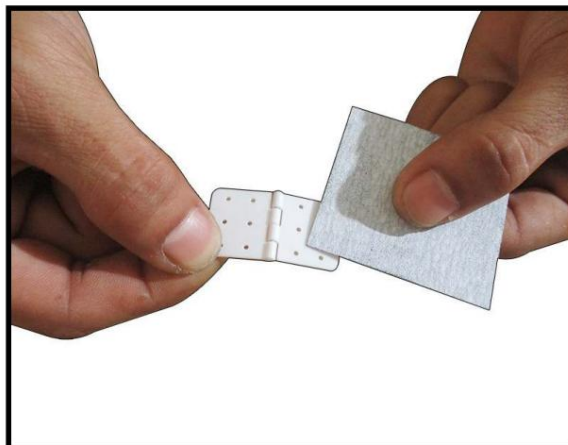

Mélangez une quantité suffisante de colle époxy à prise rapide (30 minutes) dans un récipient. À l'aide d'un cure-dent, appliquez la colle dans les logements des charnières de l'aileron et du panneau d'aileron. Insérez lentement et avec précaution chaque charnière dans le panneau d'aile. Retirez et réinsérez partiellement la charnière pour vous assurer qu'elle est entièrement enduite de colle. Nettoyez tout excédent de colle avec de l'alcool isopropylique et fixez l'aileron avec du ruban adhésif pour le séchage.

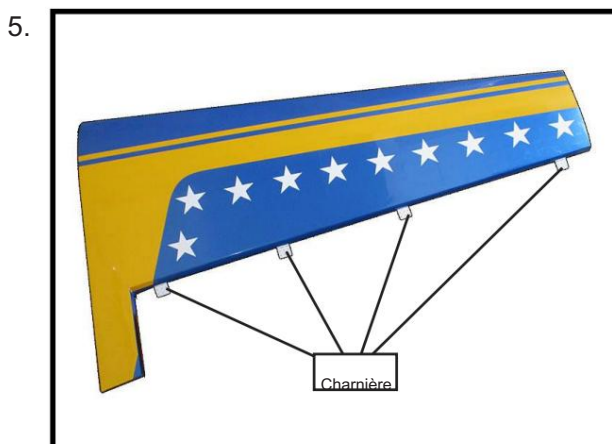
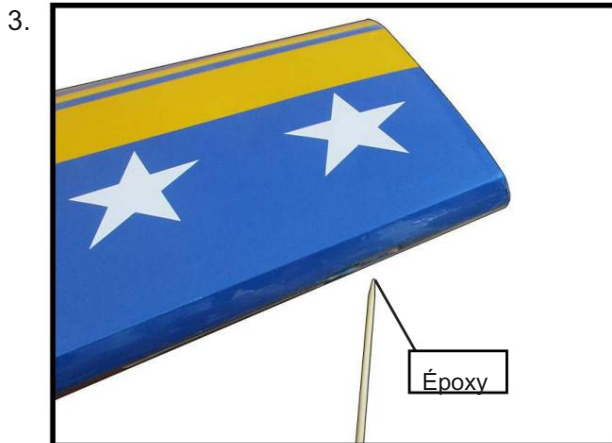

Pressez l'aileron et l'aile l'un contre l'autre de façon à ce que l'espace entre eux au niveau de la charnière soit inférieur à 0,4 mm (1/64"). Les biseaux doivent être quasiment en contact. Essayez toute trace d'époxy visible autour des charnières avec un essuie-tout imbibé d'alcool à friction.

Laissez la colle sécher complètement pendant au moins 6 minutes heures.

Une fois la colle complètement durcie, actionnez chaque commande plusieurs fois sur toute sa course afin d'éliminer tout résidu d'époxy au niveau de la charnière. Veillez à bien dépoussiérer la surface.



9.



Remarque : Actionnez l'aileron de haut en bas plusieurs fois pour « roder » les charnières et vérifiez pour un mouvement correct.

### INSTALLER LES AILERONS KLAXON DE CONTRÔLE

1.

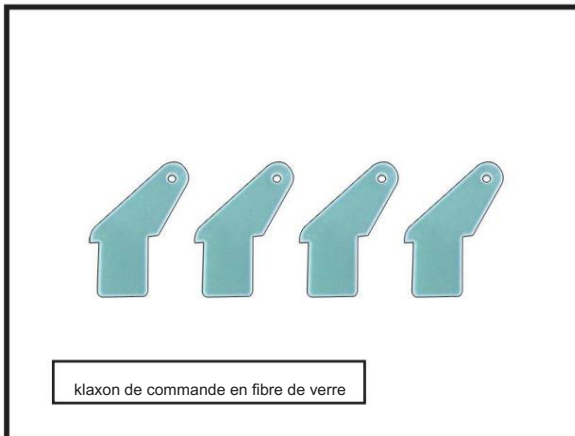

Préparez les guignols d'aileron en ponçant la partie qui s'étend dans la gouverne avec du papier de verre à grain moyen. Utilisez de l'alcool isopropylique et un essuie-tout pour enlever les résidus de poussière.

2.

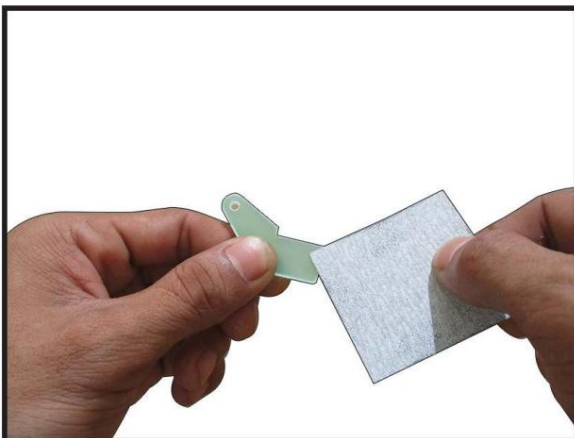

3.

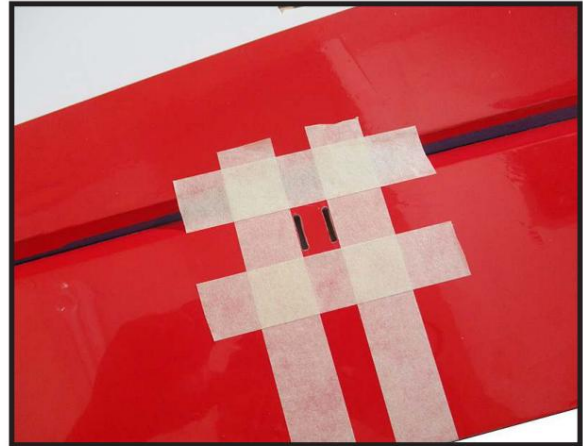

4.

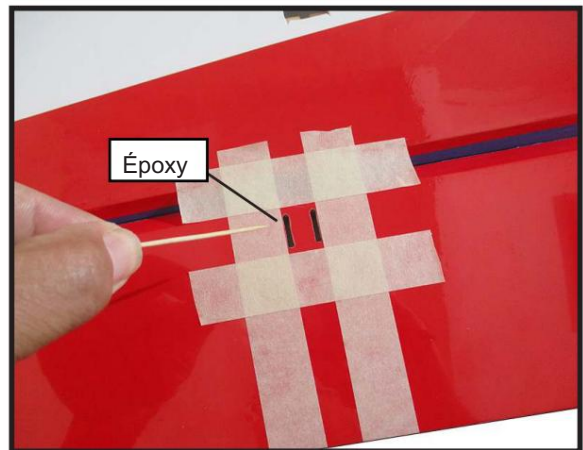

5.

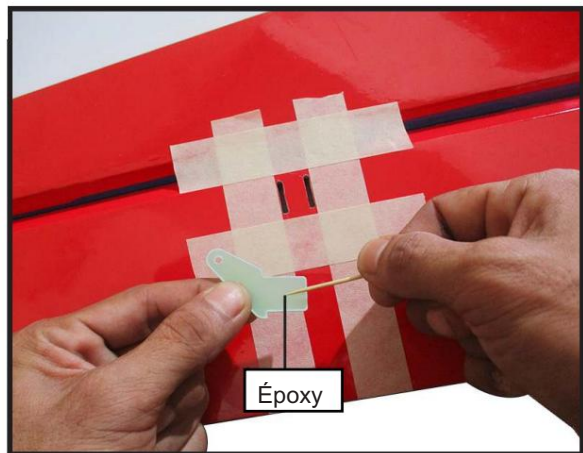

6.

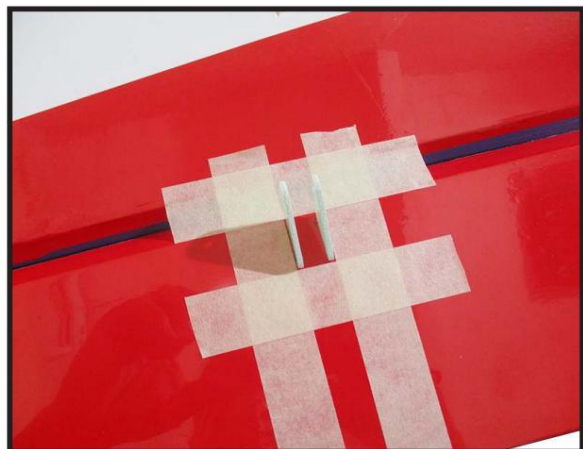

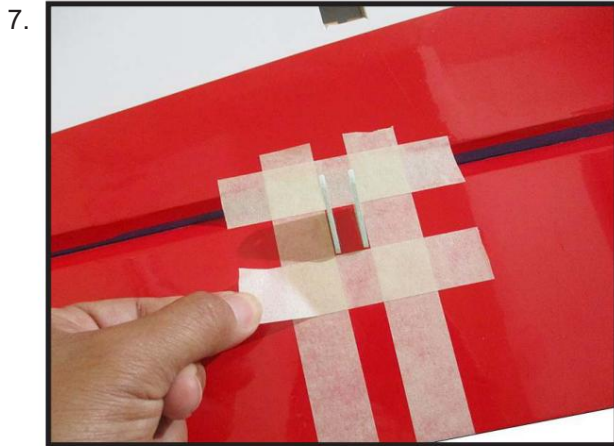

REMARQUE : le bras de servo pour aileron n'est pas fourni par le fabricant.

Disposez le servo sur l'aile pour tester l'ajustement de l'installation et vous assurer que le câble du servo a la bonne longueur.

Fixez la rallonge au câble du servomoteur et sécurisez-la avec un clip de sécurité, un fil de sécurité, du ruban adhésif ou tout autre moyen. Assurez-vous que les connecteurs ne se débranchent pas sous l'effet des vibrations ou d'une légère tension.

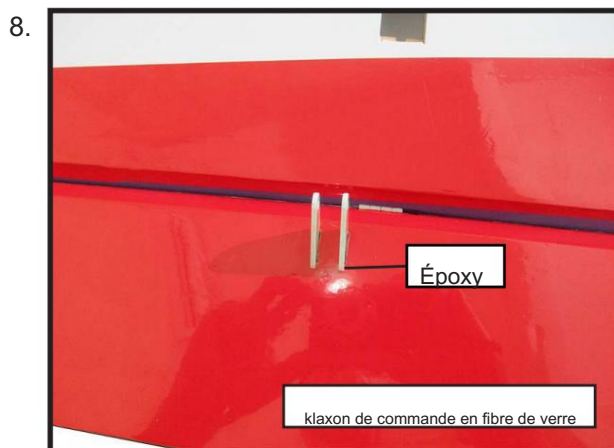

Fixez la cordelette de traction du trou du servo à la fiche mâle de la rallonge du servo.

## INSTALLATION DES SERVOS D'AILERON

Veuillez étudier les images ci-dessous.

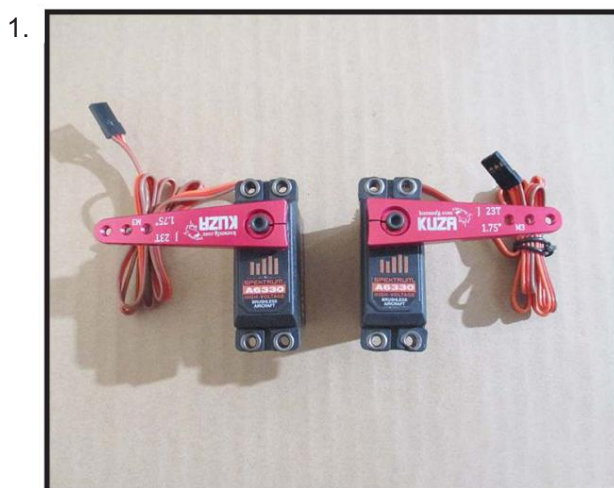

Spécifications maximales du servo.  
 Couple : 126,6 oz-in (9,11 kg-cm) à 6,0 V ;  
 178 oz-in (12,82 kg-cm) à 7,4 V ; 248 oz-in (17,86 kg-cm) à 8,4 V

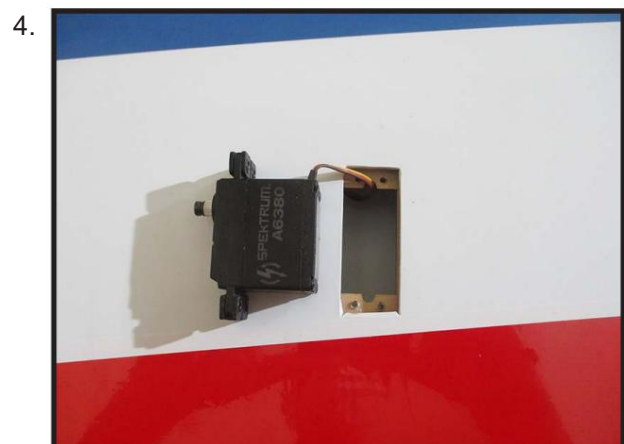
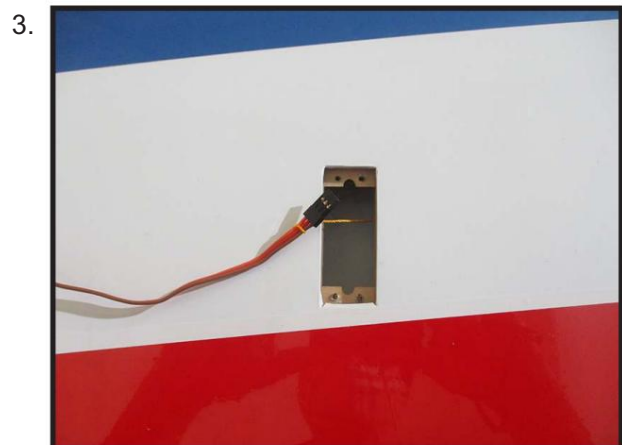

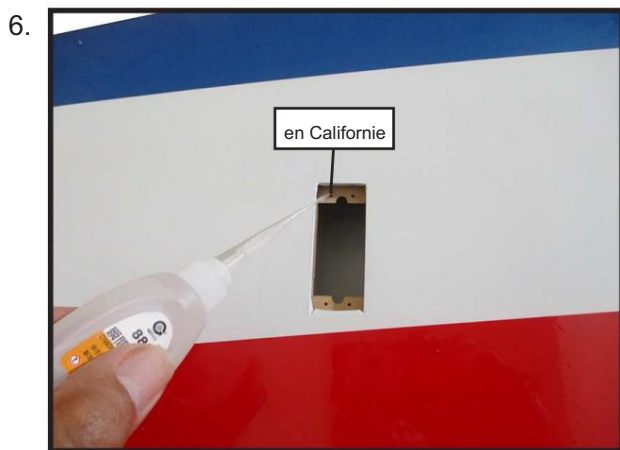
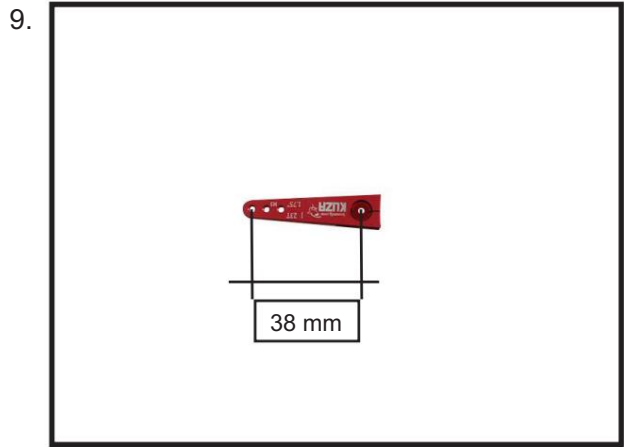
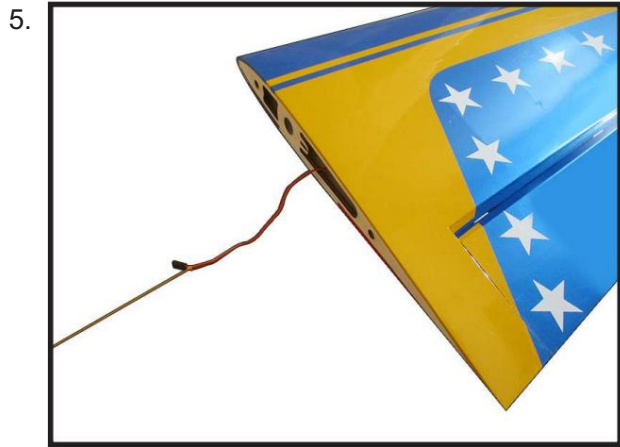

Installer le servo avec le support de servo vis.



**INSTALLATION DE LA TIGE DE COMMANDE D'AILERON**

Veillez étudier les images ci-dessous.

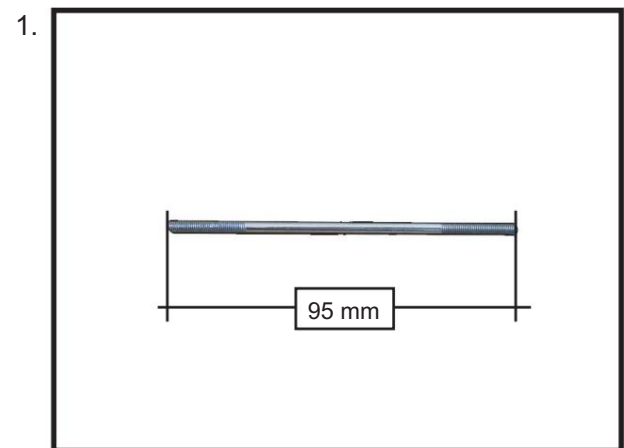

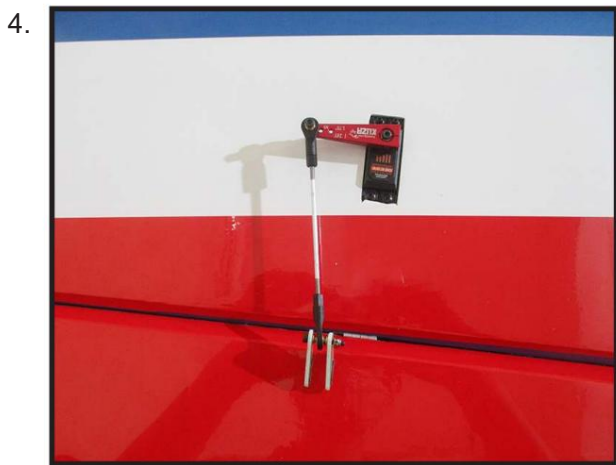
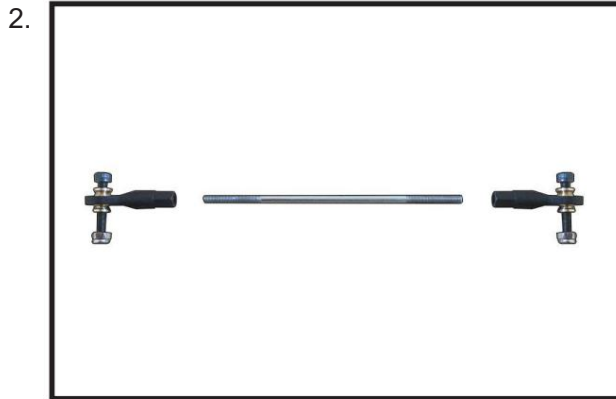

Répétez toutes les étapes ci-dessus pour l'autre aile.



### INSTALLER LA CHARNIÈRE DU STABILISATEUR ET ASCENSEUR

Veuillez étudier les images ci-dessous.

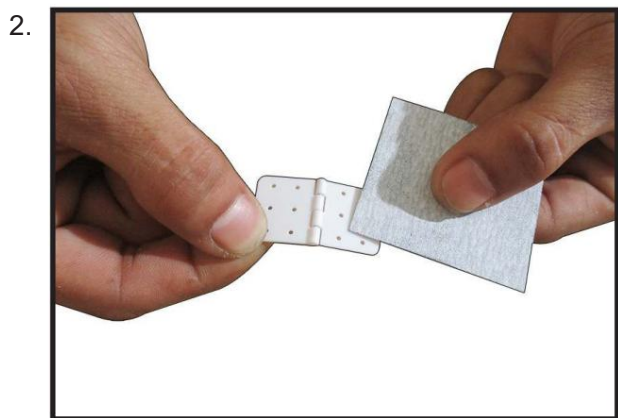
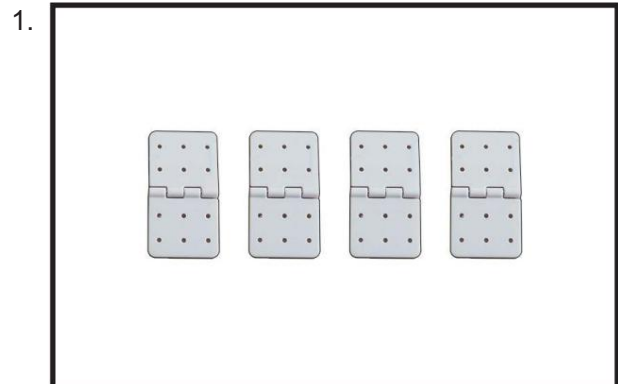

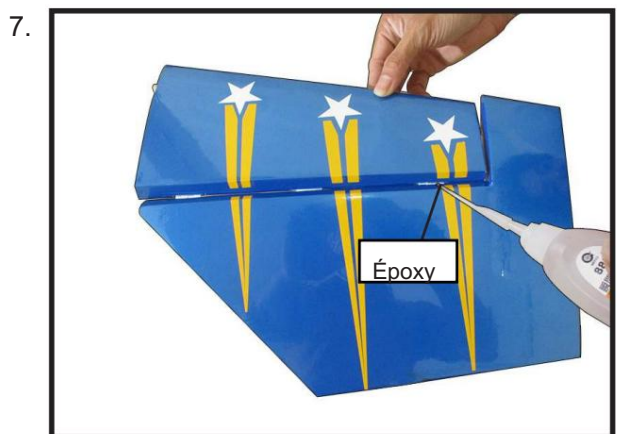

**INSTALLER LE KLAXON DE COMMANDE D'ASCENSEUR**

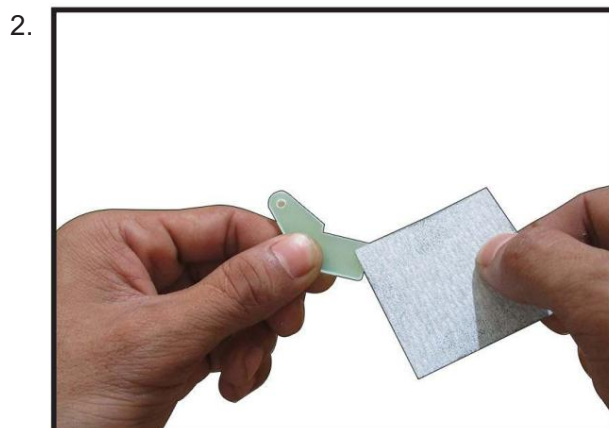
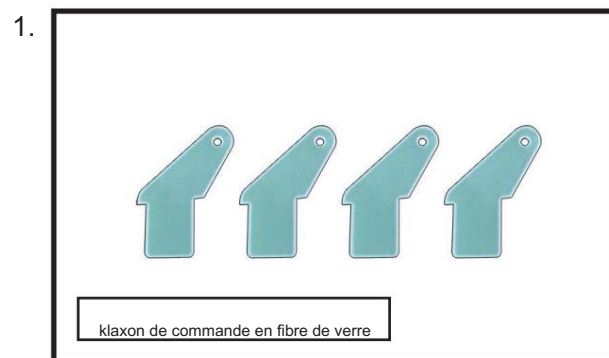

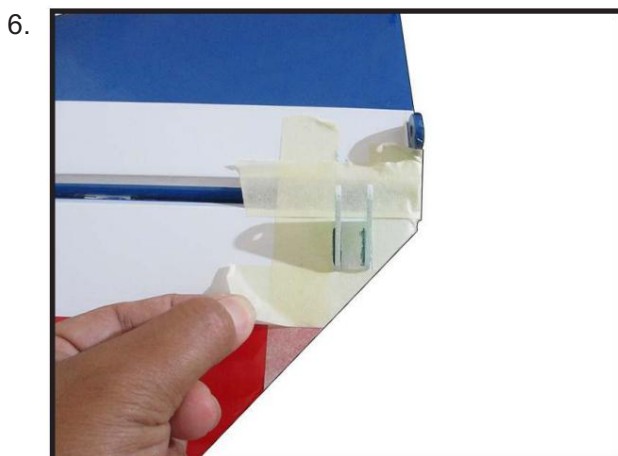
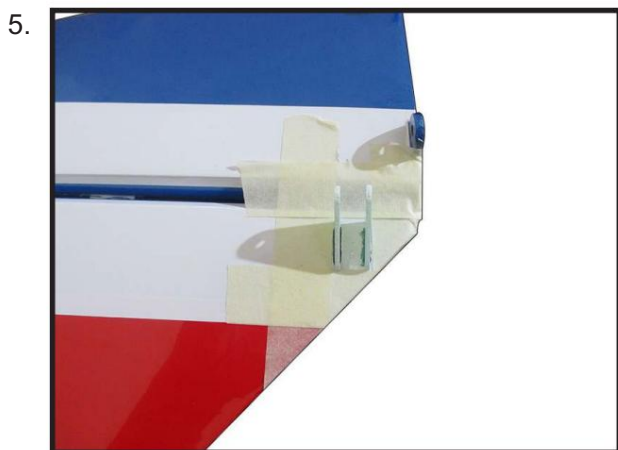
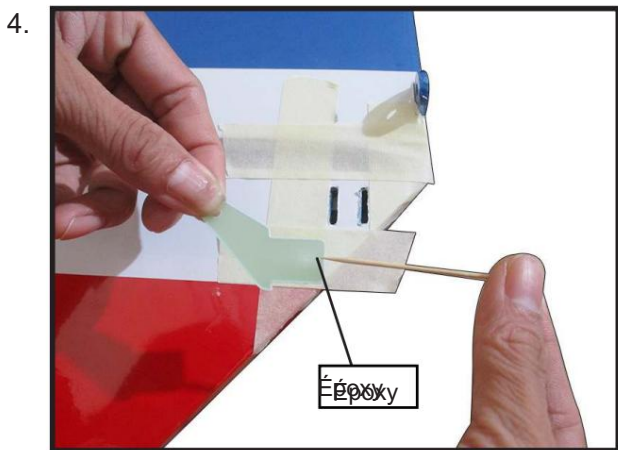
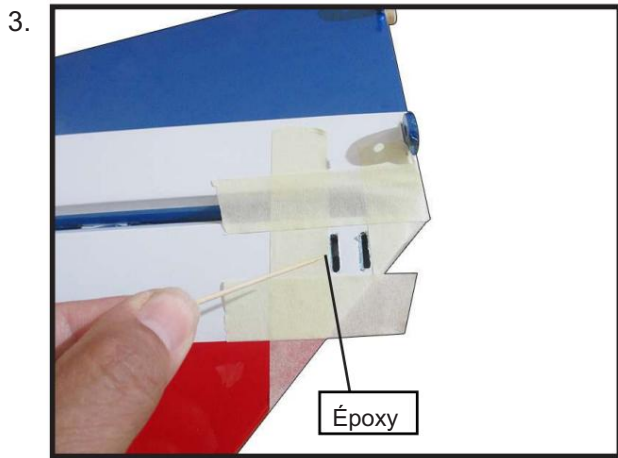

Vous découpez un trou horizontal pour la queue.



11.

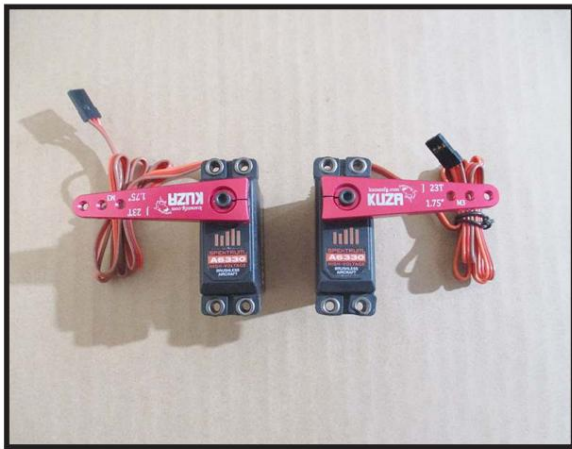

Spécifications maximales du servo.  
Couple : 126,6 oz-in (9,11 kg-cm) à 6,0 V ;  
178 oz-in (12,82 kg-cm) à 7,4 V ; 248 oz-in (17,86 kg-cm) à 8,4 V

12.



13.



14.



15.



INSTALLER LA CHARNIÈRE POUR LE GOUVERNAIL ET  
FIN

Veuillez étudier les images ci-dessous.

1.

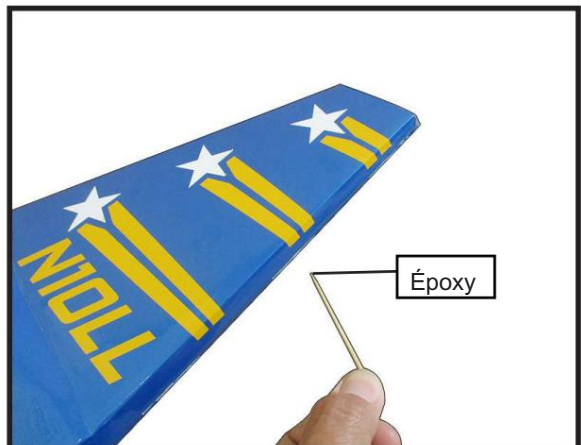

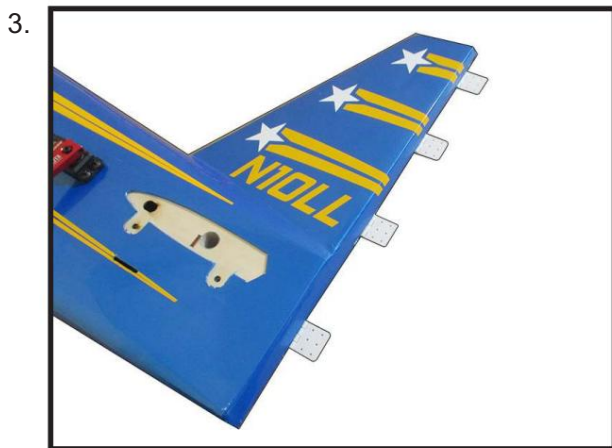
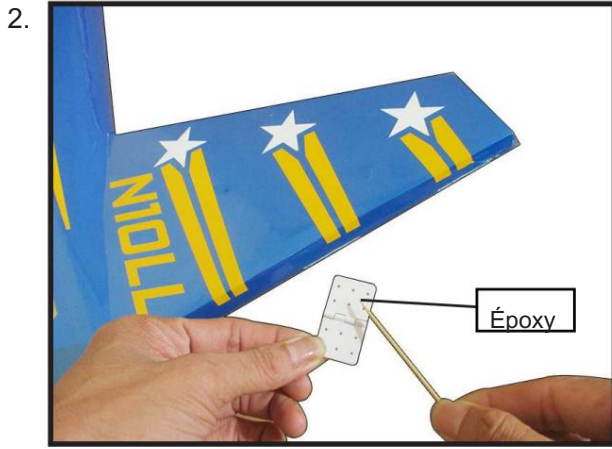

INSTALLER LE SON DE COMMANDE DE GOUVERNAIL

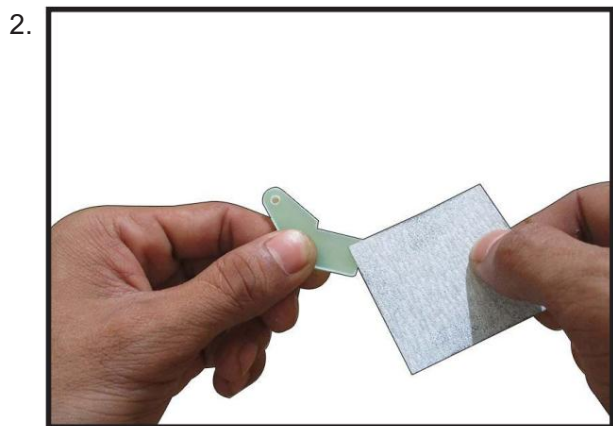
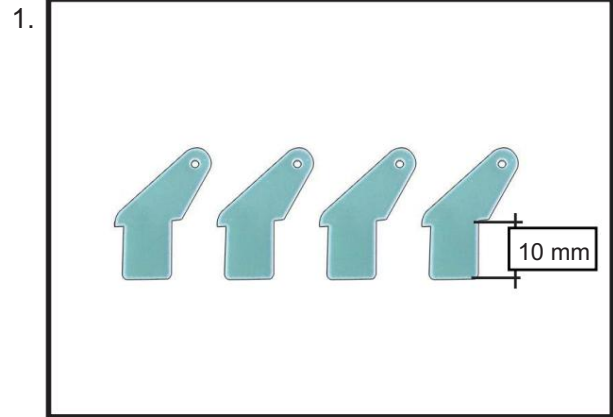

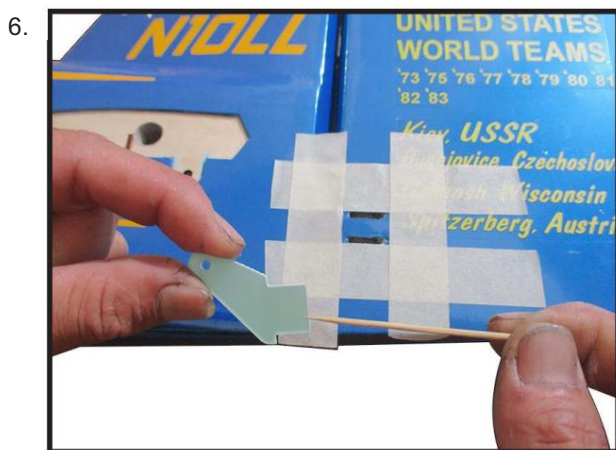

### INSTALLATION DE LA QUEUE HORIZONTALE

Veillez étudier les images ci-dessous.

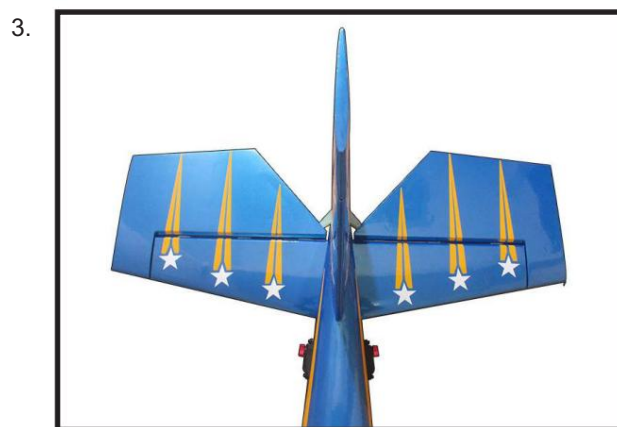
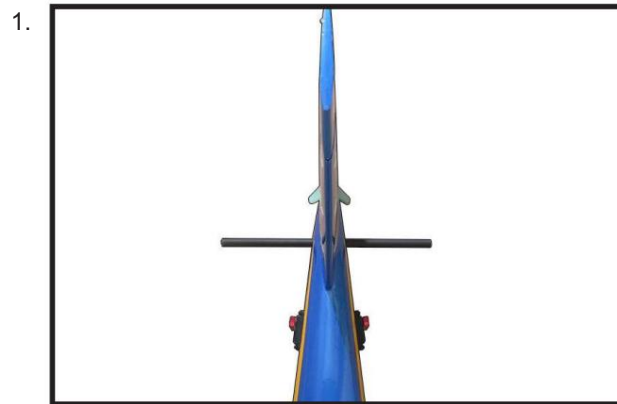



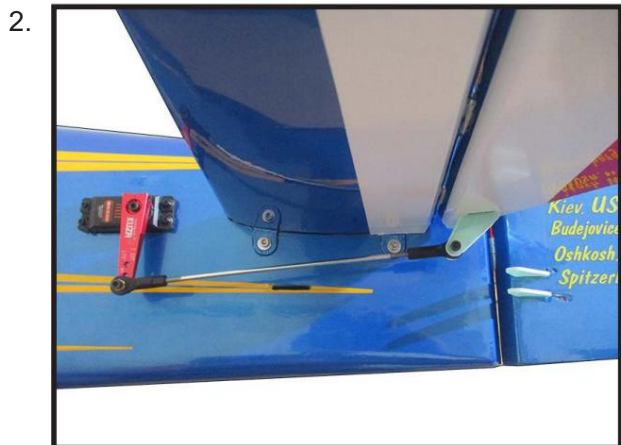

Enfilez le câble de gouvernail dans un tube serti en laiton, puis dans le raccord fileté, et faites-le repasser dans le tube serti en laiton des deux côtés. Tirez légèrement sur le câble. Le câble passe à travers le coupleur des deux côtés, comme indiqué.

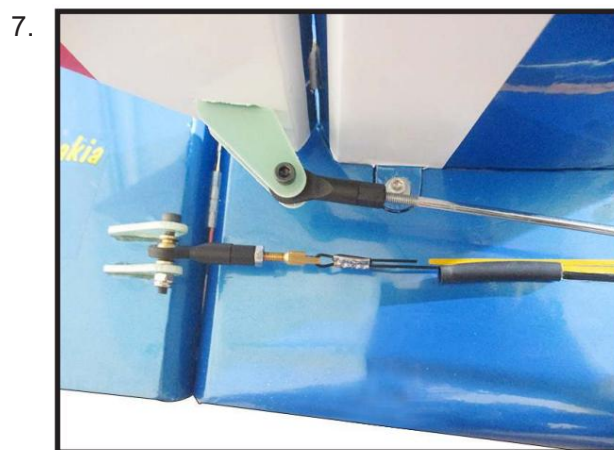
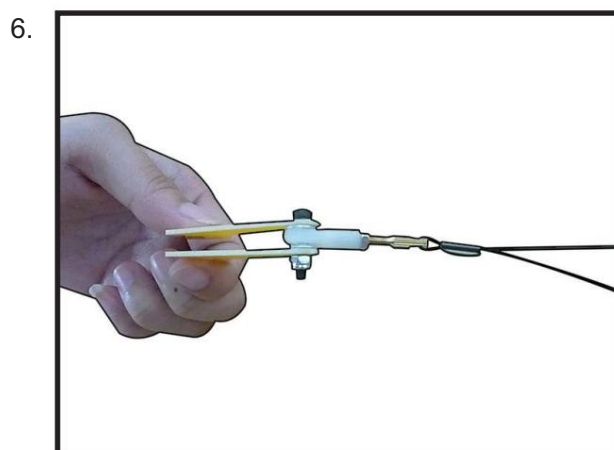
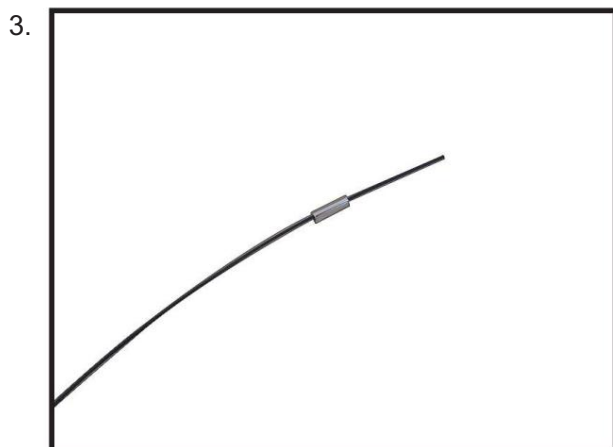

Repassez le câble à travers le laiton. Sertir le tube et serrer la deuxième boucle à travers le tube serti en laiton, comme indiqué.

8.



Sertissez le tube en laiton à l'aide d'une pince à sertir ou d'une pince.

9.

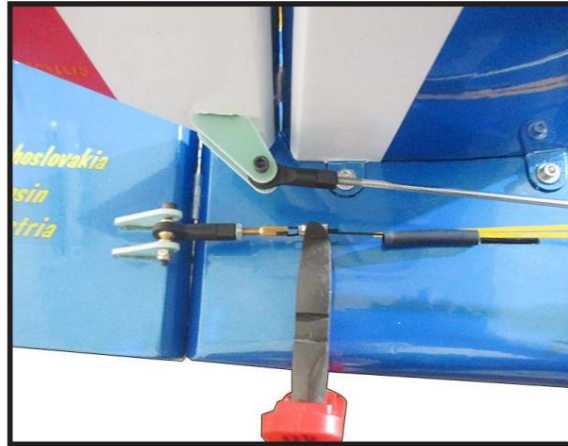

Coupez le câble excédentaire comme indiqué.

10.



11.



12.

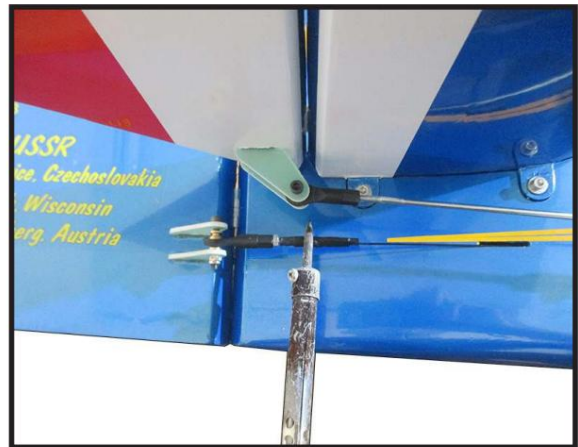

13.



14.



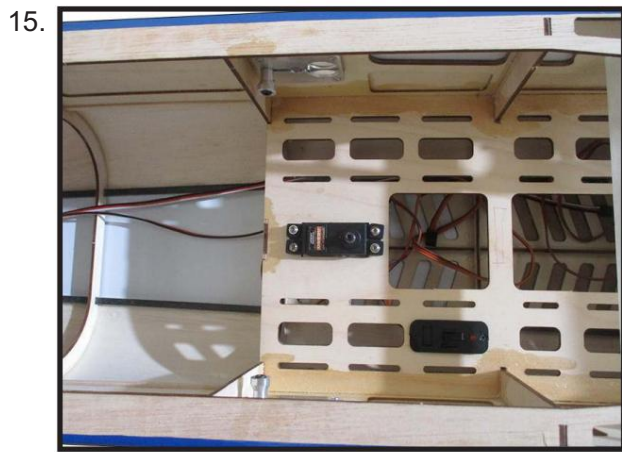

Faites passer un câble de gouvernail dans le tube de sortie de câble préinstallé à l'arrière du fuselage, vers l'avant de celui-ci. Répétez l'opération de l'autre côté.

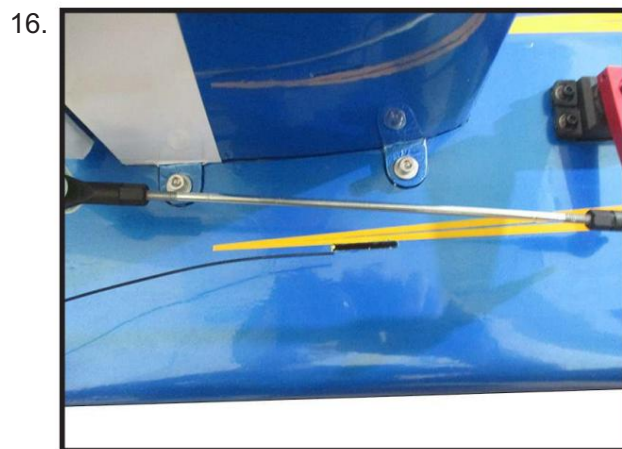

Enfiler le câble dans le tube sertie en laiton.

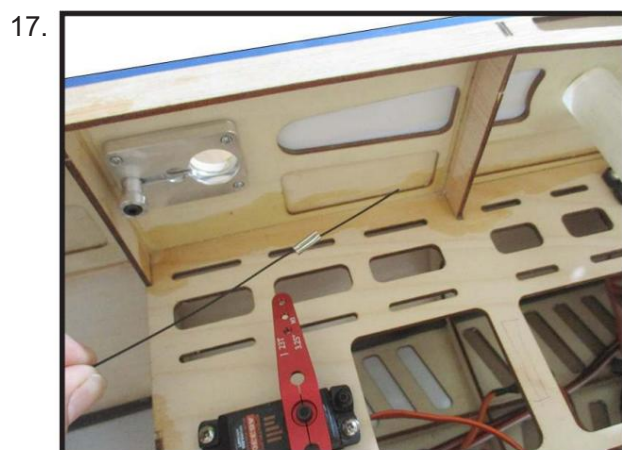

Enfilez le câble dans le trou fileté du raccord, puis faites-le repasser dans le tube sertie en laiton comme indiqué.

Repassez le câble dans le tube sertie en laiton et tirez fermement.

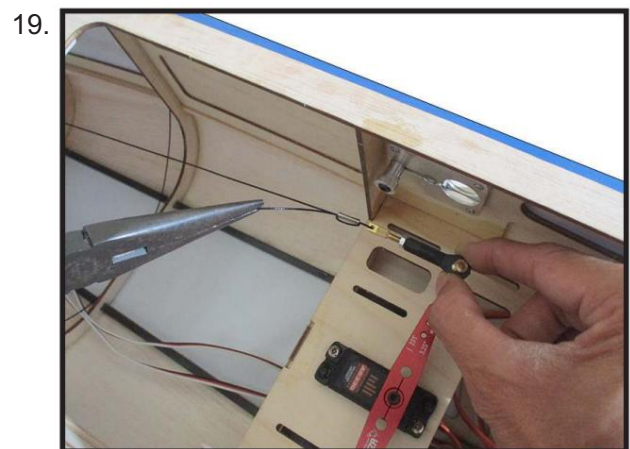
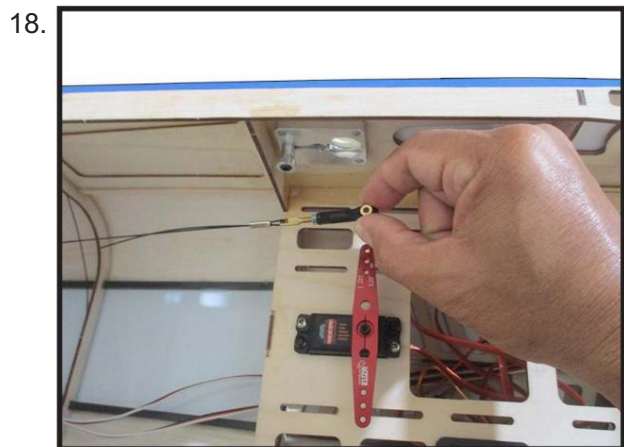

Sertissez le tube en laiton à l'aide d'une pince à sertir ou d'une pince.



Coupez le câble excédentaire comme indiqué.

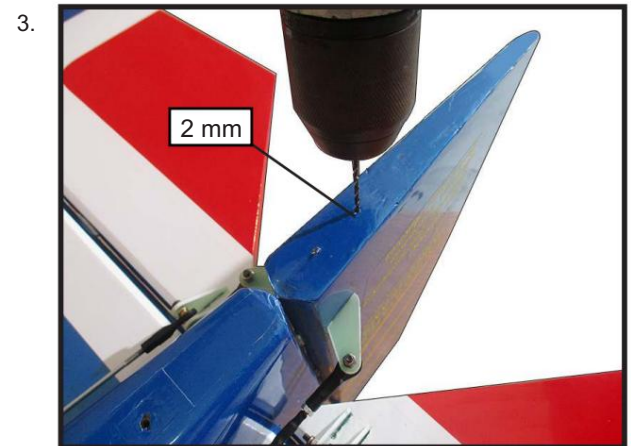
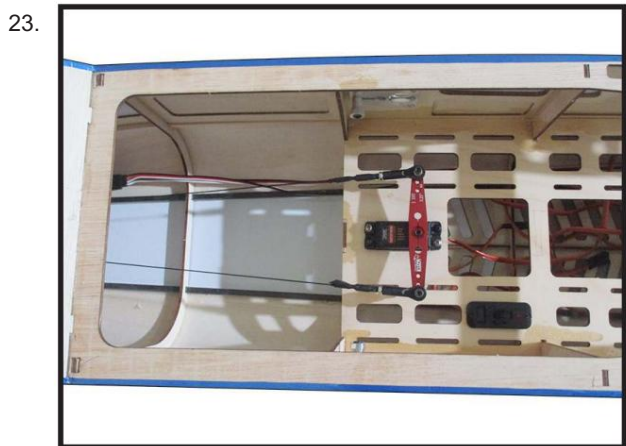
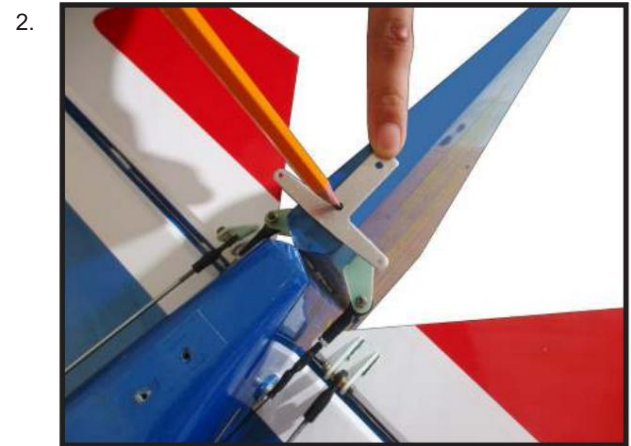
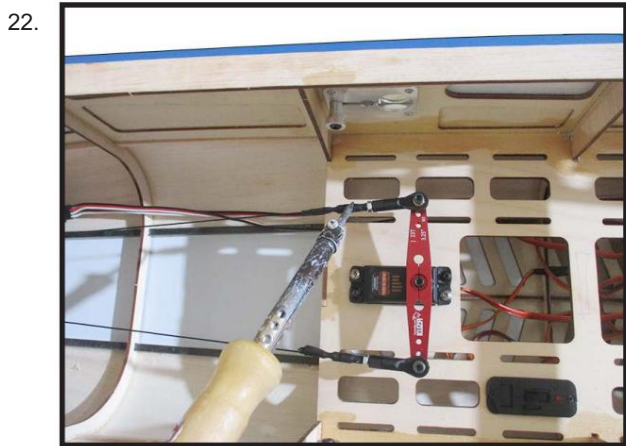

**INSTALLATION DE LA ROUE ARRIÈRE**

Repérer les éléments nécessaires à l'installation de la roulette de queue.

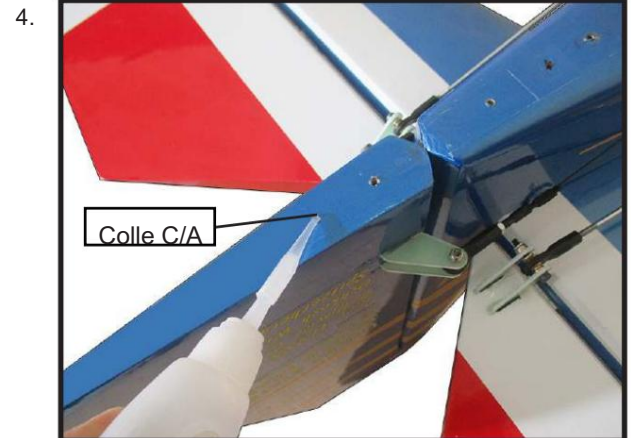

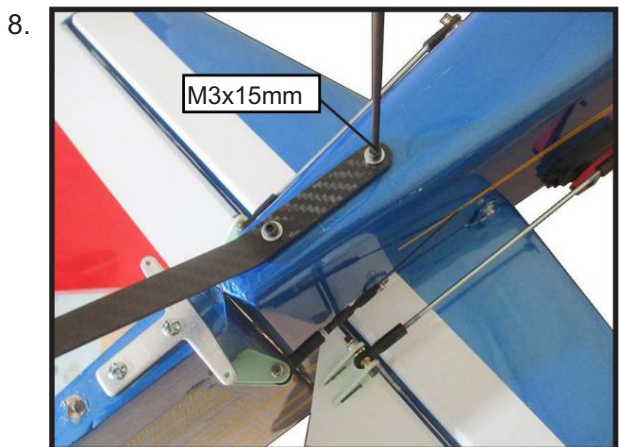
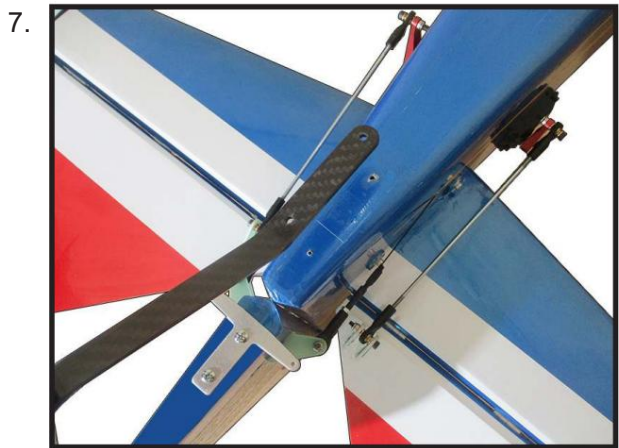
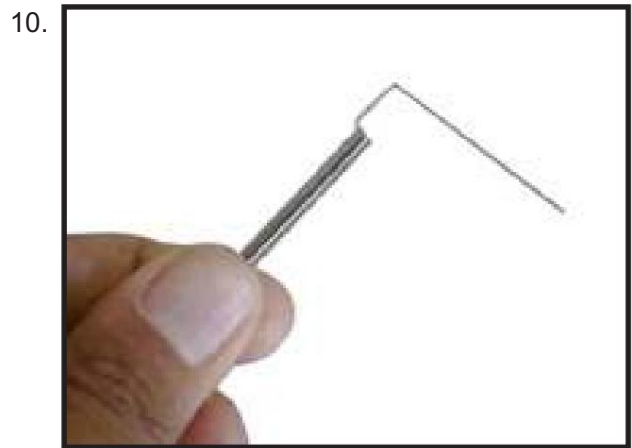
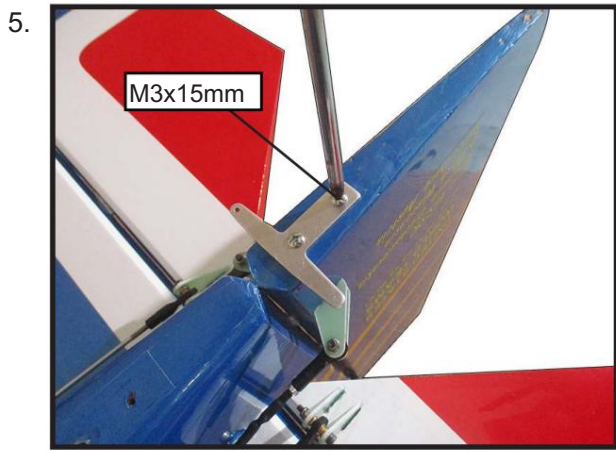

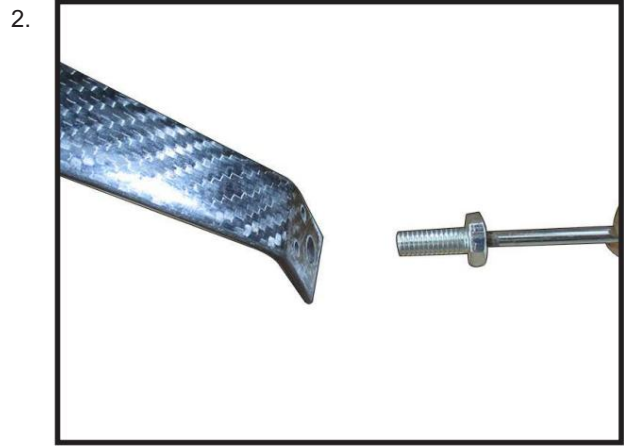
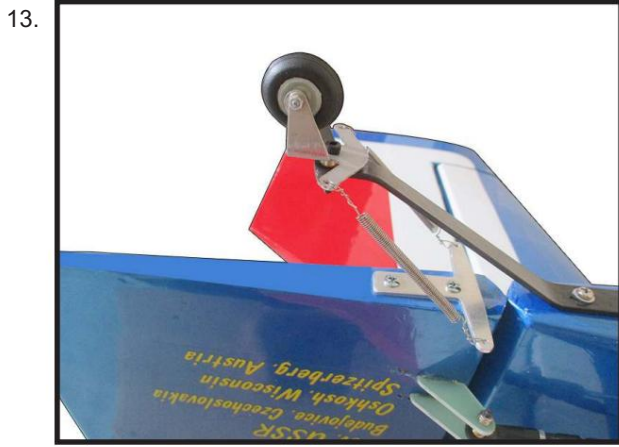

**INSTALLATION DE L'ARRIVÉE PRINCIPALE  
ENGRENAGE VERS FUSELAGE**

Veuillez étudier les images ci-dessous.

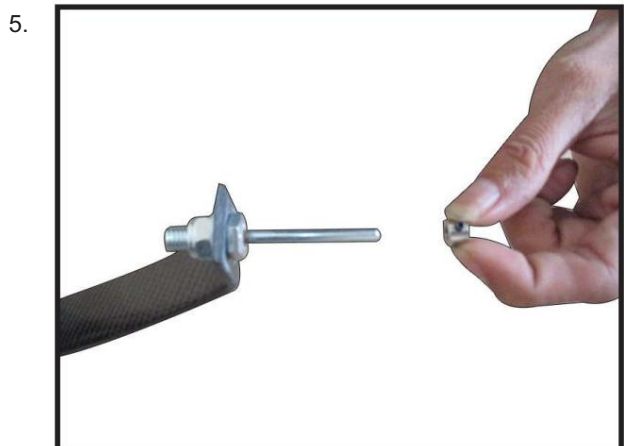
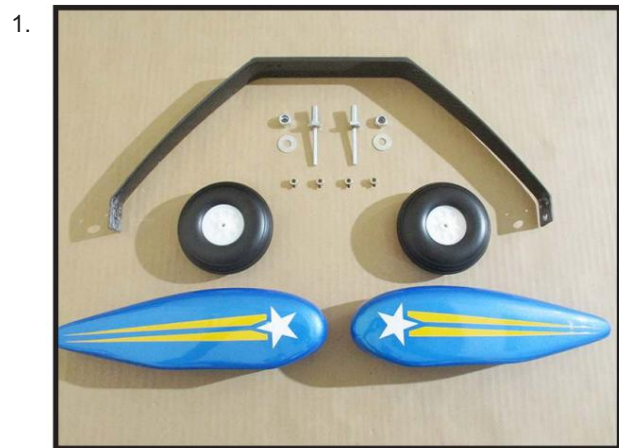

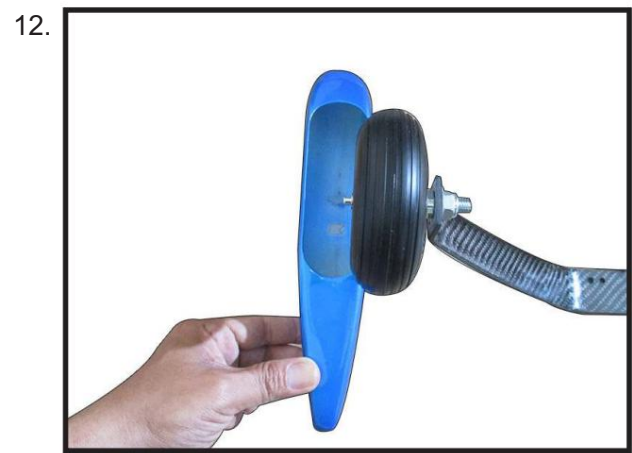
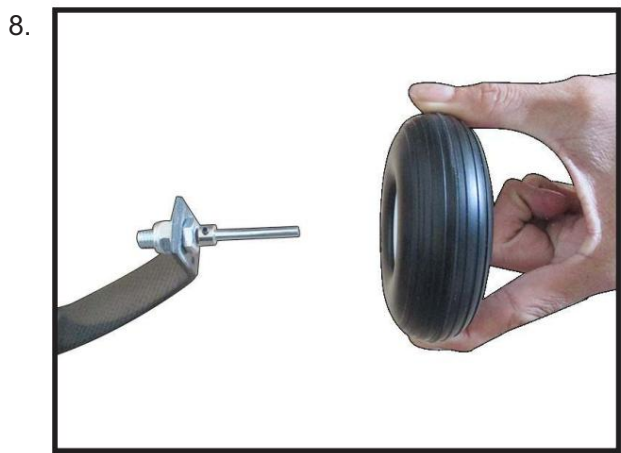
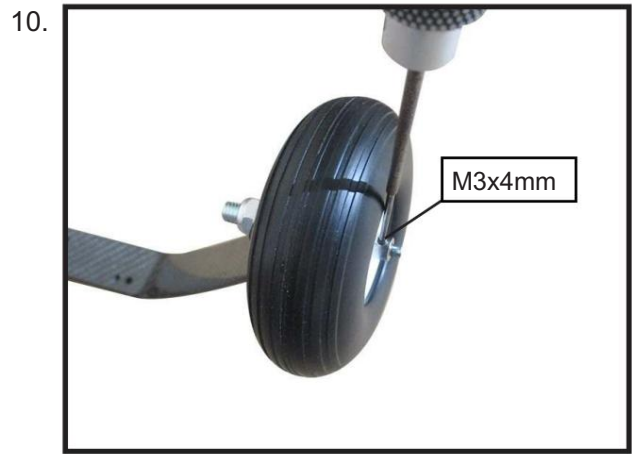
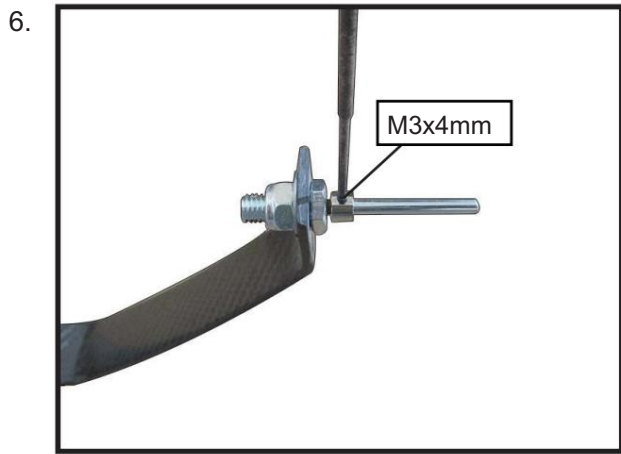

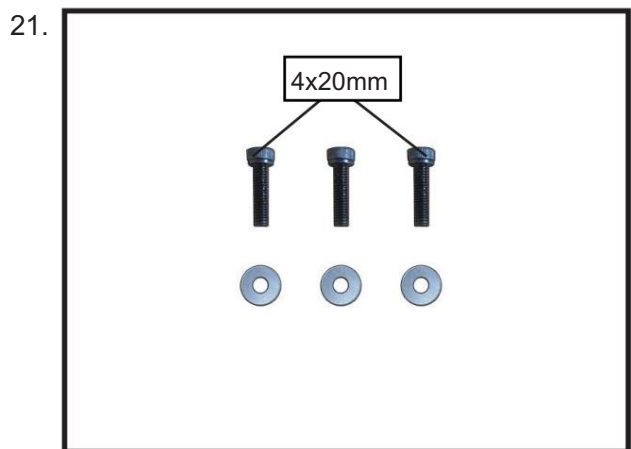
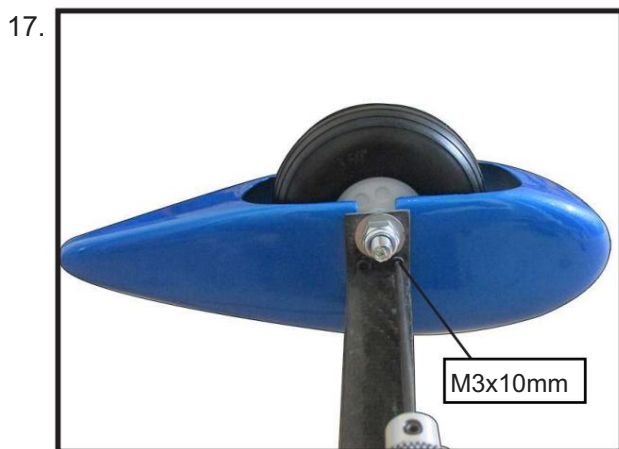
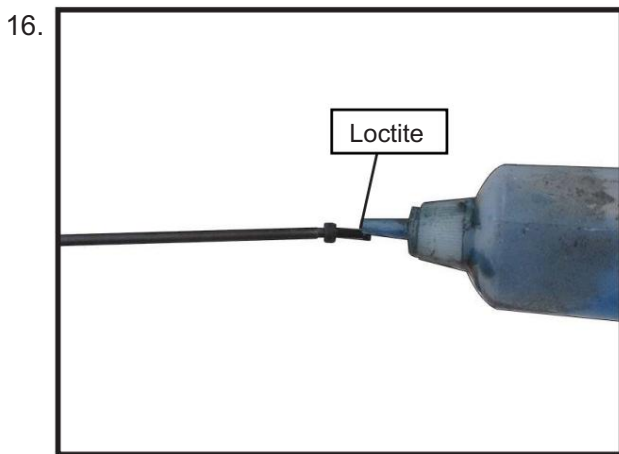
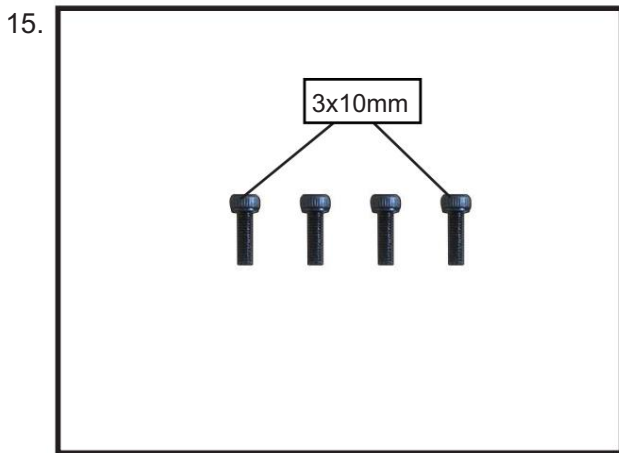

22.

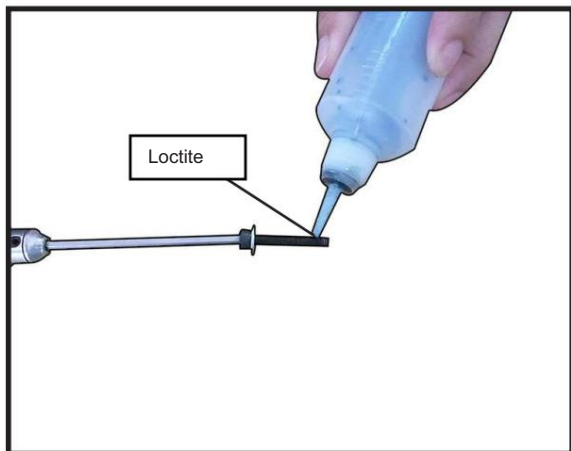

23.



24.



25.



### INSTALLATION DU COMMUTATEUR DU RÉCEPTEUR

Installez l'interrupteur dans l'orifice prédécoupé sur le côté, dans le fuselage.

1.

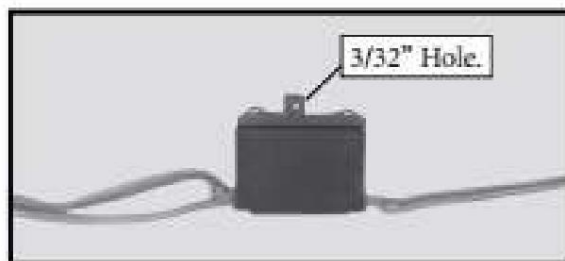

2.



3.

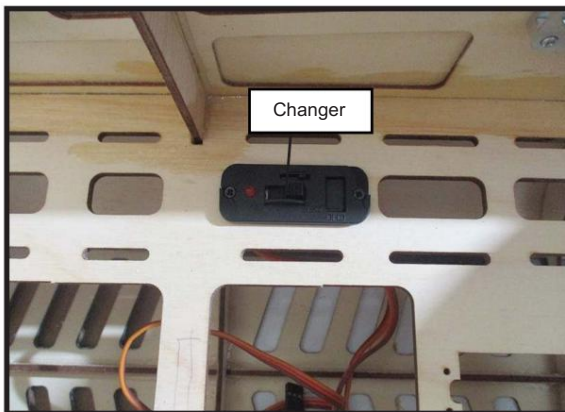

### INSTALLATION DU CONTACTEUR DE MOTEUR

1.

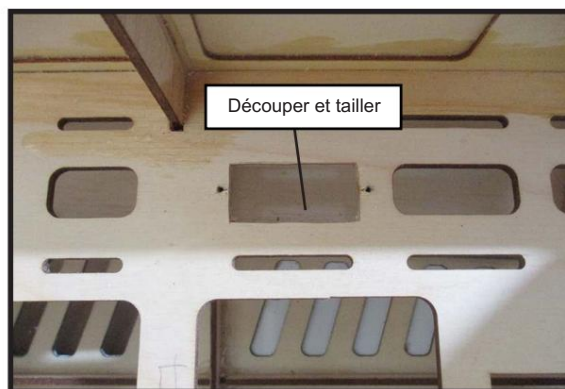

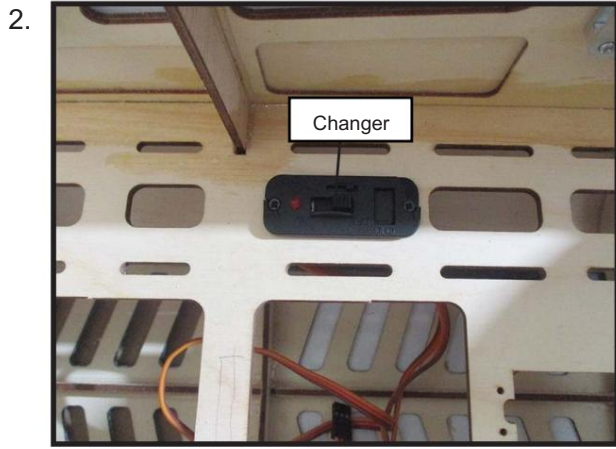

**ENSEMBLE RÉSERVOIR DE CARBURANT**

Veuillez étudier les images ci-dessous.

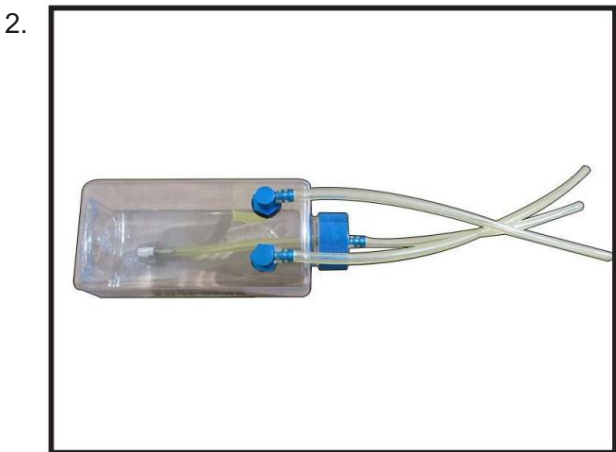
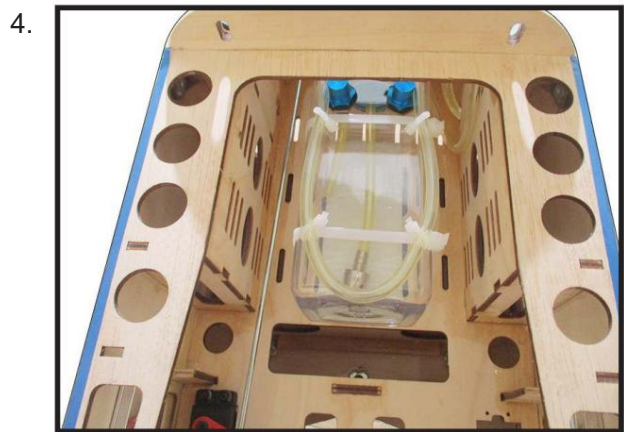

**MONTAGE DU MOTEUR**



2.

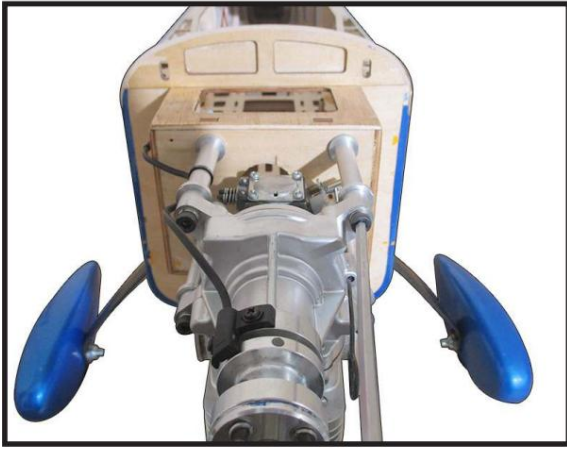

6.

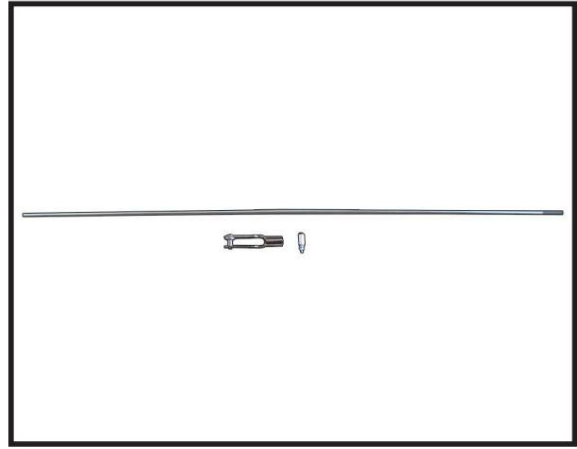

3.

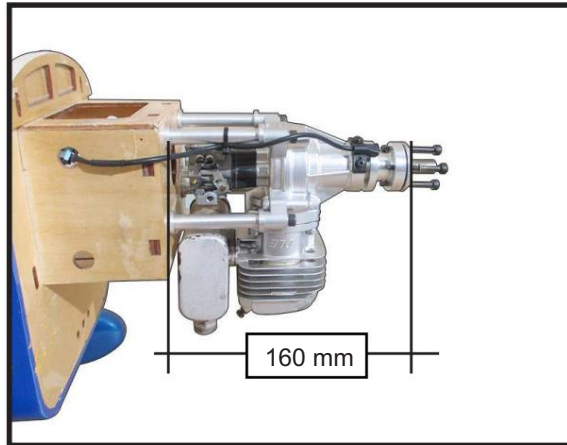

Fixez la tige de poussée du papillon des gaz au bras du papillon des gaz du carburateur à l'aide de la rotule.

7.

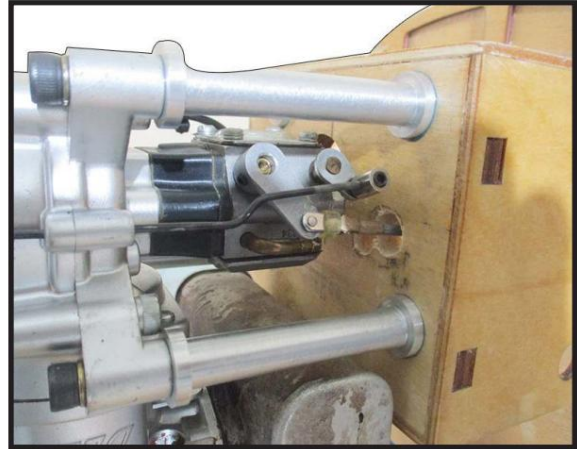

4.



Installez le connecteur servo réglable dans le bras servo comme indiqué sur l'image ci-dessous.

8.

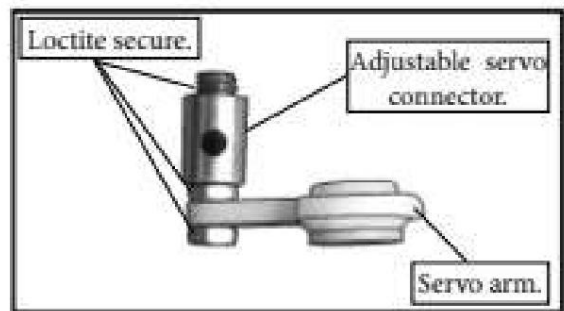

5.



Réinstallez le palonnier du servo en faisant glisser le connecteur sur le fil de la tige de commande. Centrez le manche des gaz et le trim, puis installez le palonnier du servo perpendiculairement à l'axe du servo.



Déplacez le levier d'accélérateur en position fermée et fermez le carburateur.

Utilisez une clé Allen de 2,5 mm pour serrer la vis qui fixe le câble de la tringlerie d'accélérateur. Appliquez du frein-filet sur la vis pour éviter qu'elle ne se desserre à cause des vibrations.

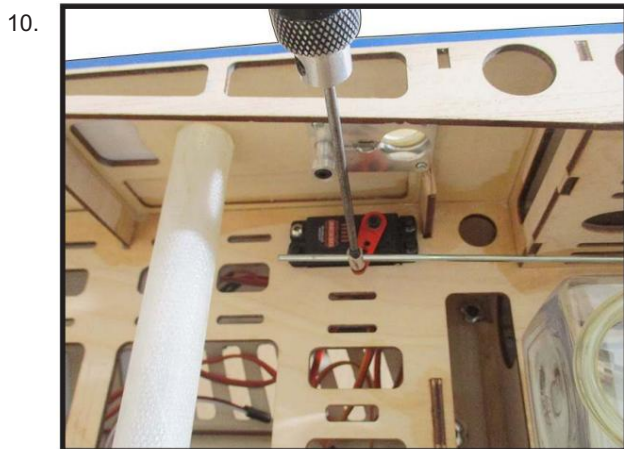

### INSTALLATION D'ALLUMAGE

J'ai passé un collier de serrage en nylon dans le support. trous.

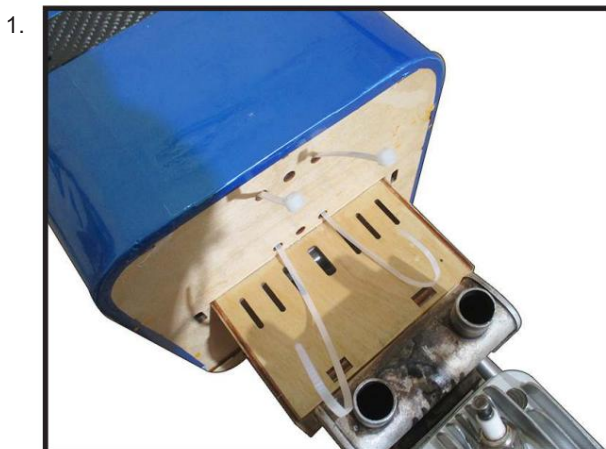

Raccordez le module d'allumage au câble d'alimentation du moteur. Fixez-le à l'aide d'une pince de sécurité, d'un fil de sécurité, de ruban adhésif ou par tout autre moyen approprié. Assurez-vous que les connecteurs ne se débranchent pas sous l'effet des vibrations ou d'une légère tension.

Fixez le fil d'allumage avec des attaches en nylon nécessaire.

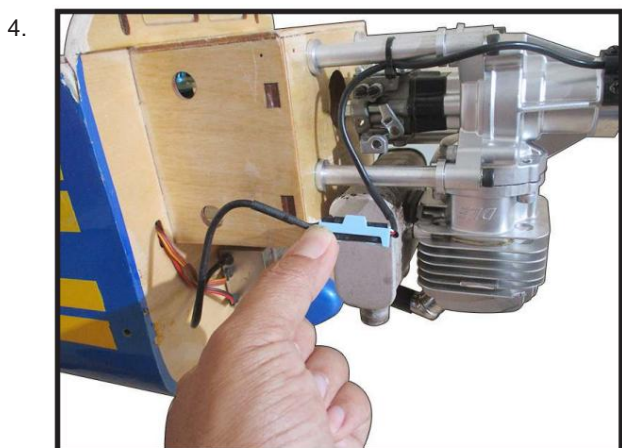

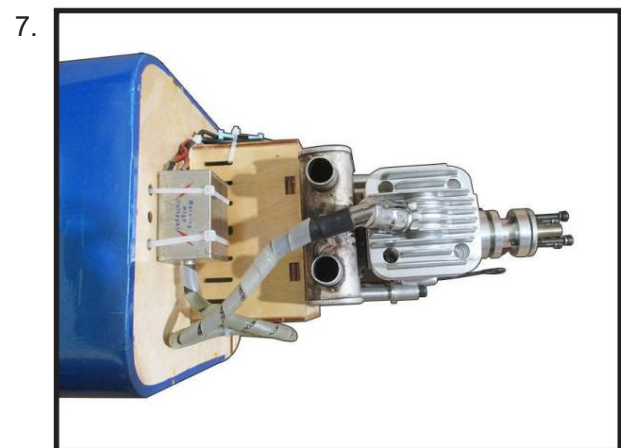
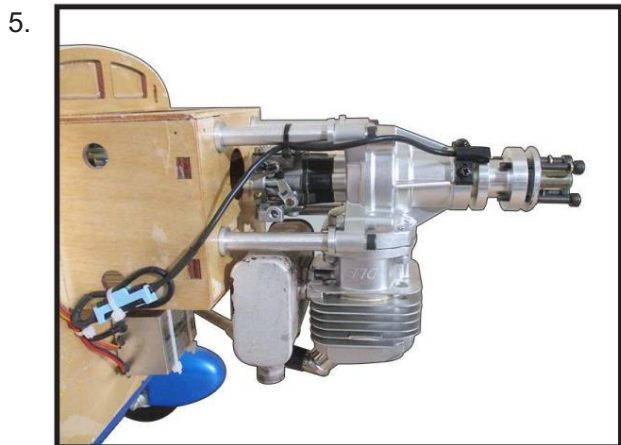

Fixez le capot au fuselage à l'aide de ruban adhésif à faible adhérence.

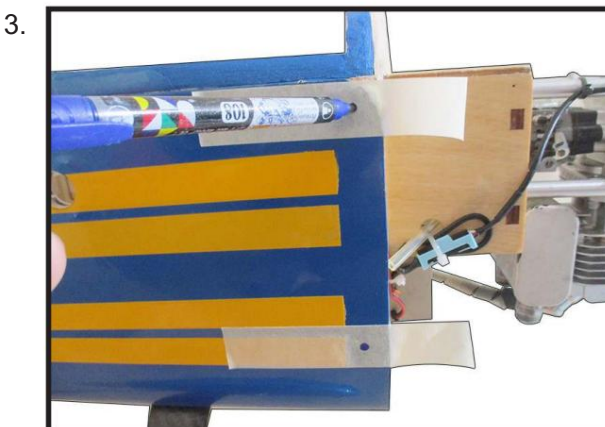

## COWLING

Veillez étudier les images ci-dessous.

Utilisez une perceuse et un foret pour percer les trous destinés aux vis de fixation du capot. Assurez-vous que le capot est correctement positionné avant de percer chaque trou.

5.



Installez le module Muler et l'extension Muler. Installez le moteur et découpez l'ouverture dans le capot pour le passage du filtre à carburant. Raccordez les conduites de carburant et de pression au carburateur, au filtre et au robinet d'essence. Fixez le capot au fuselage à l'aide des vis à tête creuse M3 x 10 mm. Placer un petit morceau de tuyau d'essence en silicone sous la tête de la vis permet d'atténuer les vibrations.

6.

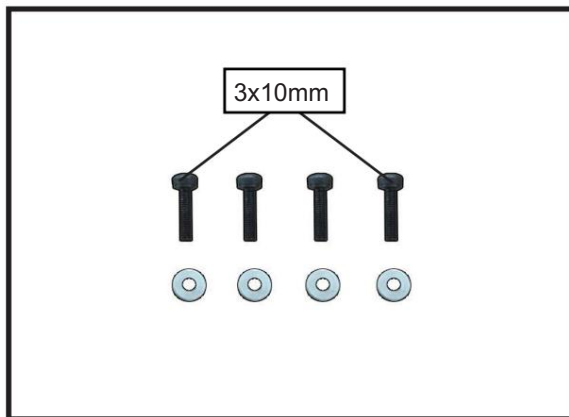

7.

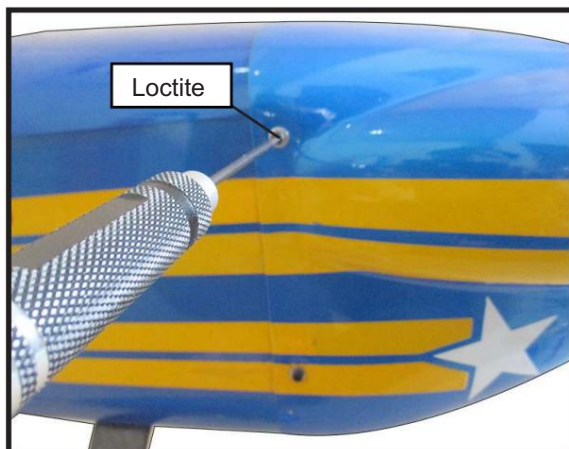

8.



9.



10.



11.



## CONVERSION DE L'ÉNERGIE ÉLECTRIQUE

Repérez les éléments nécessaires à l'installation du convertisseur de puissance électrique fourni avec votre modèle.

1.

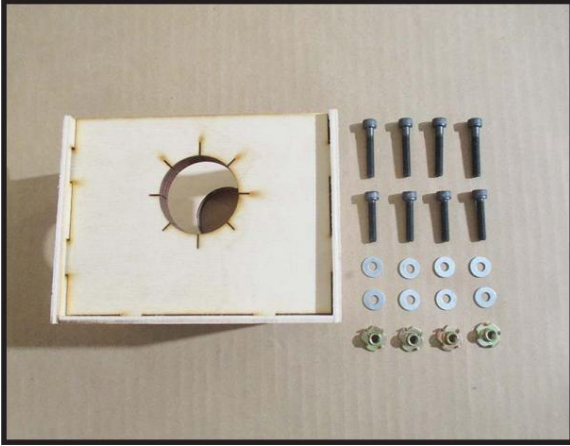

Recommander les éléments nécessaires à l'installation des pièces de conversion de puissance électrique inclus avec votre modèle.

- Moteur : 180 ; 3 000 - 3 500 watts
- Hélice : 20x8 - 21x10
- ESC : 80 - 120 A

Batterie LiPo 12S 3300 - 4200 mAh

2.

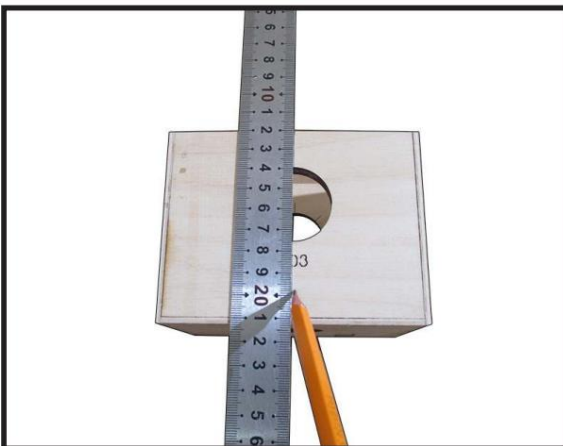

3.

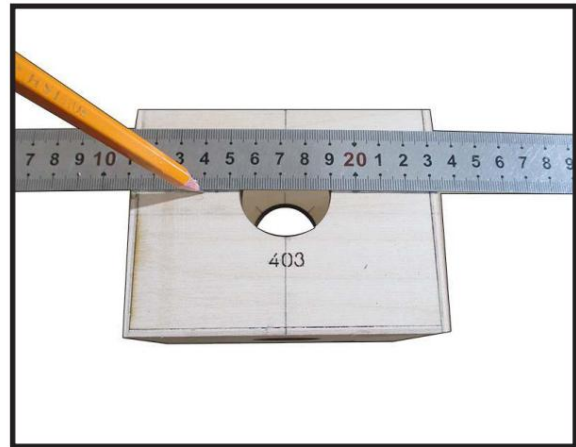

4.



5.



6.



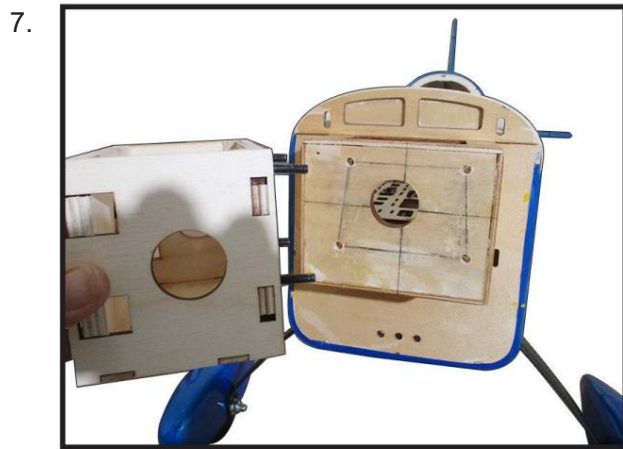

Fixez le boîtier du moteur électrique au mur coupe-feu en l'alignant avec les lignes croisées tracées sur le boîtier du moteur électrique et le mur coupe-feu.

Fixez le boîtier moteur au mur coupe-feu à l'aide de vis M5x35 mm. Voir les photos ci-dessous.

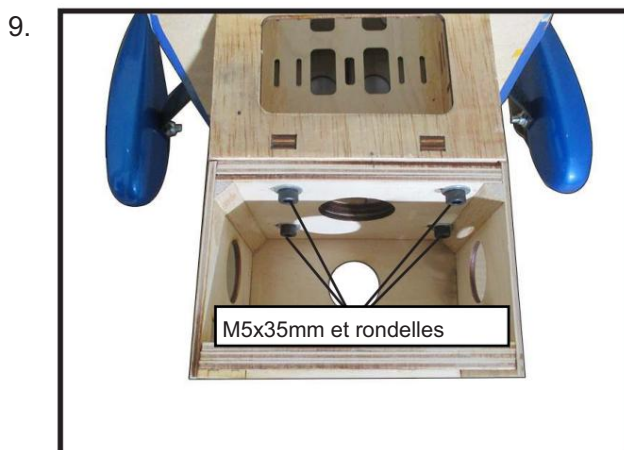
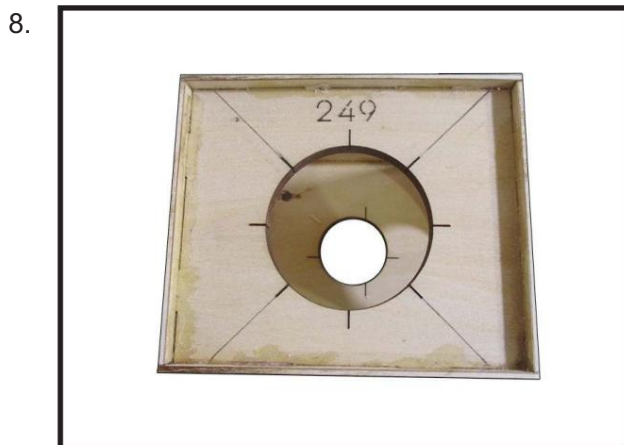

Fixez le moteur à l'avant du boîtier du moteur électrique à l'aide de quatre écrous borgnes de 4 mm et de quatre vis à tête hexagonale M5 x 35 mm. Voir l'illustration.

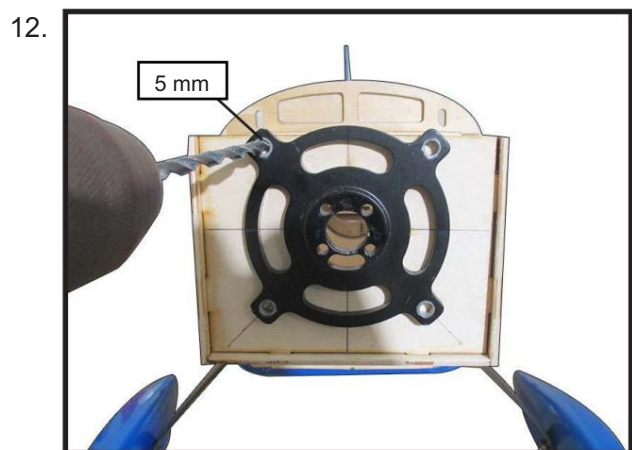

Ensuite, utilisez un foret de 5 mm pour agrandir les trous du boîtier du moteur électrique.

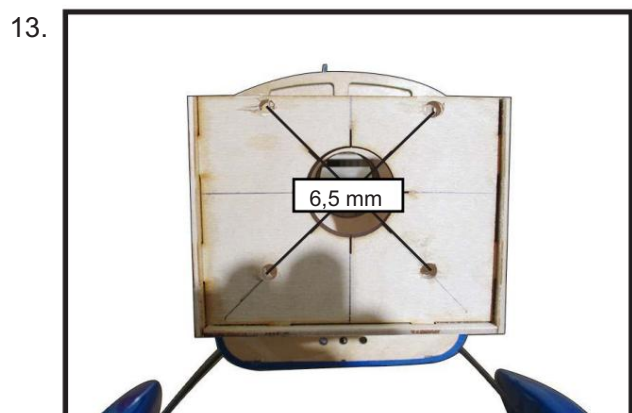

Fixez le support moteur à l'avant du boîtier du moteur électrique à l'aide de quatre écrous borgnes de 6,5 mm et de quatre vis à tête hexagonale M5 x 25 mm. Voir l'illustration.

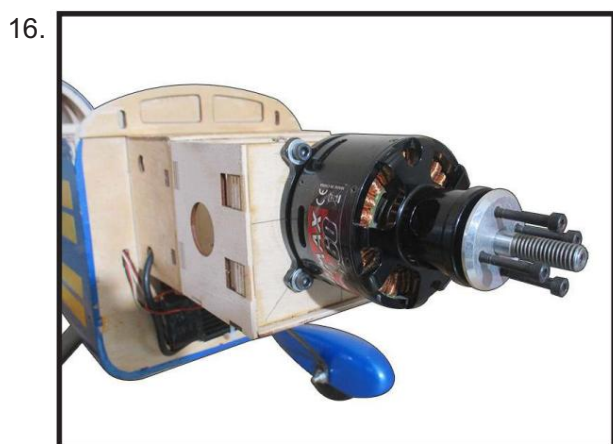
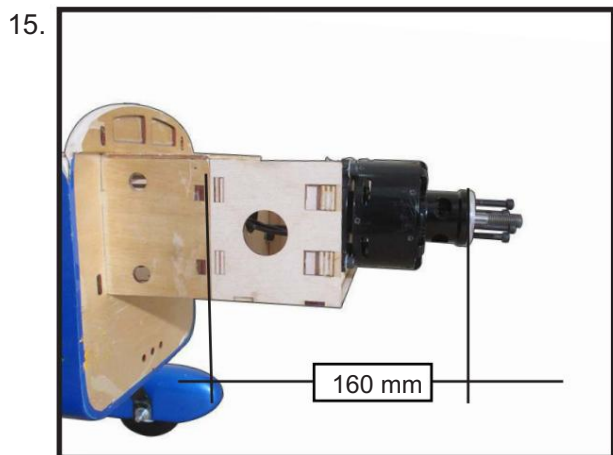
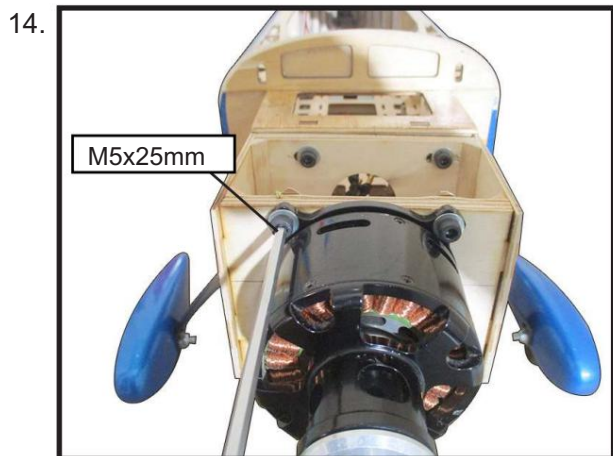

Fixez le variateur de vitesse sur le côté du boîtier moteur à l'aide de ruban adhésif double face et de colliers de serrage. Raccordez les fils appropriés du variateur de vitesse au moteur. Assurez-vous que ces fils ne gênent pas le fonctionnement du moteur.

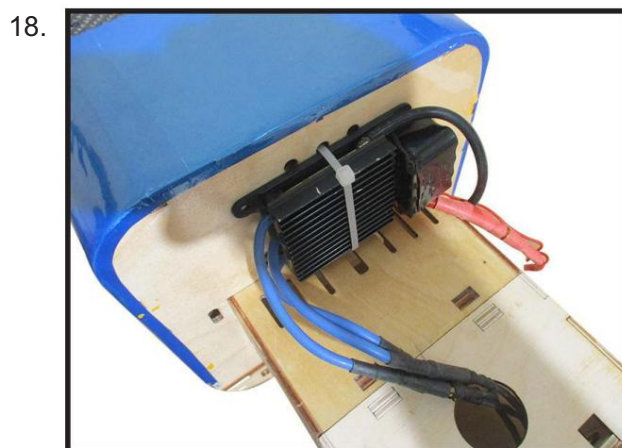
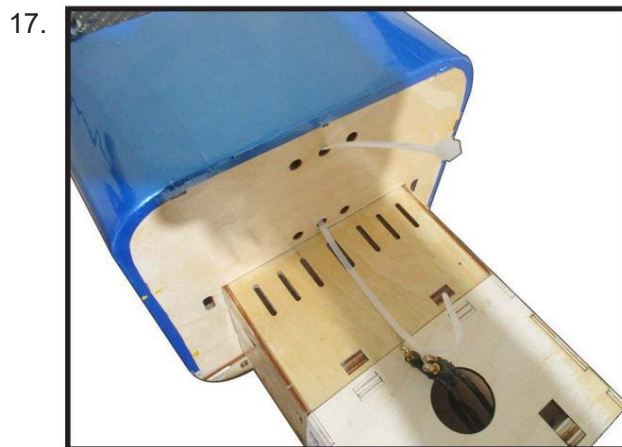

### INSTALLATION DU TOURNANT

Installez la plaque arrière du cône d'hélice, l'hélice et le cône d'hélice.

1.



 L'hélice ne doit toucher aucune partie du cône de l'hélice. Si c'est le cas, utilisez un couteau de modélisme bien aiguisé et découpez soigneusement le cône de l'hélice à l'endroit où l'hélice entre en contact avec lui.

2.



### INSTALLATION DU COCKPIT, DU PILOTE ET BALDAQUIN

Repérer les éléments nécessaires à l'installation.

1.



2.

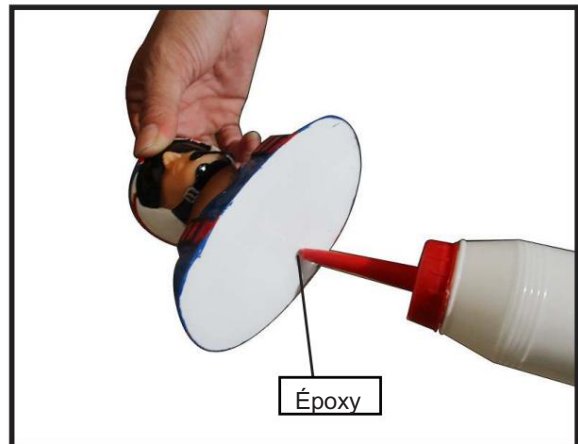

3.

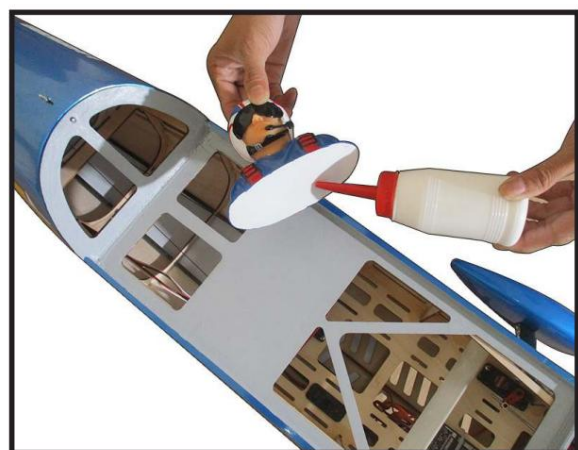

4.



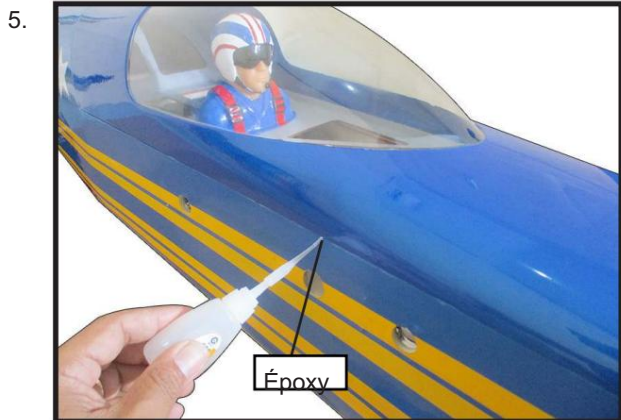

### INSTALLATION DU RÉCEPTEUR DE BATTERIE

Branchez les câbles des servos et celui de l'interrupteur au récepteur. Branchez également le câble de la batterie à l'interrupteur.

Enveloppez le récepteur et la batterie dans de la mousse de protection en caoutchouc pour les protéger des vibrations.

Faites passer l'antenne dans le tube prévu à cet effet à l'intérieur du fuselage et fixez-la au bas du fuselage à l'aide d'un ruban adhésif en plastique.

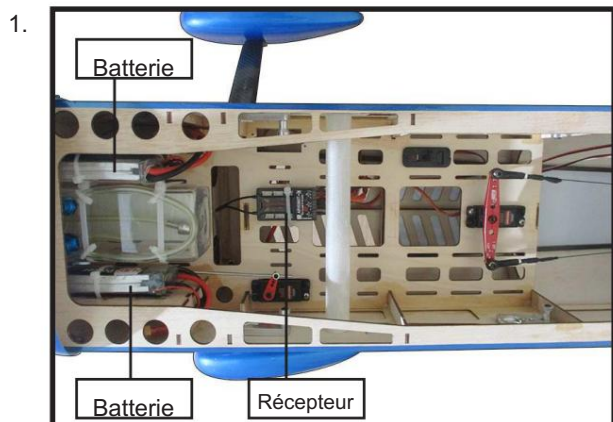

### AILE DE FIXATION - FUSELAGE

Fixez le tube en aluminium au fuselage.

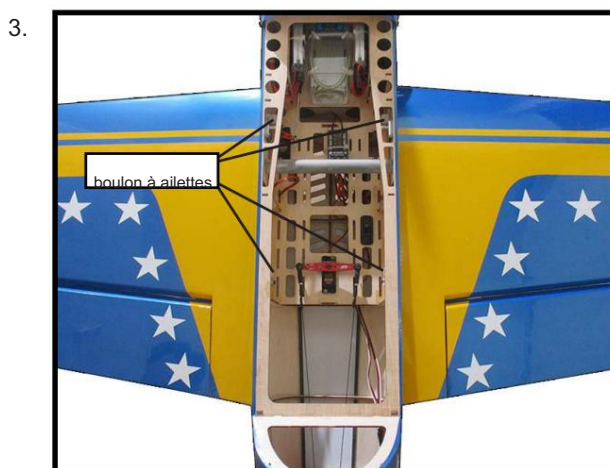
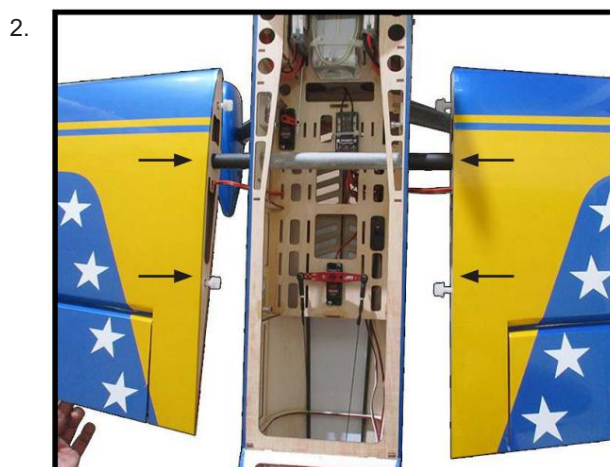
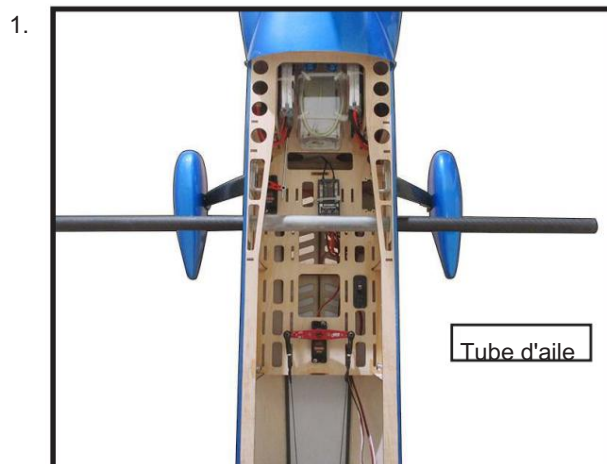

## INSTALLER L'EXTRÉMITÉ DE L'AILE

Veillez étudier les images ci-dessous.

1.

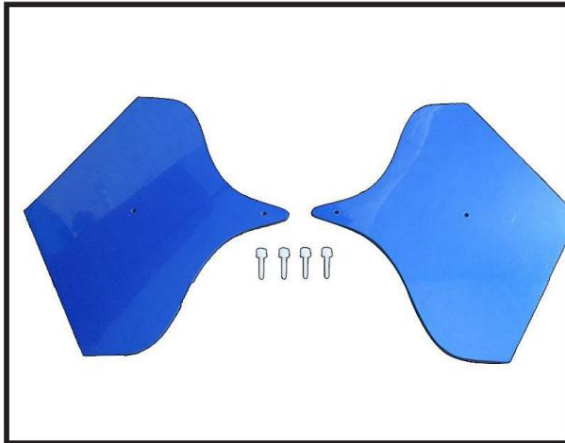

2.



3.



4.

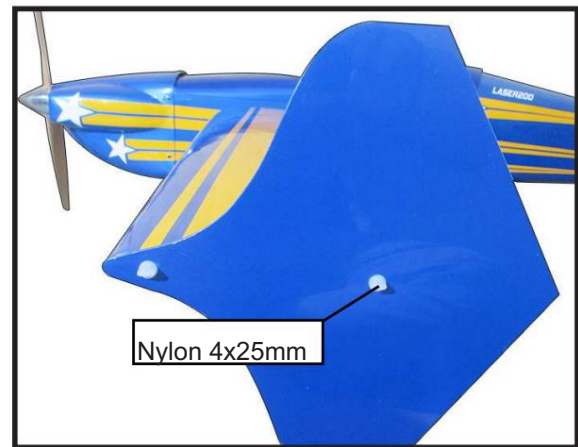

## APPLIQUEZ LES AUTOCOLLANTS

Si toutes les décalcomanies sont prédécoupées et prêtes à être collées, assurez-vous que la maquette est propre et exempte de traces de doigts grasses et de poussière. Positionnez la décalcomanie sur la maquette à l'endroit souhaité en vous aidant des photos et du guide figurant sur la boîte.

Si toutes les décalcomanies ne sont pas prédécoupées, veuillez les découper de la planche à l'aide de ciseaux ou d'un cutter. Assurez-vous que la maquette est propre, exempte de traces de doigts gras et de poussière. Positionnez la décalcomanie à l'endroit souhaité en vous aidant des photos et du guide figurant sur la boîte.

## ÉQUILIBRAGE

Une étape importante de la préparation de l'avion pour l'éclairage consiste à bien équilibrer le modèle.

1) Fixez les panneaux d'aile au fuselage. Assurez-vous de connecter les fils de l'aileron aux fils correspondants du récepteur. Vérifiez que les fils ne sont pas apparents à l'extérieur du fuselage avant de serrer les boulons des ailes. Votre modèle doit être prêt à être éclairé avant l'équilibrage.

2) Il a recommandé que l'emplacement du centre de gravité (CG) de votre modèle soit à (153 mm) en arrière du bord d'attaque au centre de l'aile.

3) Lors de l'équilibrage de votre modèle, assurez-vous qu'il est assemblé et prêt à être éclairé.

Maintenez l'avion en position verticale au niveau des repères tracés sur l'aile à l'aide de vos supports ou d'un support d'équilibrage disponible dans le commerce. Il s'agit du point d'équilibre correct pour votre modèle.

Si possible, essayez d'abord d'équilibrer le modèle en modifiant la position de la batterie et du récepteur. Si vous n'y parvenez pas, il faudra ajouter du poids à l'avant ou à l'arrière pour obtenir le point d'équilibre souhaité.

Une fois les ailes fixées au fuselage, toutes les pièces du modèle installées (prêtes à voler) et les réservoirs de carburant vides, tenez le modèle au point d'équilibre marqué avec le stabilisateur à niveau.

Allumez le modèle. Si la queue s'affaisse à l'allumage, le modèle est « lourd à l'arrière » et vous devez ajouter du poids\* à l'avant. Si c'est l'avant qui s'affaisse, le modèle est « lourd à l'avant » et vous devez ajouter du poids\* à la queue pour l'équilibrer.

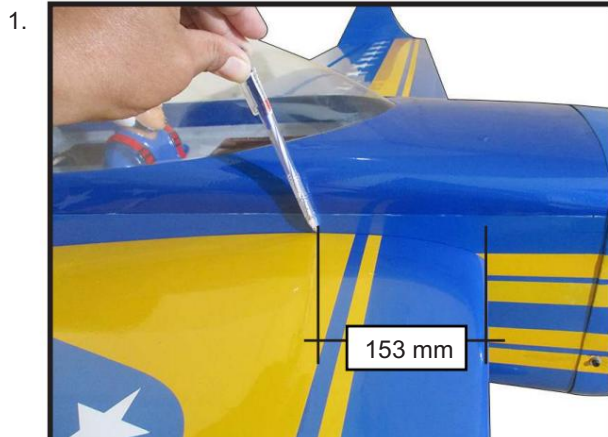

## LANCERS DE CONTRÔLE

Ailerons :	Gouvernail:
Taux élevé :	Taux élevé :
Vers le haut : 90 mm	Droite : 140 mm
Vers le bas : 90 mm	Let : 140 mm
Taux bas :	Taux bas :
Vers le haut : 50 mm	Droite : 70 mm
Vers le bas : 50 mm	Let : 70 mm
Ascenseur:	
Taux élevé :	
Hauteur : 120 mm	
Vers le bas : 120 mm	
Taux bas :	
Vers le haut : 60 mm	
Vers le bas : 60 mm	

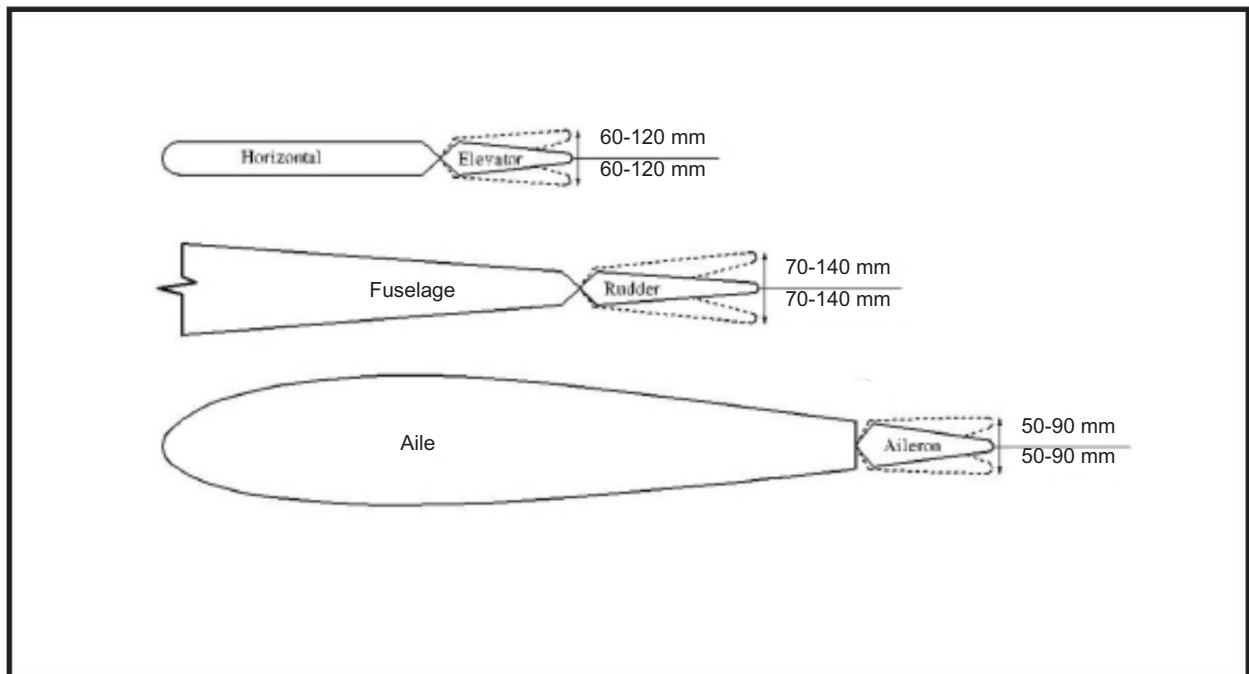

## PRÉPARATION DU VOL

Vérifiez le fonctionnement et le sens de rotation de la gouverne de profondeur, du gouvernail, des ailerons et de la manette des gaz.

- A) Branchez votre système radio conformément aux instructions du fabricant et allumez tout.
  
- B) Vérifiez d'abord la gouverne de profondeur. Tirez le manche de la gouverne vers vous. Les deux parties de la gouverne devraient se soulever. Si ce n'est pas le cas, actionnez l'inverseur de servo sur votre émetteur pour changer le sens de rotation.
  
- C) Vérifiez le gouvernail. En regardant l'avion par l'arrière, déplacez le manche du gouvernail vers la droite. Le gouvernail devrait se déplacer vers la droite. Si ce n'est pas le cas, actionnez l'inverseur de servo de votre émetteur pour changer le sens de rotation.
  
- D) Vérifiez l'accélérateur. En poussant le manche des gaz vers l'avant, le corps du carburateur devrait s'ouvrir. Si ce n'est pas le cas, actionnez l'inverseur de servo sur votre émetteur pour changer le sens de rotation.
  
- E) Depuis l'arrière de l'avion, observez l'aileron de l'aile droite. Déplacez le manche d'aileron vers la droite. L'aileron droit devrait se lever et l'autre s'abaisser. Si ce n'est pas le cas, actionnez l'inverseur de servo sur votre émetteur pour inverser le sens de rotation.

## CONTRÔLE AVANT VOL

- 1) Chargez complètement les batteries de votre émetteur et de votre récepteur avant votre premier jour de mensonge.
  
- 2) Vérifiez chaque boulon et chaque joint de colle du Laser 200 76" d'envergure ARF 35-40cc (3D/ Voltige) pour vous assurer que tout est bien serré et bien collé.
  
- 3) Vérifiez une dernière fois l'équilibre de l'avion. Faites-le avec le réservoir de carburant vide.
  
- 4) Vérifiez les gouvernes. Elles doivent toutes se déplacer dans la bonne direction et ne présenter aucun point dur.
  
- 5) Si votre émetteur radio est équipé de commutateurs à double vitesse, vérifiez qu'ils sont réglés sur la vitesse basse pour vos premières lumières.
  
- 6) Vérifiez que les surfaces de contrôle se déplacent de la quantité appropriée pour les réglages de vitesse basse et élevée.
  
- 7) Vérifiez l'antenne du récepteur. Elle doit être entièrement déployée et non enroulée à l'intérieur du fuselage.
  
- 8) Équilibrez correctement l'hélice. Une hélice mal équilibrée provoquera des vibrations excessives pouvant entraîner une panne du moteur et/ou de la cellule.

Nous vous souhaitons de nombreuses lumières sûres et agréables avec votre Laser 200 76" d'envergure ARF 35-40cc (3D/ Voltige).

Si vous avez des questions ou si nos produits vous intéressent,  
n'hésitez pas à nous contacter.

Usine : 12/101A - Hameau 4 - Rue Le Van Khuong - Quartier Dong Hanh - District  
Hoc Mon - Ho Chi Minh Ville - Vietnam.

Bureau : 62/8 rue Ngo Tat To - Quartier 19 - District de Binh Hanh - Hô Chi Minh-Ville  
Ville - Vietnam

Téléphone : 848-86622289 ou 848-36018777

Site web : [www.SeagullModels.com](http://www.SeagullModels.com)

Courriel : [Sales@seagullmodels.com](mailto:Sales@seagullmodels.com)

Facebook : [www.facebook.com/SeaGullModels](http://www.facebook.com/SeaGullModels).