



YAK 54

ARF 20cc

Code : SEA 387

MANUEL D'ASSEMBLAGE



Caractéristiques:

Envergure ----- 64 po----- 162,5 cm.
Surface de l'aile ----- 846 pouces carrés----- 54,6 dm²
Poids ----- 9,3 lb----- 4,2 kg.
Longueur ----- 61,4 po----- 156 cm.
Taille du moteur .91-1.25 cu.in- 2-4temps / moteur à essence 20cc.
Système radio----- 5 canaux avec 5 servos numériques.



INTRODUCTION

Merci d'avoir choisi le YAK 54 ARF 20cc ARTF de SG MODELS. Le YAK 54 ARF 20cc a été conçu pour les pilotes sportifs intermédiaires/avancés. C'est un avion semi-maquette facile à monter et rapide à assembler. La cellule est construite de manière conventionnelle en utilisant du balsa et du contreplaqué pour la rendre plus solide que l'ARTF moyen, mais la conception permet de garder l'avion léger. Vous constaterez que la plupart du travail a déjà été fait pour vous. Le support moteur a été installé et les charnières sont préinstallées. Piloter le YAK 54 ARF 20cc est tout simplement un plaisir.

Ce manuel d'instructions est conçu pour vous aider à construire un avion couché de grande qualité. Veuillez lire attentivement ce manuel avant de commencer l'assemblage de votre YAK 54 ARF 20cc. Utilisez la liste des pièces ci-dessous pour identifier toutes les pièces.

AVERTISSEMENT

Veuillez noter que cet avion n'est pas un jouet et que s'il est assemblé ou utilisé de manière incorrecte, il peut causer des blessures aux personnes ou aux biens. **LORSQUE VOUS PILOTEZ CET AVION, VOUS ASSUMEZ TOUS LES RISQUES ET TOUTES LES RESPONSABILITÉS.**

Si vous n'avez pas d'expérience avec les aéronefs R/C de base, nous vous recommandons vivement de contacter votre fournisseur R/C et de rejoindre votre club local de vol de modèles réduits R/C. Les clubs de vol de modèles réduits R/C proposent une variété de procédures de formation conçues pour aider le nouveau pilote sur la voie de la réussite avec les aéronefs R/C. Ils seront également en mesure de vous conseiller sur les réglementations d'assurance et de sécurité qui peuvent s'appliquer.

CONTENU DU KIT

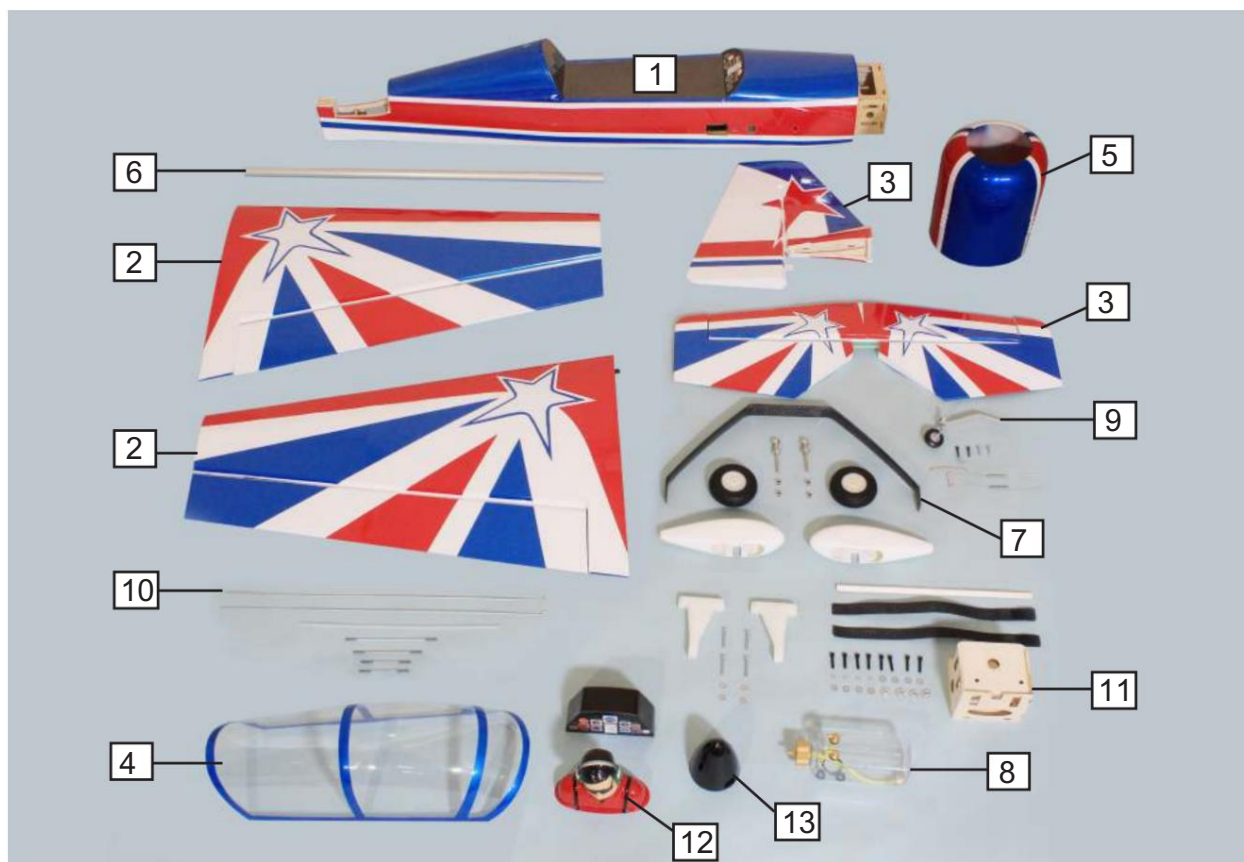

CONTENU DU KIT

SEA387 YAK 54 ARF 20cc

1. Fuselage
2. Ensemble d'ailes (2)
3. Queue portée (2)
4. Auvent
5. Capot
6. Tube d'aile
7. train d'atterrissage
8. Réservoir de carburant
9. Roue de queue
10. Tige de poussée
11. Boîte à moteur Ep
12. Pilot
13. Spinner

ÉLÉMENTS SUPPLÉMENTAIRES REQUIS

Moteur à essence 20cc.

Radio informatique 5 canaux avec 5
servomoteurs.

Bougie de préchauffage adaptée au moteur.

Hélice adaptée au moteur 20x8-21x10.

Mousse de protection en caoutchouc pour radio
système.

OUTILS ET FOURNITURES NÉCESSAIRES

- colle cyanoacrylate hin.
- Colle cyanoacrylate moyenne.
- Époxy 30 minutes.
- Époxy 5 minutes.
- Perceuse à main ou électrique.
- Forets assortis.
- Couteau à modeler.
- Règle à bord droit.
- Pilote à bille de 2 mm.
- Tournevis cruciforme.
- Papier de verre grain 220.
- Carré à 90° ou triangle du constructeur.
- Coupe-fils.
- Ruban de masquage et épingles en T.
- verrou à tête fileté.
- Serviettes en papier.

ARTICULATION DE L'AILERON

Remarque : les gouvernes, y compris les ailerons, les gouvernes de profondeur et le gouvernail, sont pré-articulées avec des charnières installées, mais les charnières ne sont pas collées en place. Il est impératif de coller correctement les charnières en place selon les étapes qui suivent en utilisant une colle C/A fine de haute qualité.

Retirez soigneusement l'aileron de l'un des panneaux d'aile. Notez la position des charnières.

1.

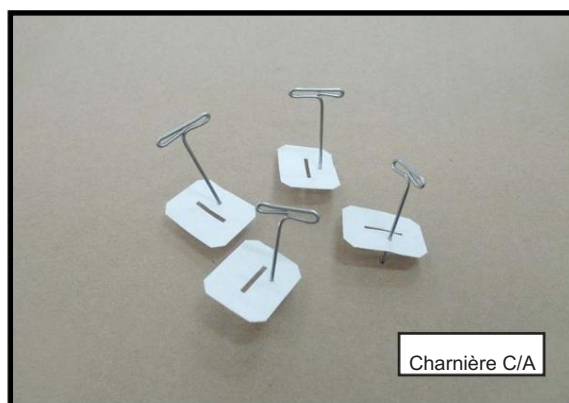

Retirez chaque charnière du panneau d'aile et de l'aileron et placez une goupille en T au centre de chaque charnière. Faites glisser chaque charnière dans le panneau d'aile jusqu'à ce que la goupille en T soit bien ajustée contre l'aile panneau. Cela contribuera à garantir une quantité égale de la charnière se trouve de chaque côté de la ligne de charnière lorsque l'aileron est monté sur l'aileron.

2.



Faites glisser le panneau d'aile sur l'aileron jusqu'à ce qu'il n'y ait qu'un léger espace. La charnière est maintenant centrée sur le panneau d'aile et l'aileron. Retirez les goupilles en T et serrez l'aileron contre le panneau d'aile. Un espace de 1/64" ou moins doit être maintenu entre le panneau d'aile et l'aileron.

Retirez l'aileron et imprégnez complètement chaque charnière avec de la colle C/A fine. La surface avant de l'aileron doit être légèrement en contact avec l'aile pendant cette procédure. Idéalement, lorsque les charnières sont collées en place, un espace de 1/64" ou moins sera maintenu sur toute la longueur de l'aileron jusqu'à la ligne de charnière du panneau d'aile.

REMARQUE : la charnière est construite à partir d'un matériau spécial qui permet au C/A de pénétrer et de se répartir dans toute la charnière, la liant solidement à la structure en bois du panneau d'aile et de l'aileron.

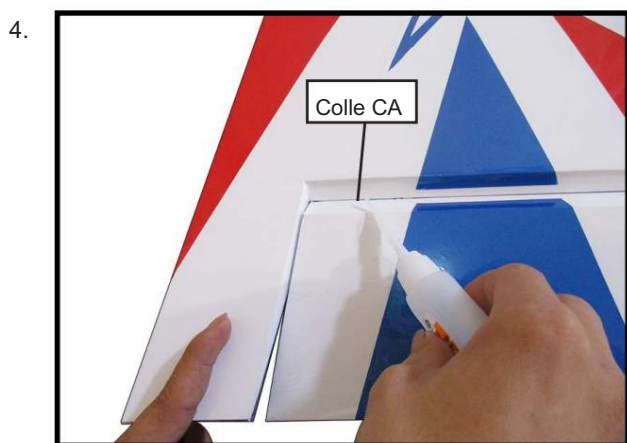
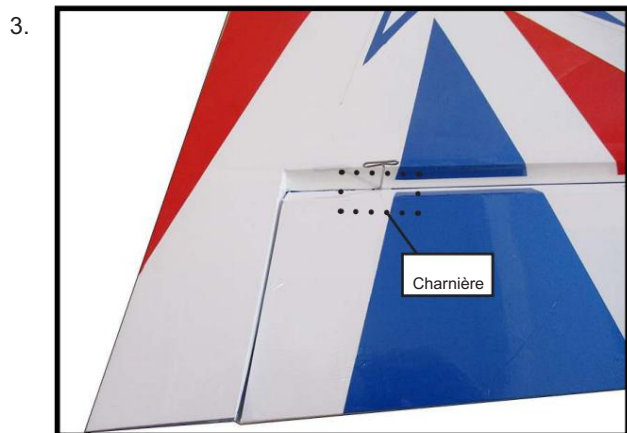

Retournez le panneau d'aile et dévissez l'aileron dans la direction opposée depuis le côté opposé. Appliquez de la colle C/A fine sur chaque charnière, en vous assurant que la colle C/A pénètre à la fois dans l'aileron et dans le panneau d'aile.

À l'aide d'un dissolvant/déliant C/A et d'une serviette en papier, retirez tout excès de colle C/A qui aurait pu s'accumuler sur l'aile ou dans le zone de charnière d'aileron.

Répétez ce processus avec l'autre panneau d'aile, en fixant solidement l'aileron en place.

Une fois les deux ailerons solidement fixés, saisissez fermement le panneau d'aile et l'aileron pour vous assurer que les charnières sont solidement collées et ne peuvent pas être retirées. Pour ce faire, appliquez soigneusement une pression moyenne en essayant de séparer l'aileron du panneau d'aile. Faites attention à ne pas écraser la structure de l'aile.



fois Travaillez l'aileron de haut en bas plusieurs pour « travailler » les charnières et vérifier le bon mouvement.

INSTALLER LES AILERONS CORNE DE CONTROLE

Localisez les cornes de commande des ailerons. La corne de commande la plus haute est utilisée pour les ailerons et la corne la plus courte pour les tours.



Utilisez du papier de verre pour poncer le bas des guignols de commande des ailerons et des tours. Utilisez une serviette en papier et de l'alcool isopropylique pour éliminer toute trace d'huile ou de débris des guignols de commande.

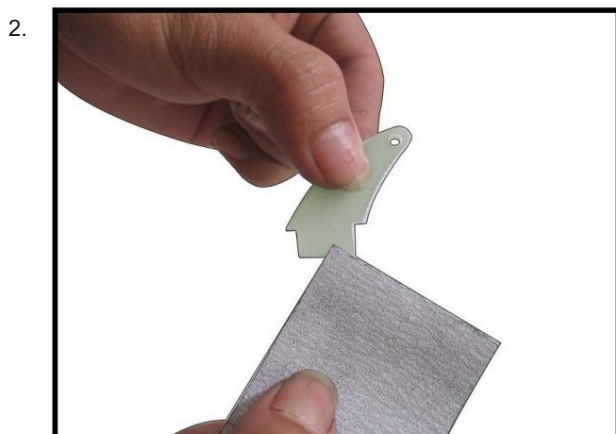

Vérifiez l'ajustement des guignols de commande à l'aileron et au tour. Ils doivent reposer confortablement contre la surface de contrôle comme indiqué.

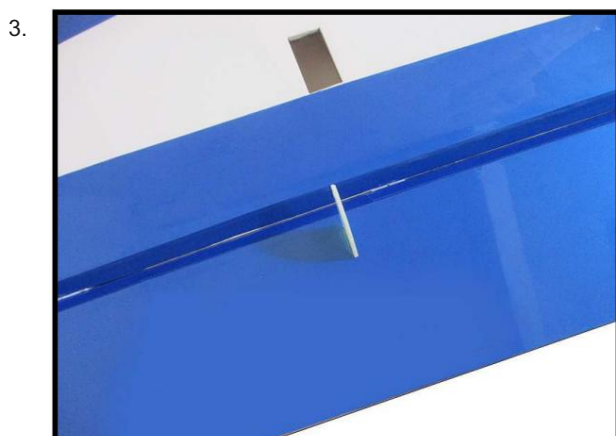

Placez du ruban adhésif à faible adhérence à 1/32 pouce (1 mm) de la fente du guignol. Cela empêchera l'époxy de pénétrer sur la surface de contrôle lorsque les guignols sont collés en place.

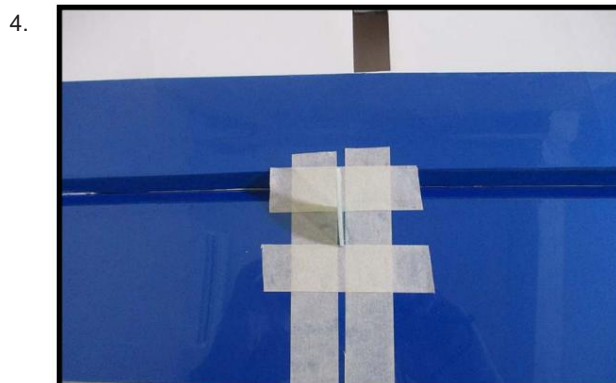

Retirez les guignols des surfaces de contrôle.

Appliquez de l'époxy dans la fente de l'aileron et faites-le tourner. Assurez-vous que l'époxy pénètre dans la fente pour une bonne adhérence entre les surfaces et le guignol.

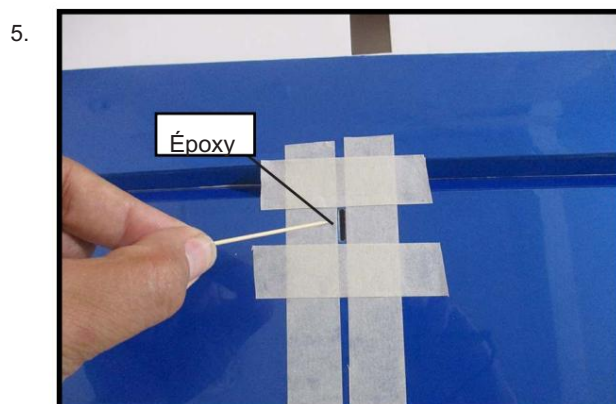

Appliquez de l'époxy sur la zone des cornes de commande qui se trouve dans les fentes. Utilisez suffisamment d'époxy pour que les cornes de commande soient entièrement collées aux surfaces assemblées.

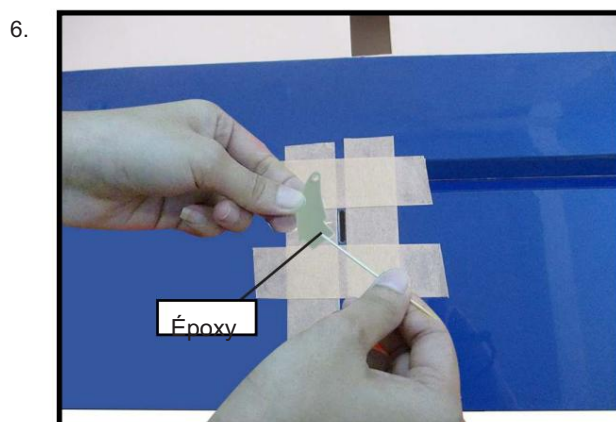

Avant que l'époxy ne durcisse complètement, retirez le ruban adhésif autour du klaxon de commande. Cela permettra à l'époxy de se déposer autour du klaxon de commande, créant un petit filot entre le klaxon de commande et la surface pour un aspect fini et une liaison sécurisée.

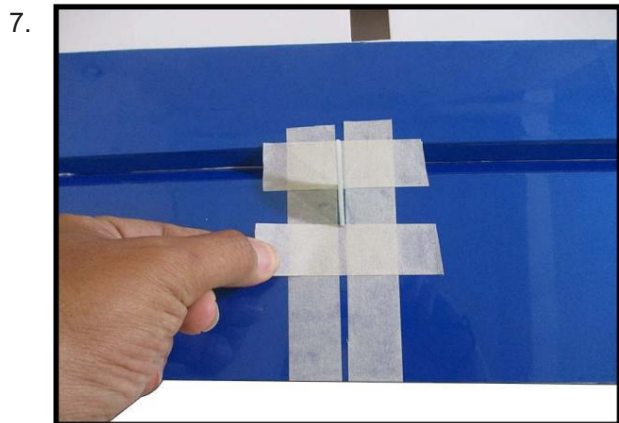

INSTALLATION DES SERVOS D'AILERON

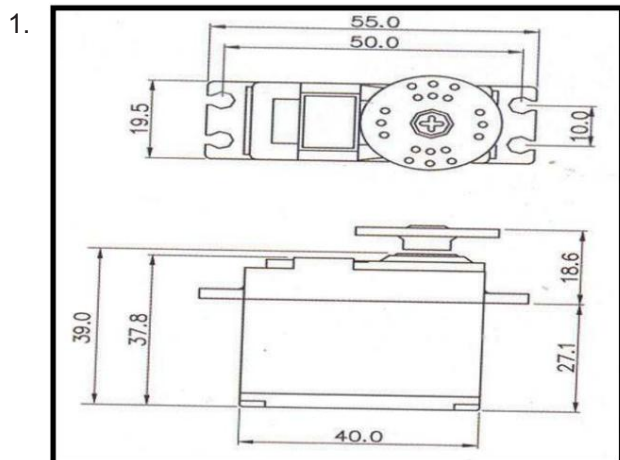

Spécifications maximales du servo
Couple : 126,6 oz-in (9,11 kg-cm) à 6,0 V ;
178 oz-in (12,82 kg-cm) à 7,4 V ; 248 oz-in (17,86 kg-cm) à 8,4 V

Installez les œillets en caoutchouc et en laiton pincés sur le servo d'aileron. Testez-le servo dans le support de servo d'aileron.

 Étant donné que la taille des servos diffère, vous devrez peut-être ajuster la taille de l'ouverture prédécoupée dans le support. L'encoche sur les côtés du support permet de passer le câble du servo.

Utilisez des pertes dentaires pour sécuriser la connexion afin qu'elles ne puissent pas se débrancher.

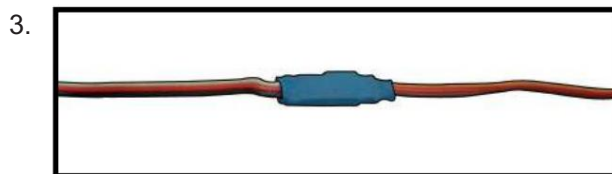

À l'aide d'un petit poids (un capteur de carburant lesté fonctionne bien) et d'un fil, faites passer la corde à travers l'aile comme indiqué.

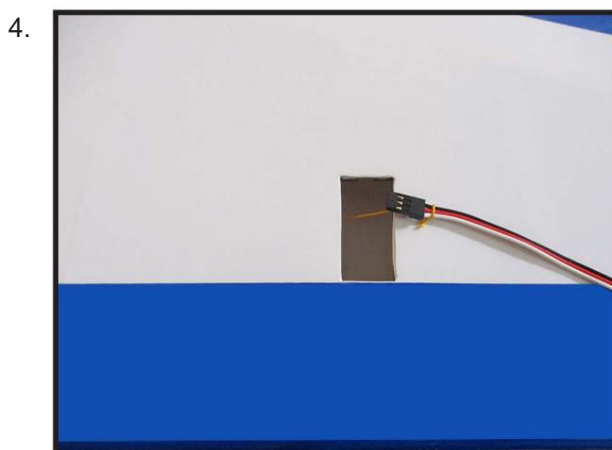

Fixez le câble du servo au servo de l'aileron. Attachez la ficelle au câble du servo et faites-la passer avec précaution dans l'aile. Une fois que vous avez passé le câble dans l'aile, retirez la ficelle pour pouvoir l'utiliser pour l'autre câble du servo.

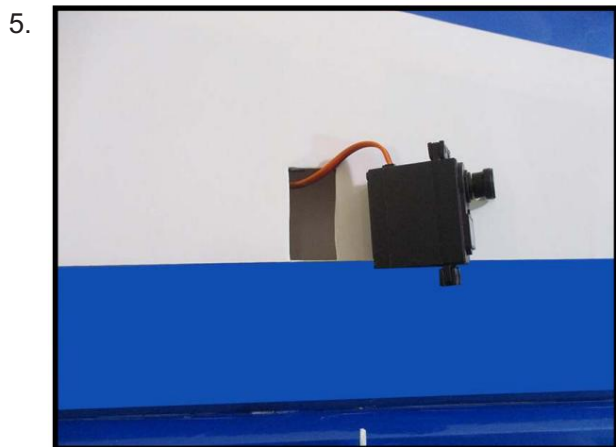

Fixez le câble du servo à l'aile avec du ruban adhésif pour éviter qu'il ne retombe dans l'aile.

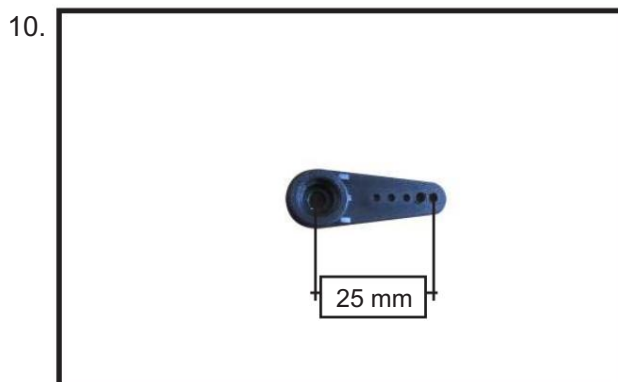

Réinstallez le servo dans le support de servo et fixez le servo en place à l'aide des vis à bois fournies avec votre système radio.



Répétez la procédure pour l'autre moitié de l'aile.

INSTALLATION DE LA TIGE DE POUSSOIR D'AILERON

Veillez étudier les images ci-dessous.

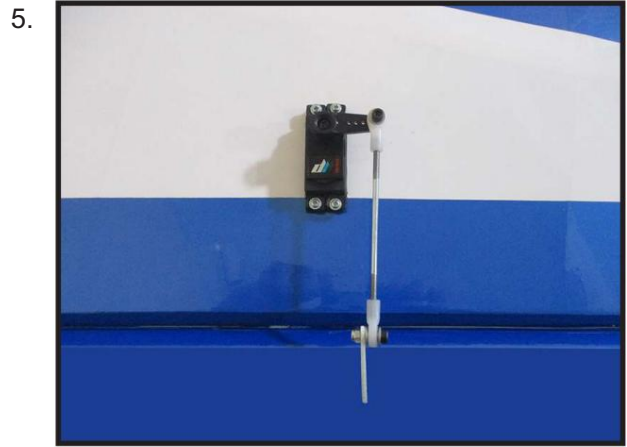
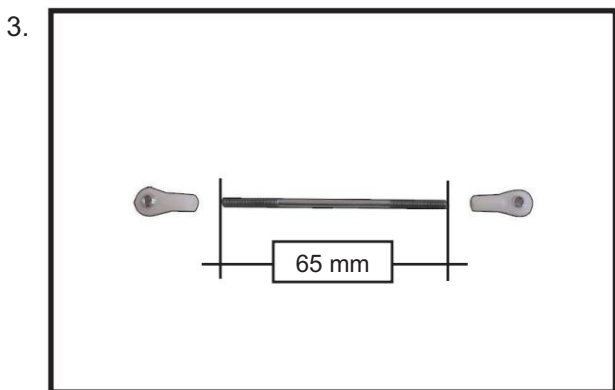
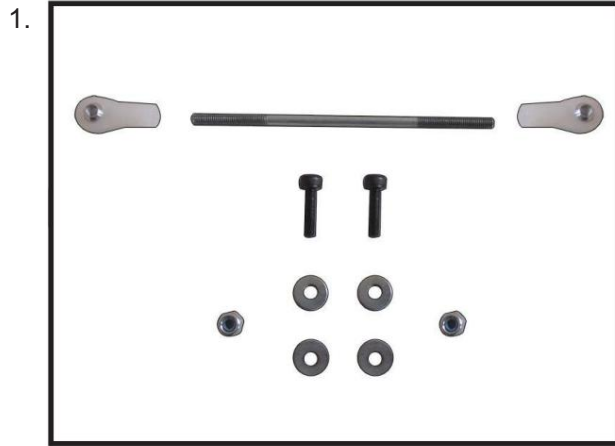

Répétez toutes les étapes ci-dessus pour l'autre aile.



INSTALLER LA CHARNIÈRE POUR LE STABILISATEUR ET ASCENSEUR

Veillez étudier les images ci-dessous.

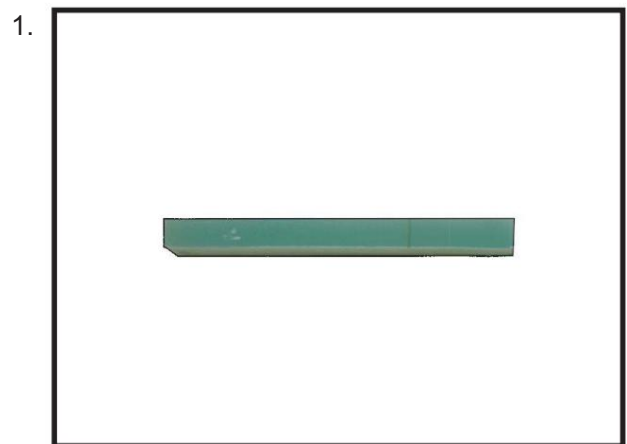

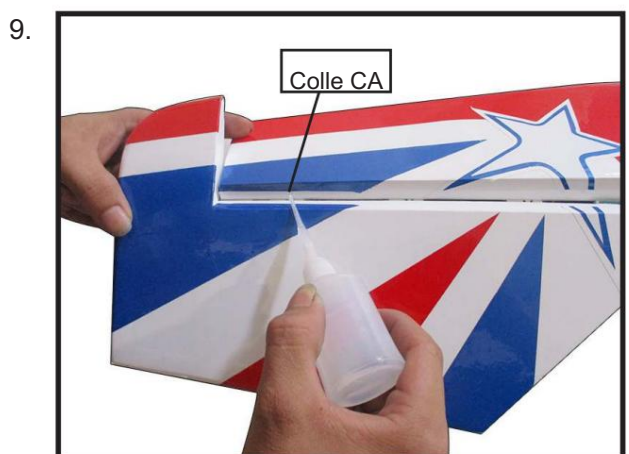
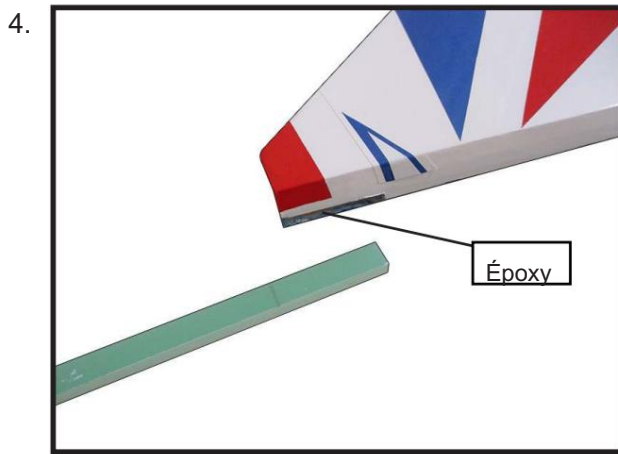
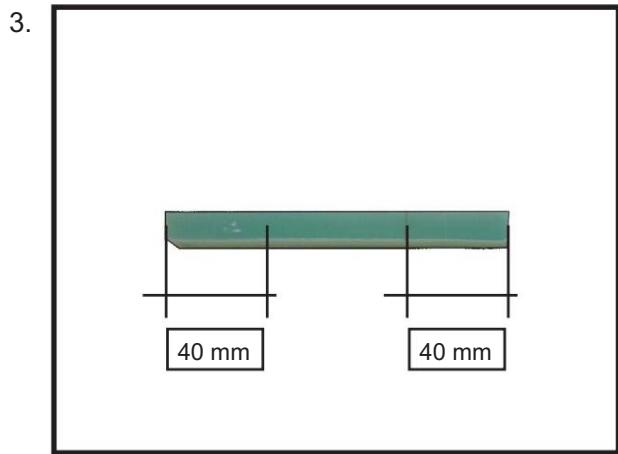
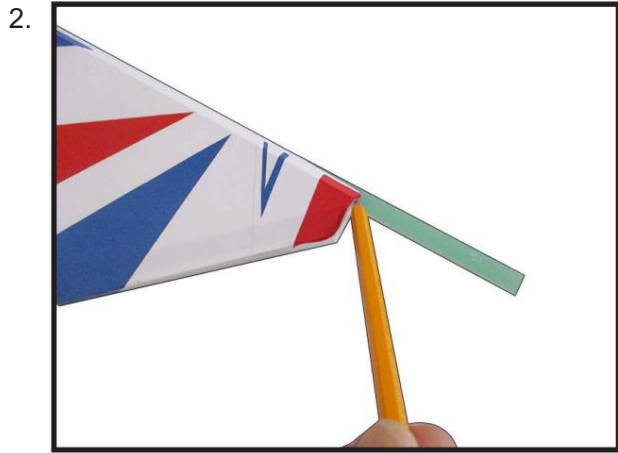

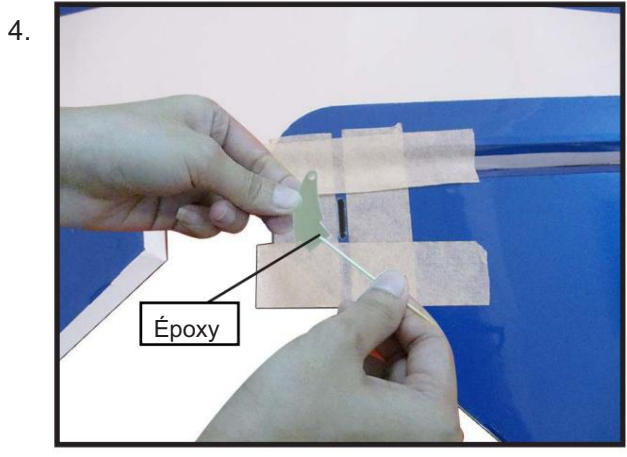
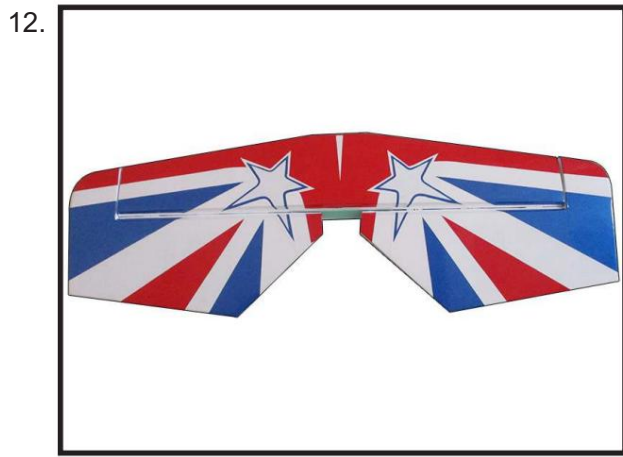
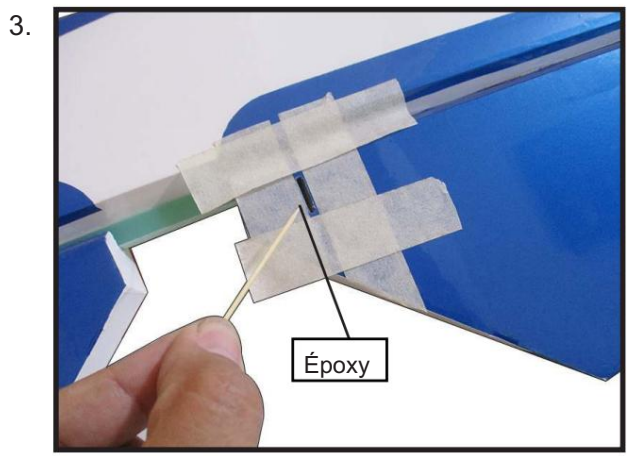
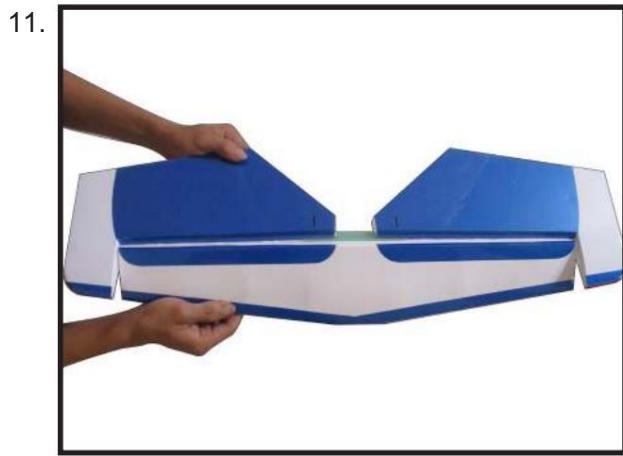
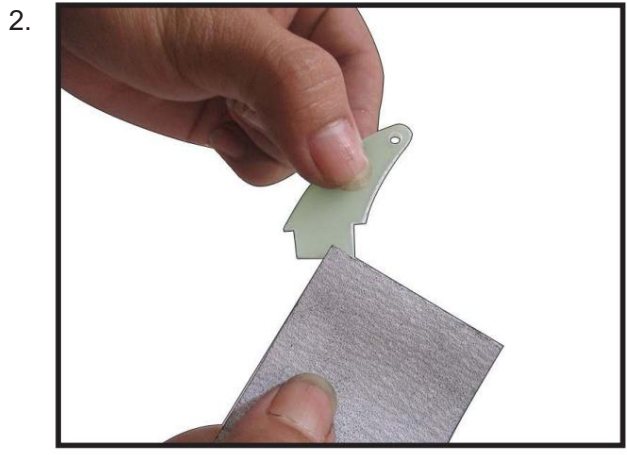

INSTALLER LE CORNE DE COMMANDE D'ASCENSEUR

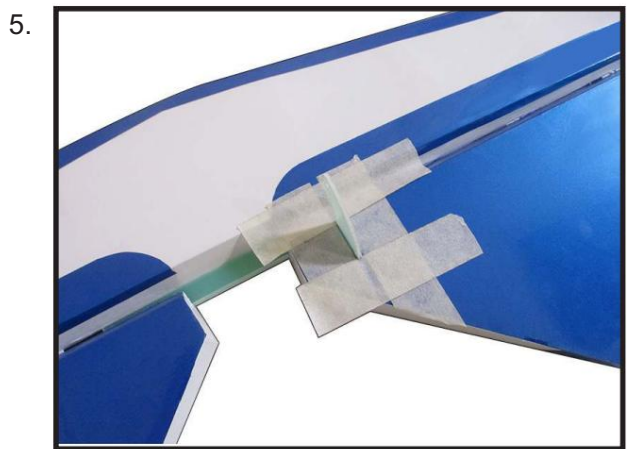
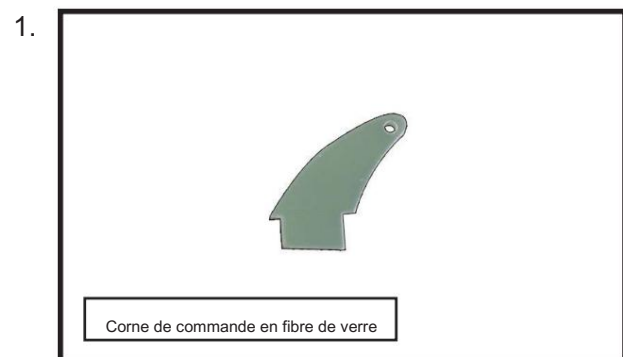

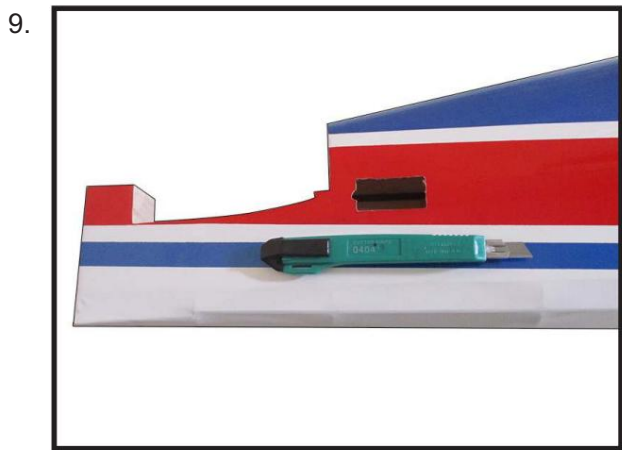
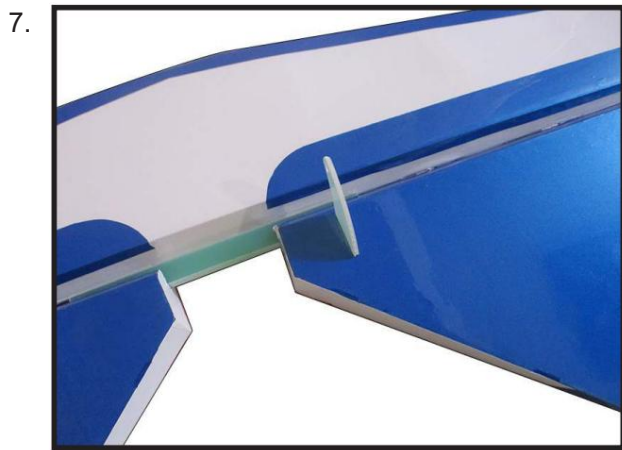
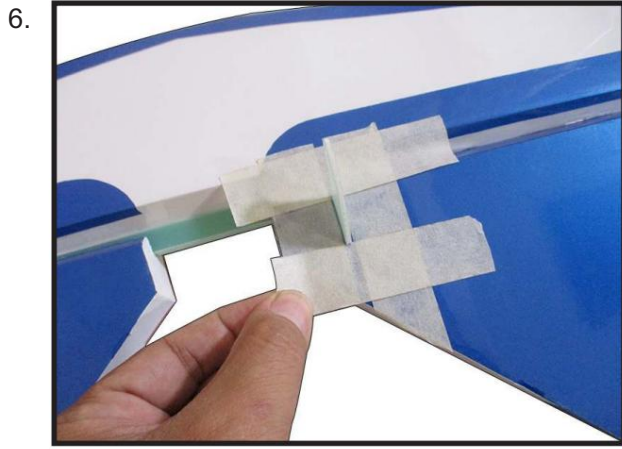

Spécifications maximales du servo
Couple : 126,6 oz-po (9,11 kg-cm) à 6,0 V ;
178 oz-po (12,82 kg-cm) à 7,4 V ; 248 oz-
po (17,86 kg-cm) à 8,4 V

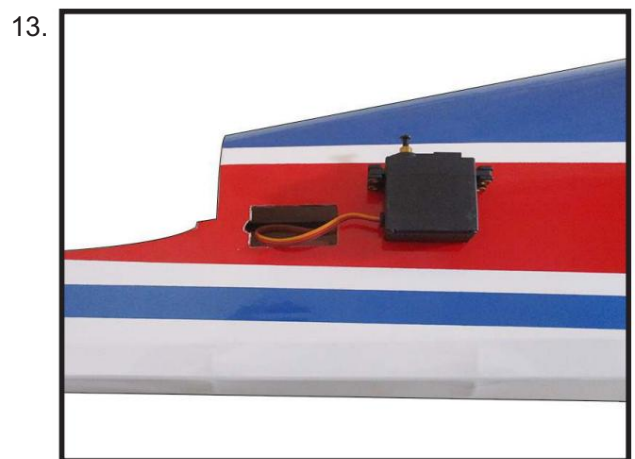
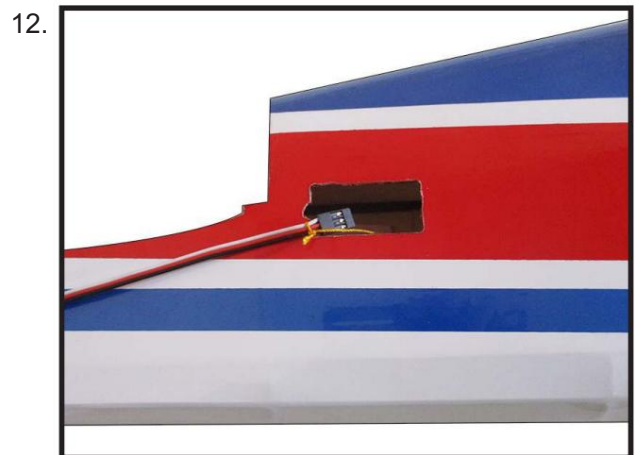

14.



18.

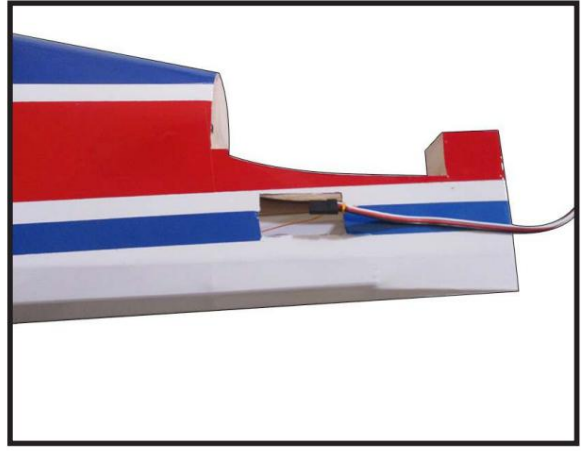

15.



19.

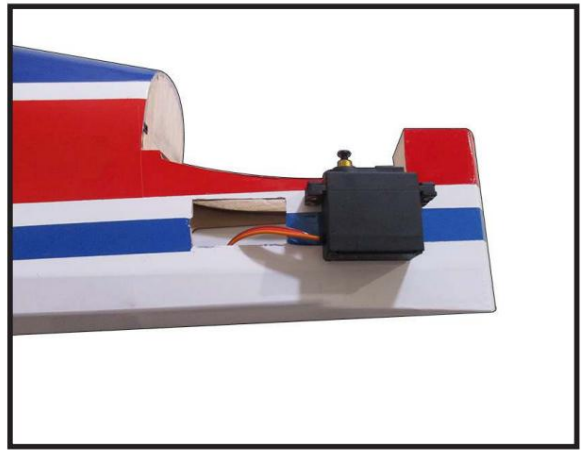

16.

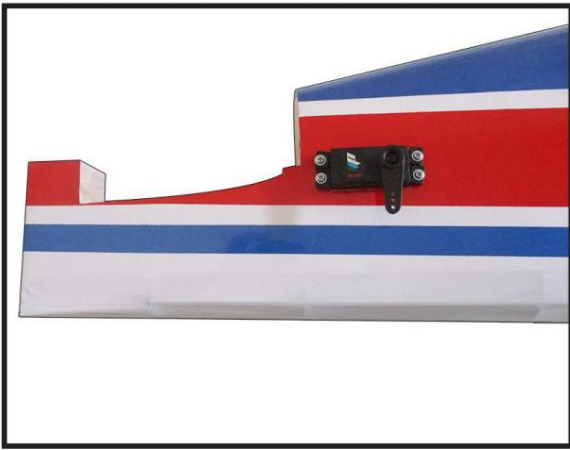

20.

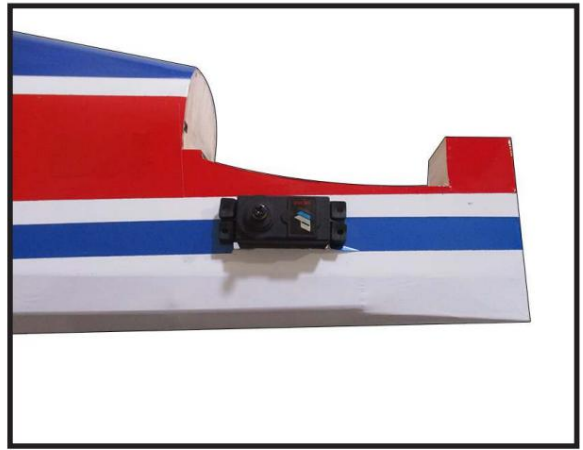

17.



21.

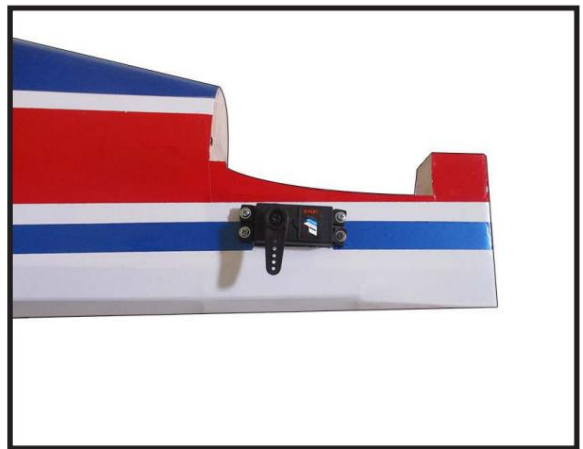

INSTALLATION DE L'HORIZONTAL STABILISATEUR

À l'aide d'une règle et d'un stylo, localisez la ligne médiane du stabilisateur horizontal, au bord de fuite, et placez une marque. Utilisez un triangle et prolongez cette marque, de l'arrière vers l'avant, sur le dessus du stabilisateur. Prolongez également cette marque vers l'arrière du bord de fuite du stabilisateur.

1.

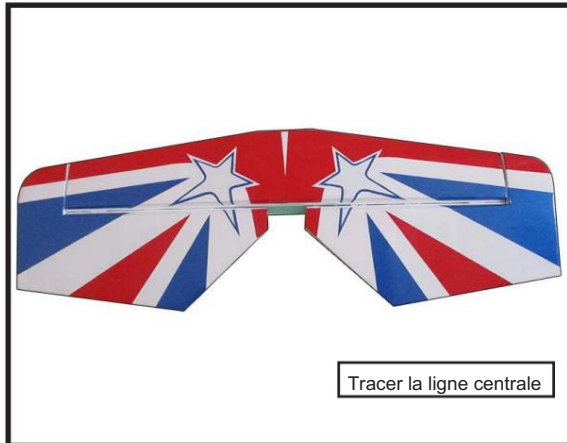

À l'aide d'un couteau de modelage, retirez soigneusement le revêtement de la fente de montage du stabilisateur horizontal (des deux côtés du fuselage).

2.

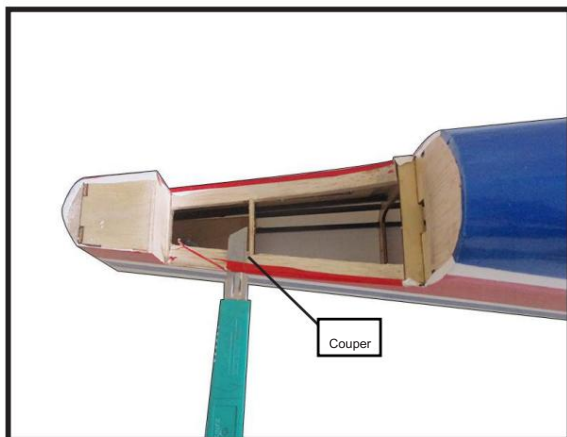

Faites glisser le stabilisateur en place dans la fente prédécoupée à l'arrière du fuselage. Le stabilisateur doit être fermement poussé contre l'avant de la fente.

3.



Avec le stabilisateur fermement maintenu en place, utilisez un stylo et tracez des lignes sur le stabilisateur à l'endroit où celui-ci et les côtés du fuselage se rencontrent. Faites ceci sur les deux côtés droit et gauche ainsi que sur le haut et le bas du stabilisateur.

4.



Retirez le stabilisateur. En vous servant des lignes que vous venez de tracer comme guide, retirez soigneusement le revêtement qui se trouve entre elles à l'aide d'un couteau à modeler.

5.

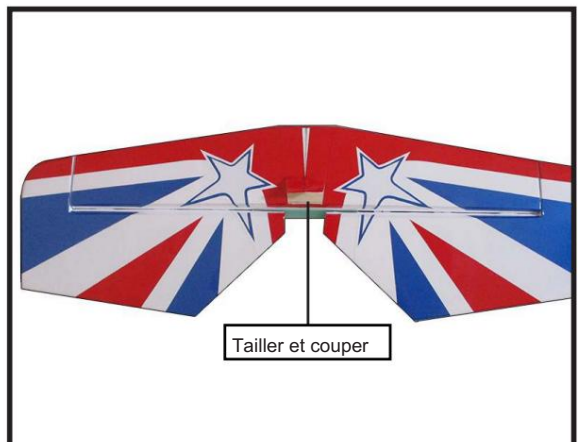



Lorsque vous coupez le revêtement pour le retirer, coupez avec juste assez de pression pour couper uniquement le revêtement lui-même. Le fait de couper dans la structure en balsa peut l'affaiblir.

À l'aide d'un couteau de modelage, retirez soigneusement le revêtement qui recouvre les côtés de la plate-forme de montage du stabilisateur dans le fuselage. Retirez le revêtement du haut et du bas des côtés de la plate-forme.

6.

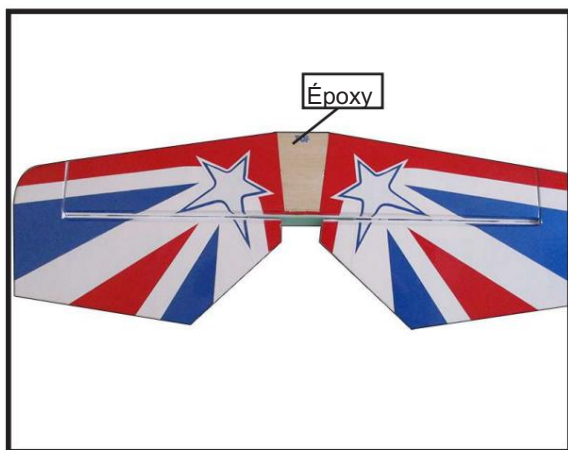

Quand vous êtes sûr que tout est aligné correctement, mélangez une quantité généreuse d'époxy 30 minutes. Appliquez une fine couche sur le dessus et le dessous de la zone de montage du stabilisateur et sur les côtés de la plate-forme de montage du stabilisateur dans le fuselage. Faites glisser le stabilisateur en place et réalignez-le. Vérifiez deux fois toutes vos mesures encore une fois avant que l'époxy ne durcisse. Maintenez le stabilisateur en place avec des épingles en T ou du ruban de masquage et retirez tout excès d'époxy à l'aide d'une serviette en papier et d'alcool à friction.

7.

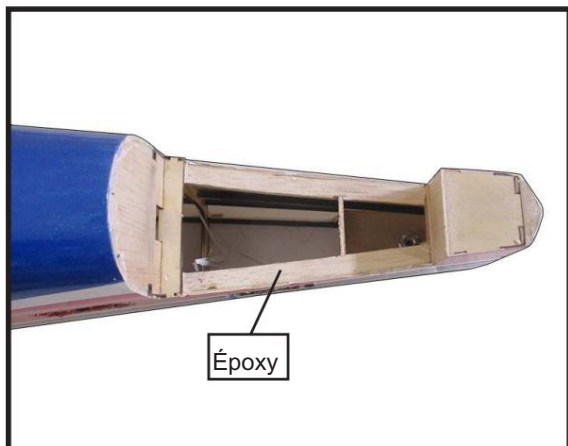

8.



ARTICULATION DU GOUVERNAIL

Collez les trois charnières supérieures du gouvernail en place en utilisant les mêmes techniques que celles utilisées pour articuler l'élévateur.

La charnière inférieure sera collée lorsque l'ensemble intérieur/gouvernail sera fixé au fuselage.

1.



2.



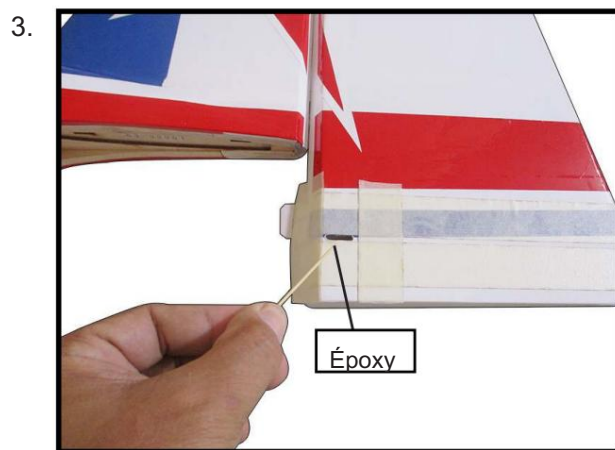
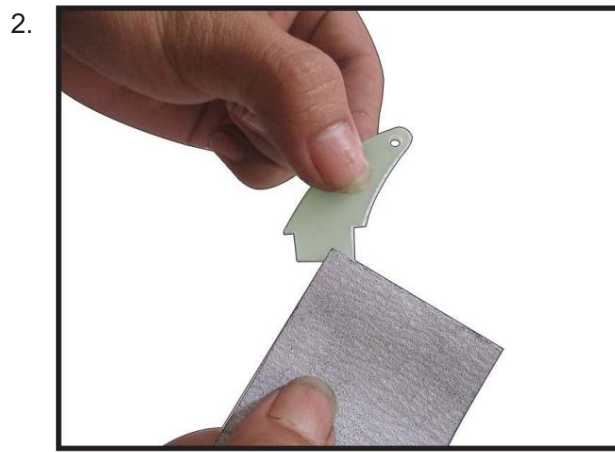
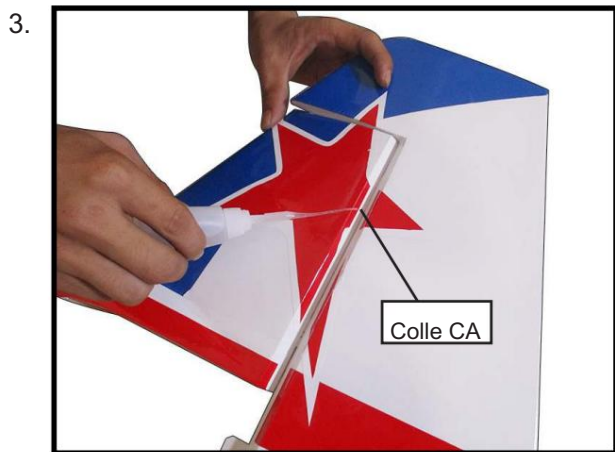

INSTALLER LE CORNET DE COMMANDE DU GOVERNAIL

Répétez les étapes pour installer le klaxon de commande du gouvernail de la même manière que pour l'ascenseur.

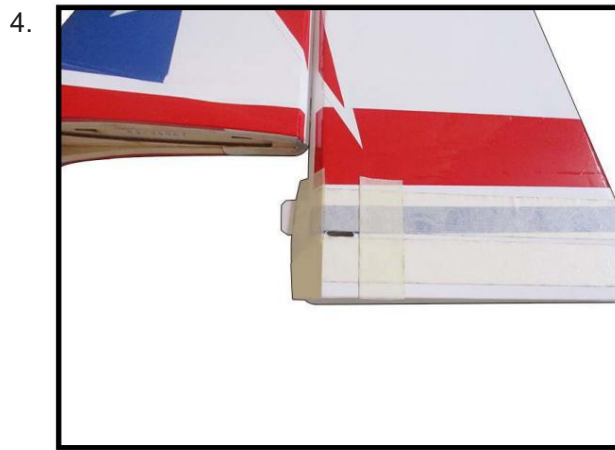

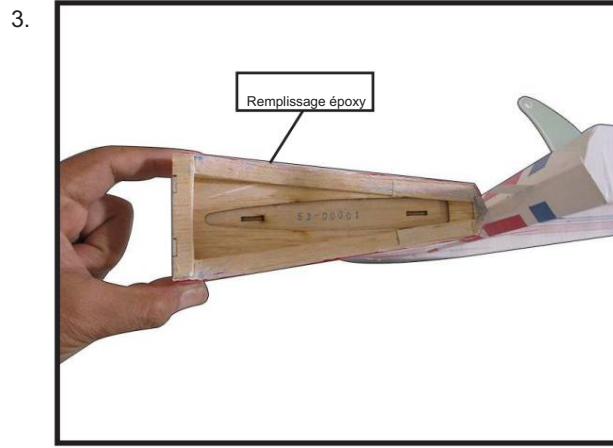
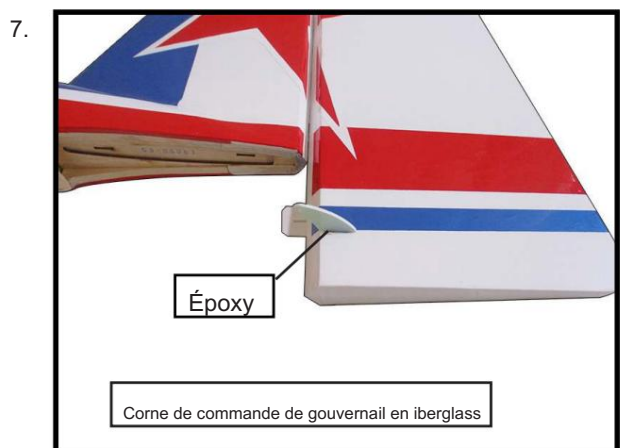
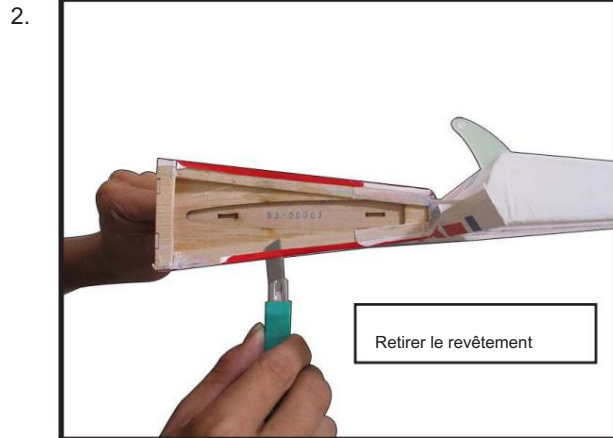
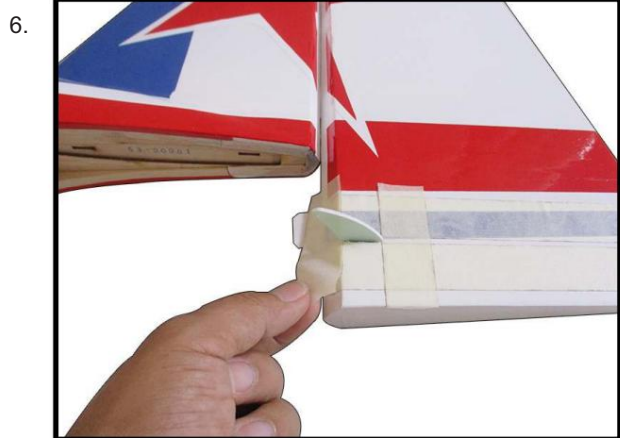

INSTALLATION DU STABILISATEUR VERTICAL



À l'aide d'un couteau à modeler, retirez le recouvrant la fente de charnière prédécoupée dans la partie inférieure arrière du fuselage. Cette fente accepte la charnière inférieure du gouvernail.

Faites glisser le stabilisateur vertical dans la fente située en haut du fuselage. Le bord arrière du stabilisateur doit être en contact avec le bord arrière du fuselage et la charnière inférieure du gouvernail doivent s'engager dans la fente de charnière prédécoupée dans le fuselage inférieur. Le bord inférieur du stabilisateur doit également être fermement poussé contre le haut du stabilisateur horizontal.

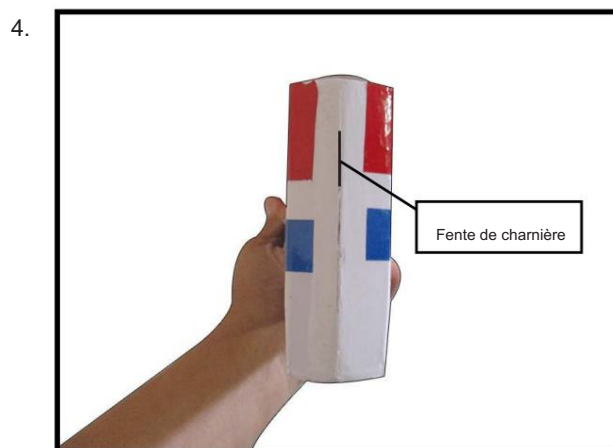

Tout en maintenant fermement le stabilisateur vertical en place, utilisez un stylo et tracez une ligne de chaque côté du stabilisateur vertical là où il rencontre le haut du fuselage.

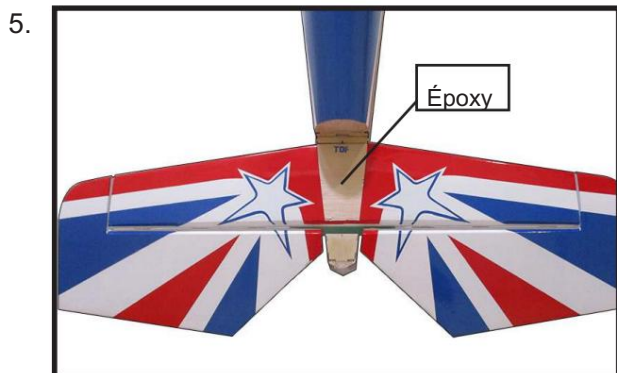

Faites glisser le stabilisateur vertical pour le remettre en place.
À l'aide d'un triangle, vérifiez que le stabilisateur vertical est aligné à 90° par rapport au stabilisateur horizontal.

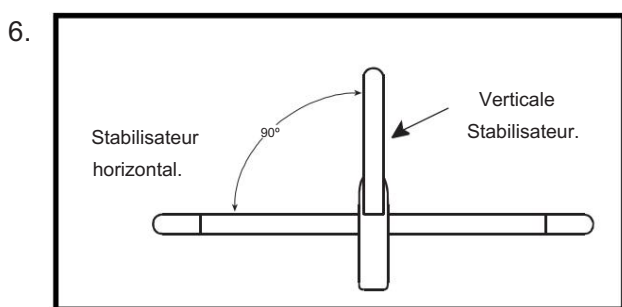

Quand vous êtes sûr que tout est aligné correctement le stabilisateur, mélangez une quantité généreuse d'époxy Flash 30 Minute. Appliquez une fine couche sur la fente de montage et sur le bas de la zone de montage du stabilisateur vertical. Appliquez de l'époxy sur les bords inférieur et supérieur du bloc de nivellement et sur la charnière inférieure également. Mettez le stabilisateur en place et réalignez-le. Vérifiez à nouveau toutes vos mesures avant que l'époxy ne durcisse. Maintenez le stabilisateur en place avec des épingles en T ou du ruban de masquage et retirez tout excès d'époxy à l'aide d'une serviette en papier et d'alcool à friction. Laissez l'époxy durcir complètement avant de continuer.

TIGE DE POUSSÉE D'ASCENSEUR INSTALLATION

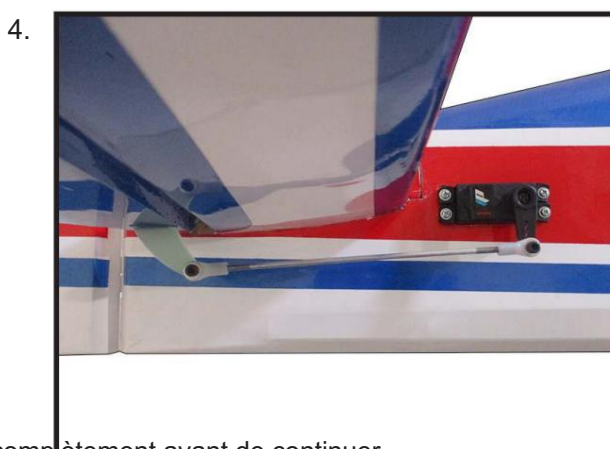
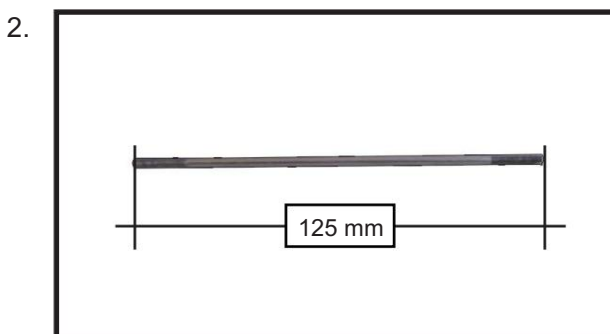
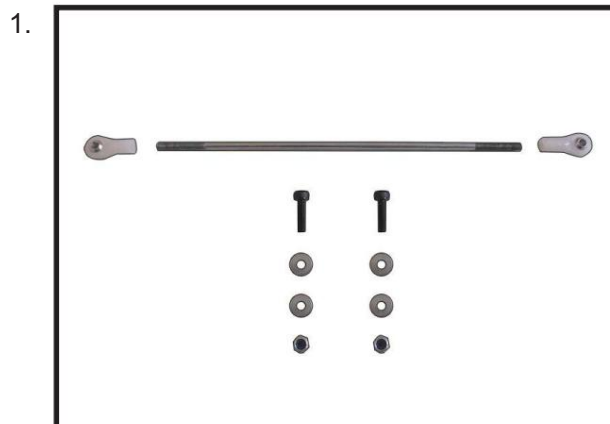

TIGE DE POUSSÉE DU GOUVERNAIL
INSTALLATION

Localisez les éléments nécessaires à l'installation de la tige de poussée du gouvernail.

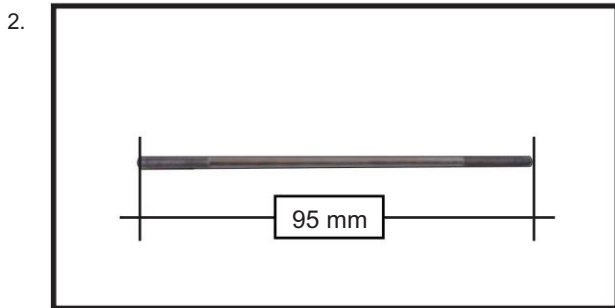
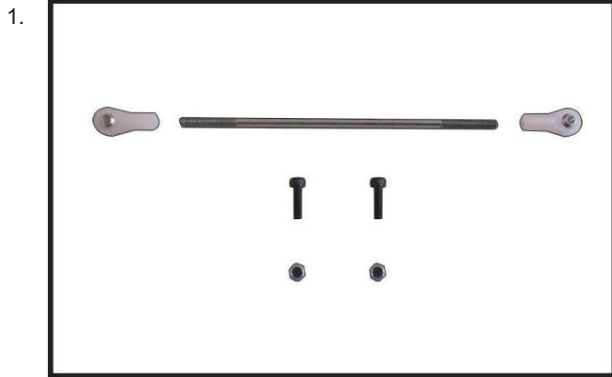

INSTALLATION DE LA ROUE DE QUEUE

Localisez les éléments nécessaires à l'installation de la roue arrière.

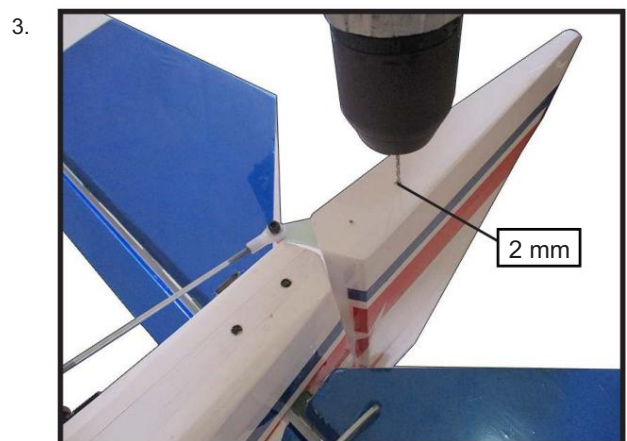
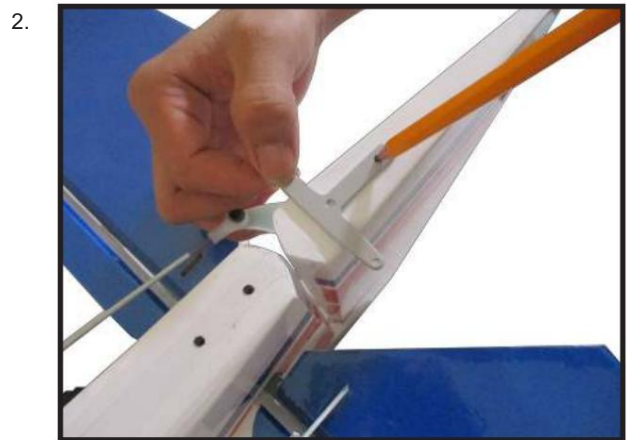

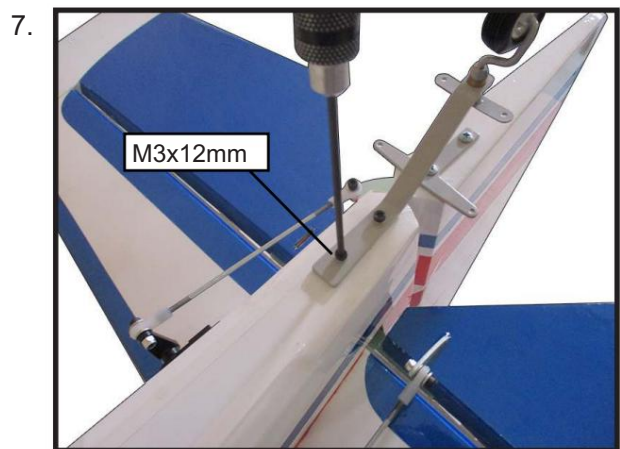
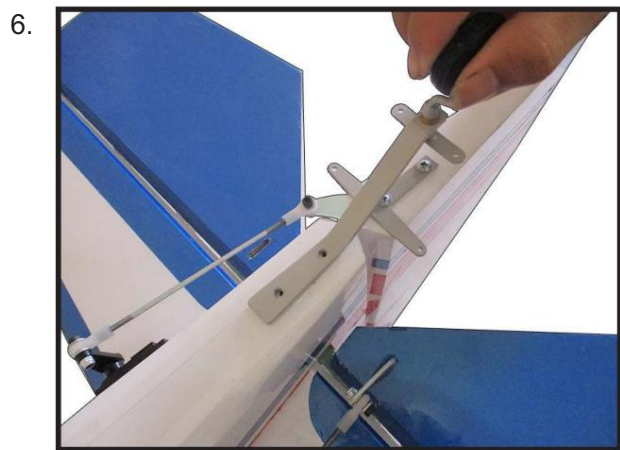
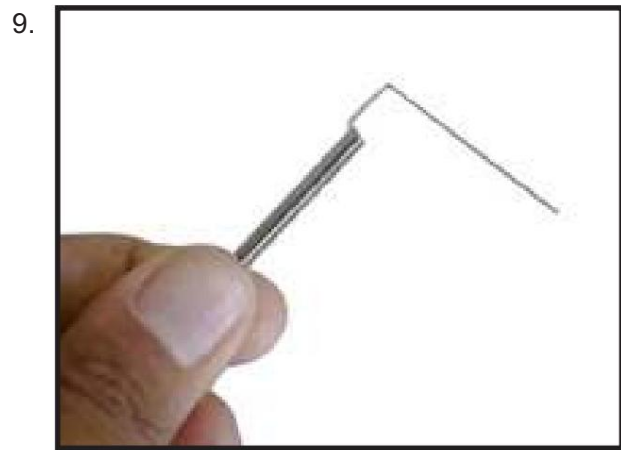
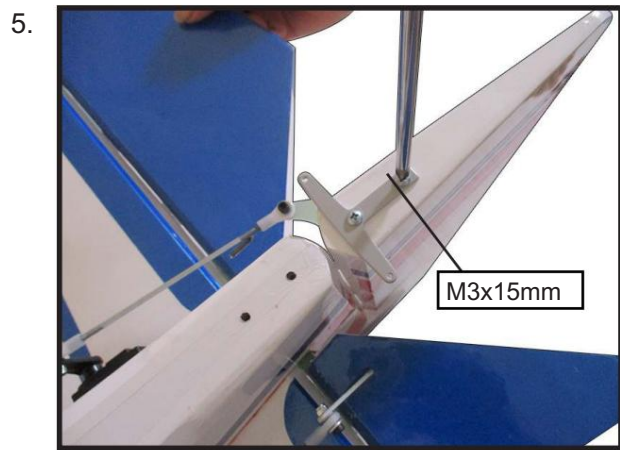
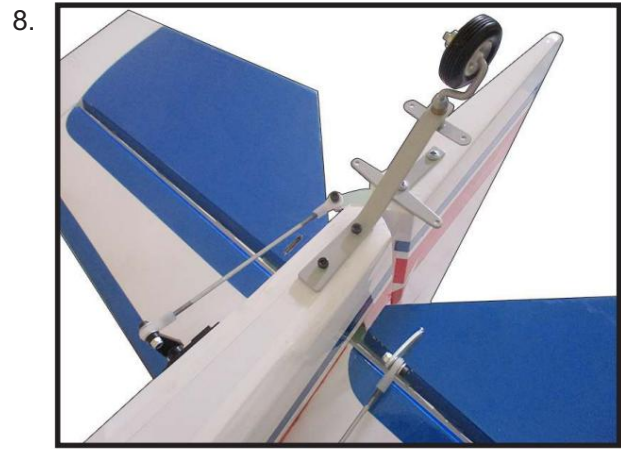
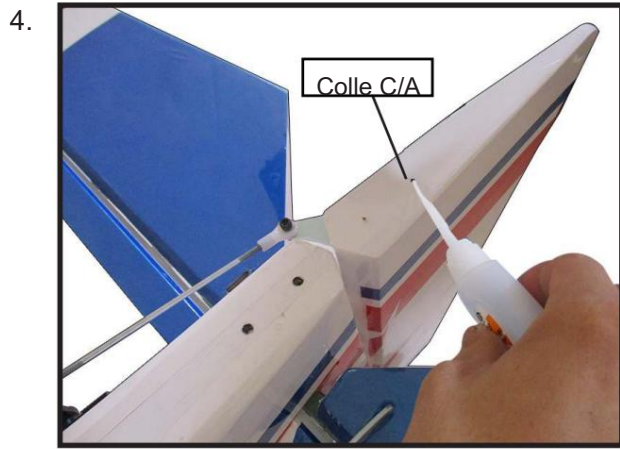

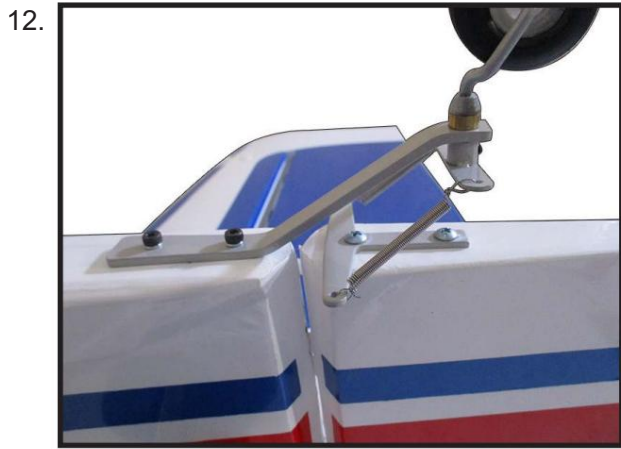

**INSTALLATION DU PALIER PRINCIPAL
DU MATÉRIEL AU FUSELAGE**

Veillez étudier les images ci-dessous.

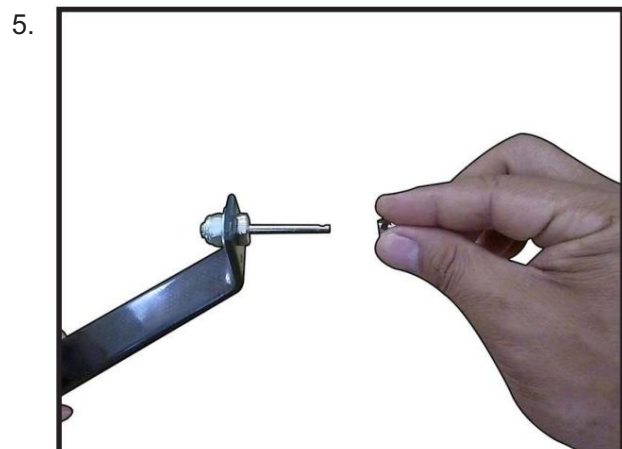
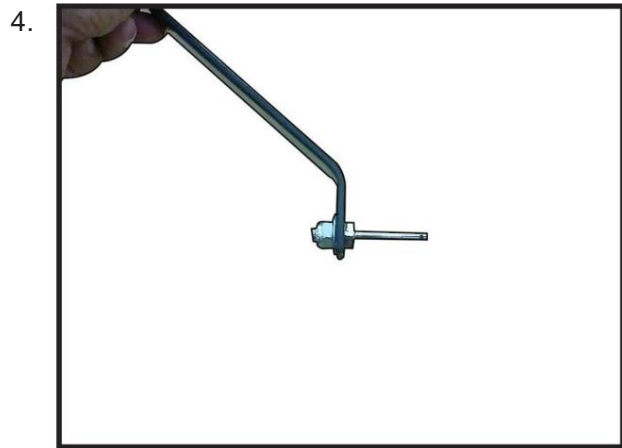

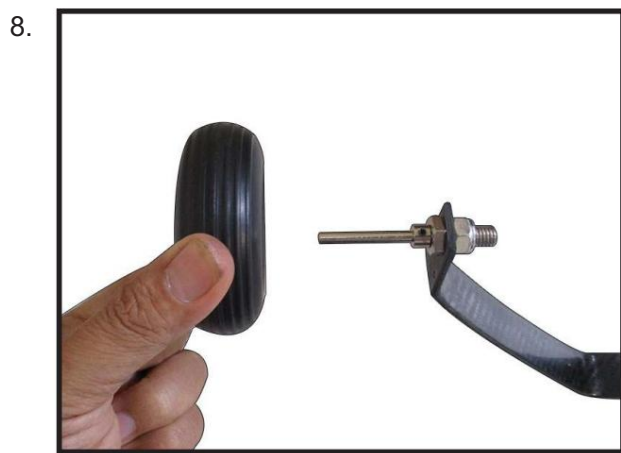
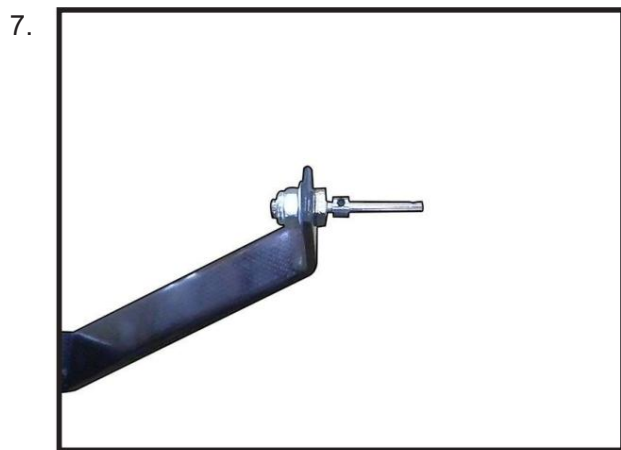
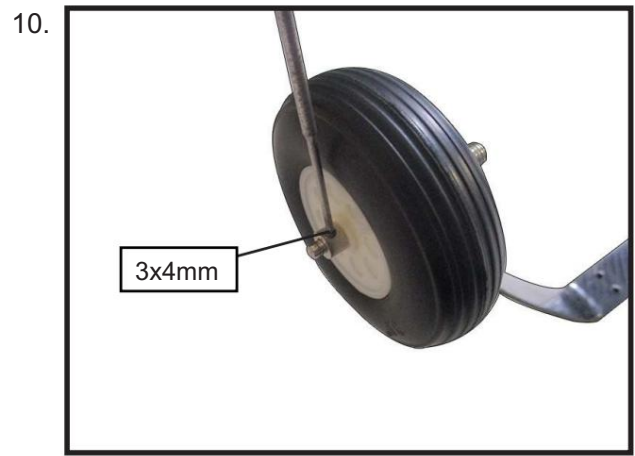
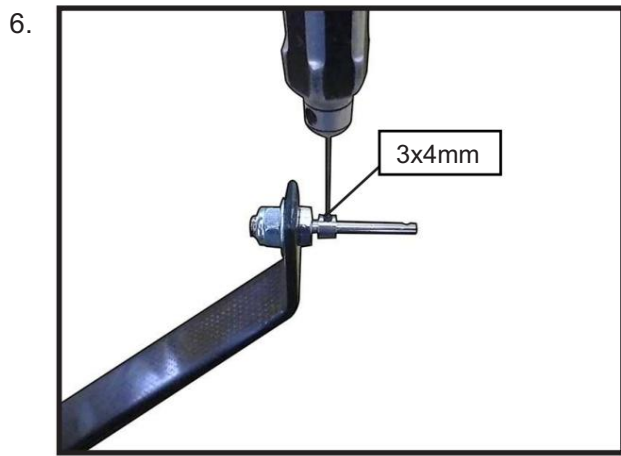

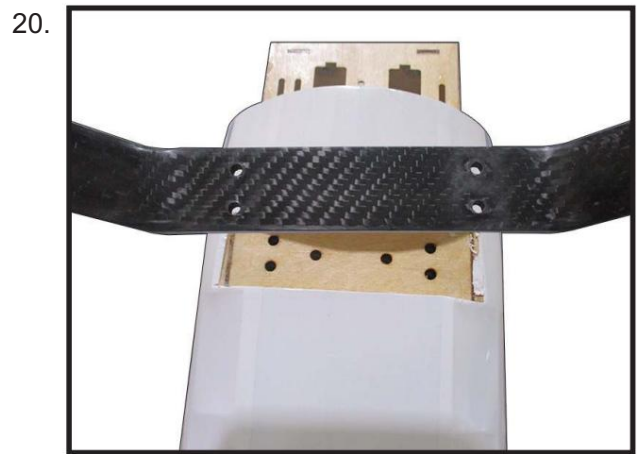
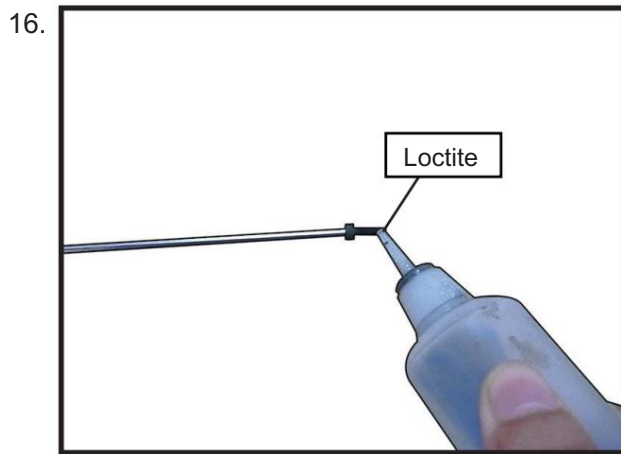
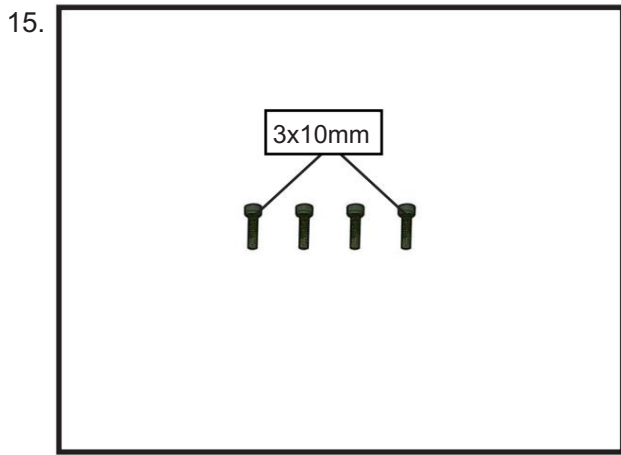

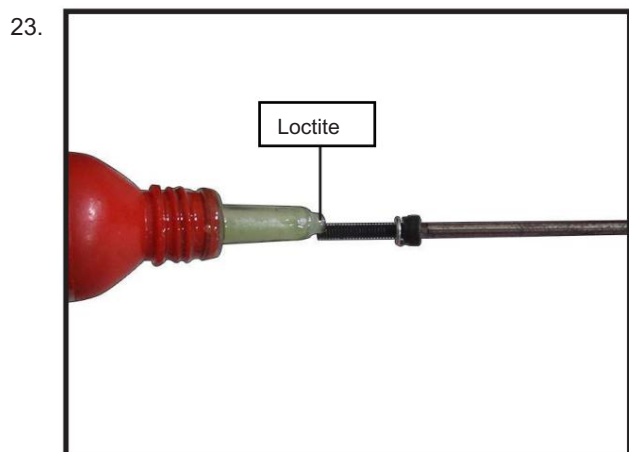
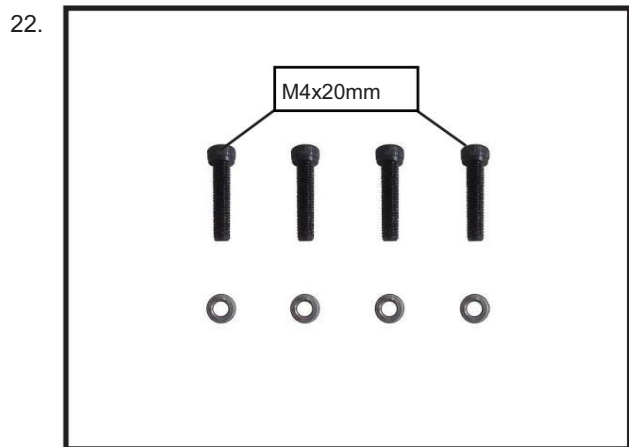

INSTALLATION DU COMMUTEUR DU RÉCEPTEUR

Installez l'interrupteur dans le trou prédécoupé sur le côté, dans le fuselage.

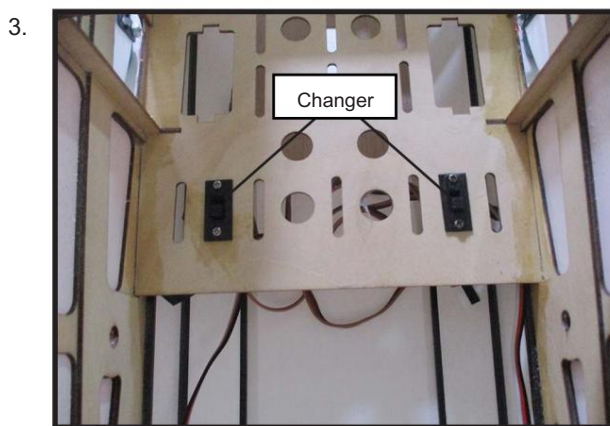
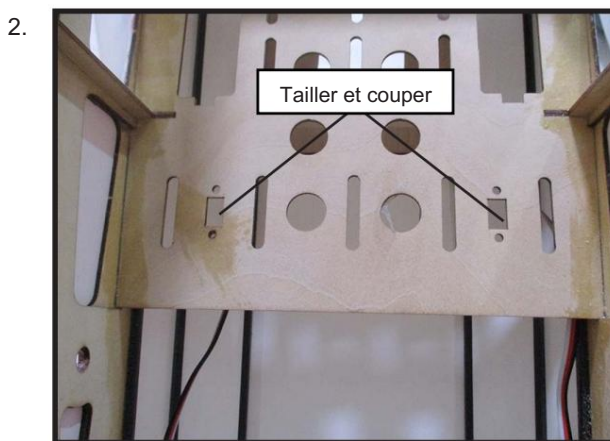
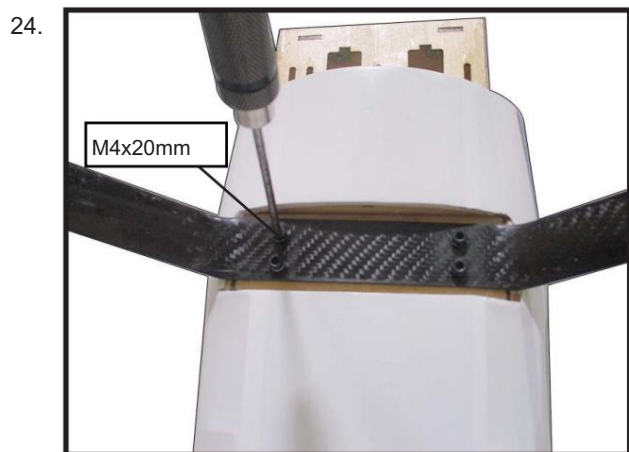
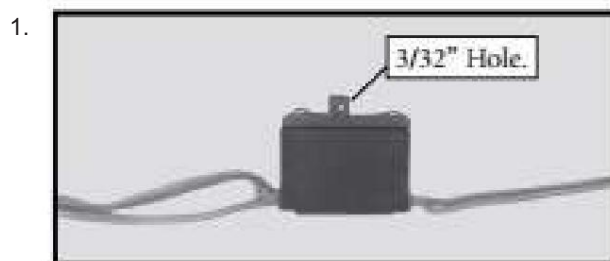



INSTALLATION DU RÉSERVOIR DE CARBURANT

1.

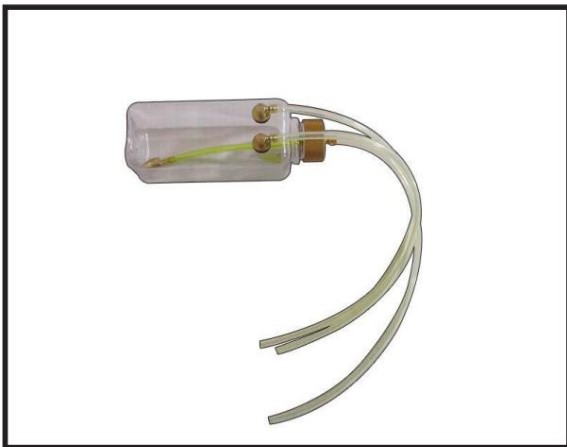

2.



 Vous devez marquer quel tube est l'évent et quel est le captage de carburant lorsque vous fixez tuyau de carburant aux tubes dans le bouchon. Une fois le réservoir est installé à l'intérieur du fuselage, il peut Il sera difficile de déterminer lequel est lequel.

Faites glisser le réservoir de carburant dans le fuselage. Guide les lignes du réservoir à travers le trou dans le mur.

3.



4.

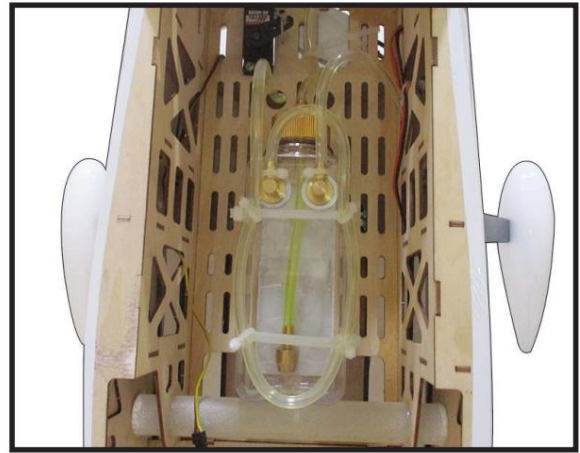

5.

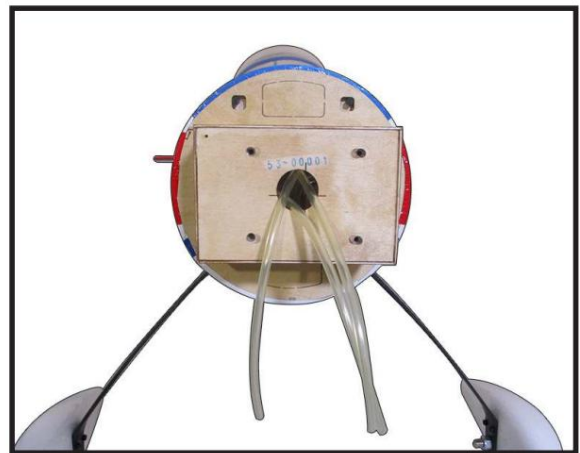

INSTALLATION DU SUPPORT MOTEUR

Localisez les éléments nécessaires à l'installation du support moteur inclus avec votre modèle.

1.

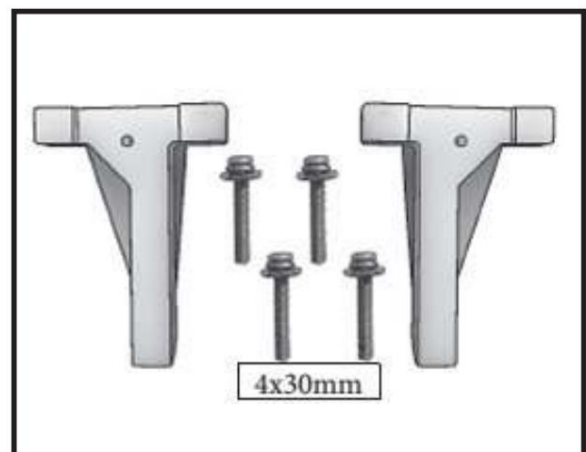

Utilisez quatre boulons à tête 4x30 mm et quatre rondelles 4 mm pour fixer le support moteur les rails au mur. Serrez les vis. Assurez-vous d'utiliser du frein-filet sur les vis pour éviter qu'elles ne se desserrent sous l'effet des vibrations.

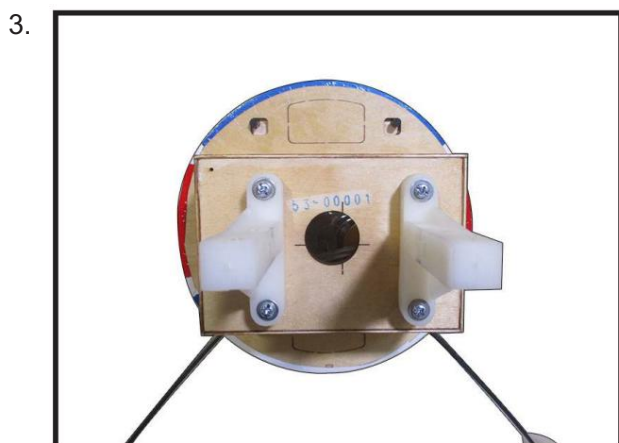
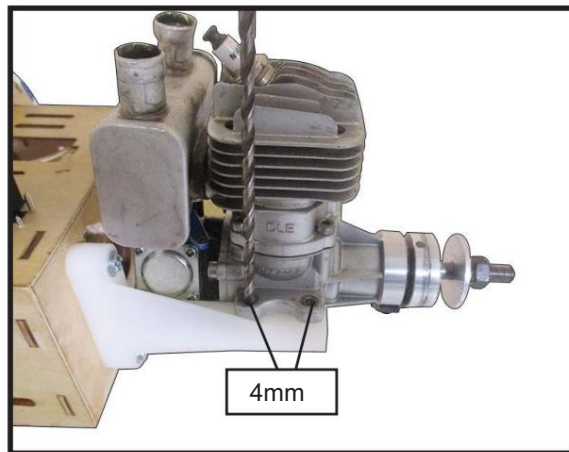
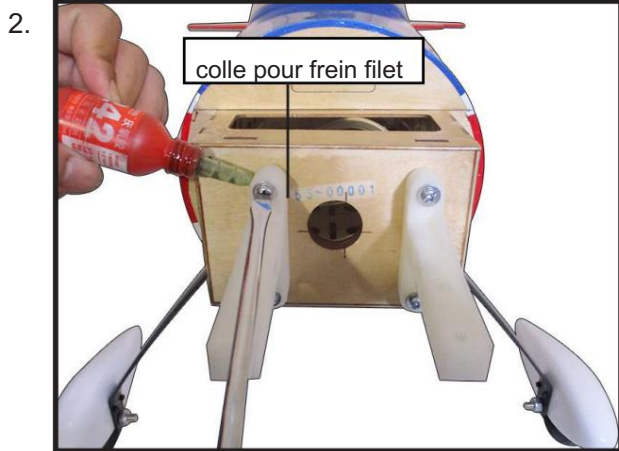

Utilisez une perceuse pour percer les quatre trous dans les rails de montage du moteur.

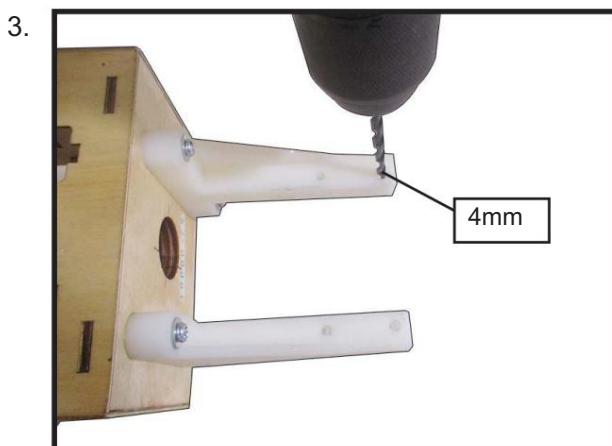

MONTAGE DU MOTEUR

Positionnez le moteur avec la rondelle d'entraînement (145 mm) en avant du mur d'angle comme indiqué.

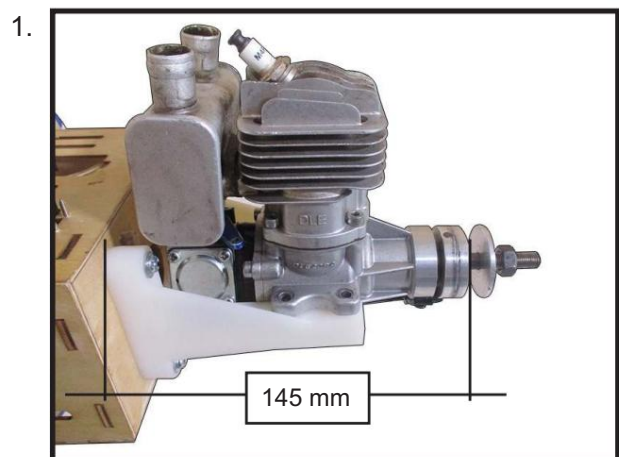

Utilisez une perceuse à broches et un foret de 4 mm pour percer une petite empreinte dans le support pour la vis de montage du moteur.

Le mur d'incendie comporte l'emplacement pour le tube de la tige de poussée de l'accélérateur (pré-perçage).

Faites glisser le tube de la tige de poussée dans le pare-feu et guidez-le à travers le support du réservoir de carburant. Utilisez du C/A moyen pour coller le tube au pare-feu et le support du réservoir de carburant.

Connectez le coude en Z dans le 450 mm tige de poussée d'accélérateur au trou extérieur de la bras de carburateur.

Faites glisser le fil de la tige de poussée de l'accélérateur dans le tube. Positionnez le moteur entre les supports. Utilisez quatre vis à métaux M4x30 mm pour fixer le moteur au support

comme indiqué.

4.

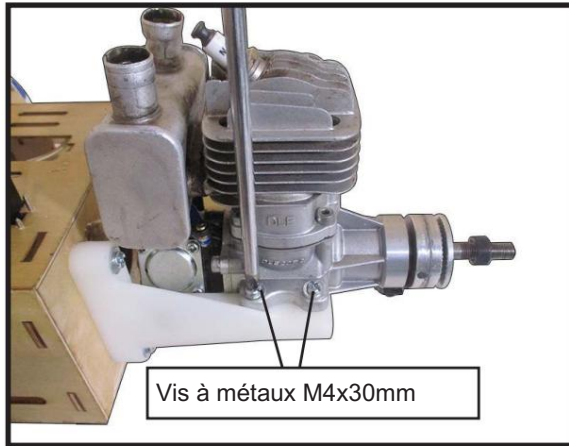

2.



5.

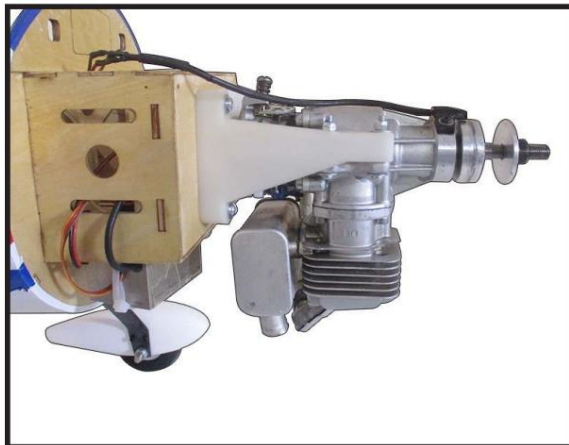

3.

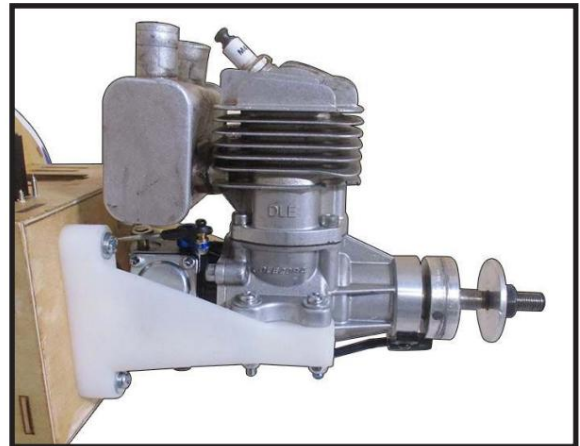

1.



Utilisez un foret de 1/4" pour percer un trou de sortie de tige de poussée dans le pare-feu en ligne avec le bras d'accélérateur du carburateur du moteur.

Assemblez la rotule à l'extrémité fileté de tige de poussée.

4.



5.



Réinstallez le palonnier du servo en faisant glisser le connecteur sur le fil de la tige de poussée. Centre la manette des gaz et la garniture et installez le palonnier du servo perpendiculaire à la ligne centrale du servo.

6.



Déplacez la manette des gaz en position fermée et déplacez le carburateur en position fermée.

Utilisez une clé hexagonale de 2,5 mm pour serrer la vis qui fixe le fil de la tige de poussée de l'accélérateur. Assurez-vous d'utiliser du frein-filet sur le vissez-la pour qu'elle ne se desserre pas en vibrant.

7.



INSTALLATION D'ALLUMAGE

J'enfile un lien en nylon à travers le support des trous.

1.

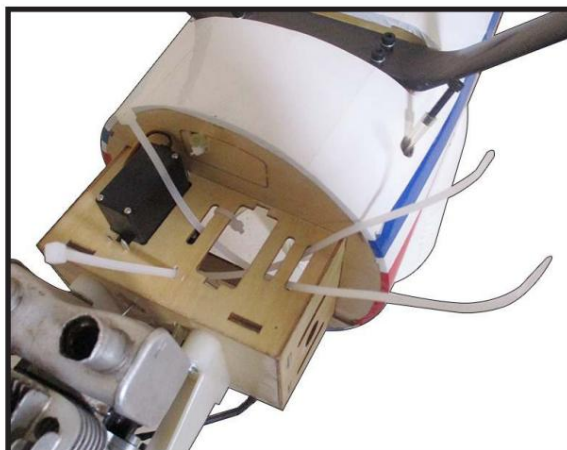

2.

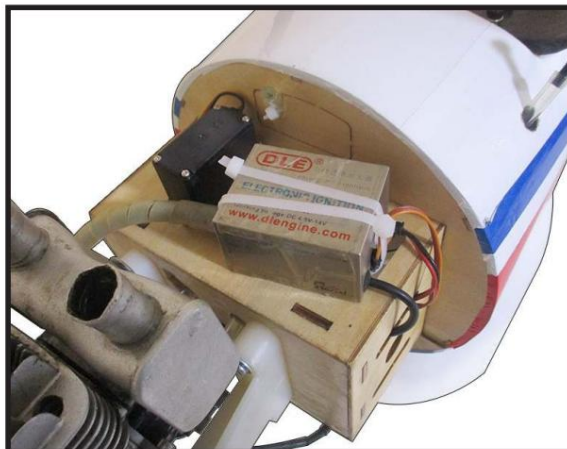

Connectez le module d'allumage à la ligne de détection du moteur. Fixez-le avec un clip de sécurité, un fil de sécurité, du ruban adhésif ou toute autre méthode. Assurez-vous que les fiches ne se détacheront pas sous l'effet des vibrations ou d'une légère tension.

Fixez le fil d'allumage avec des attaches en nylon comme nécessaire.

3.

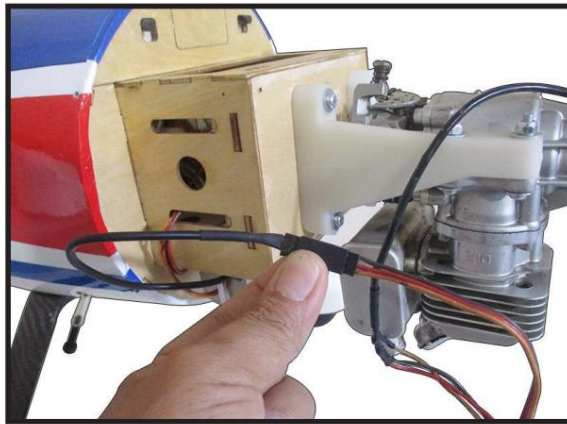

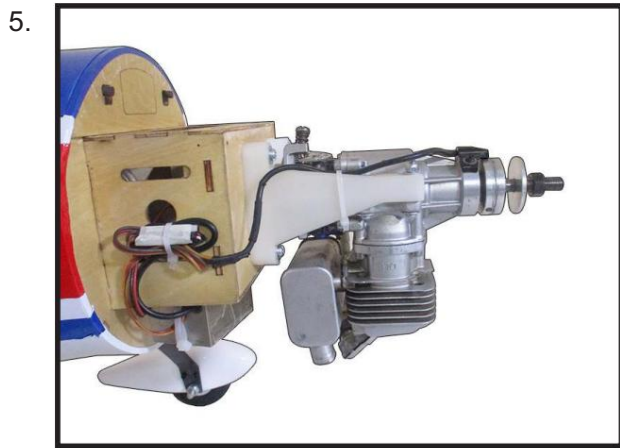
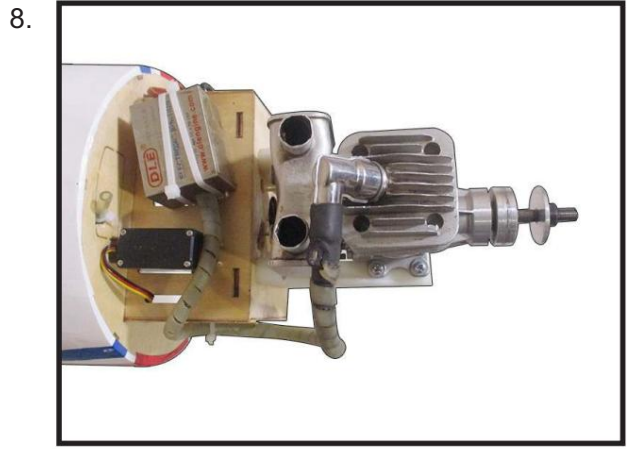
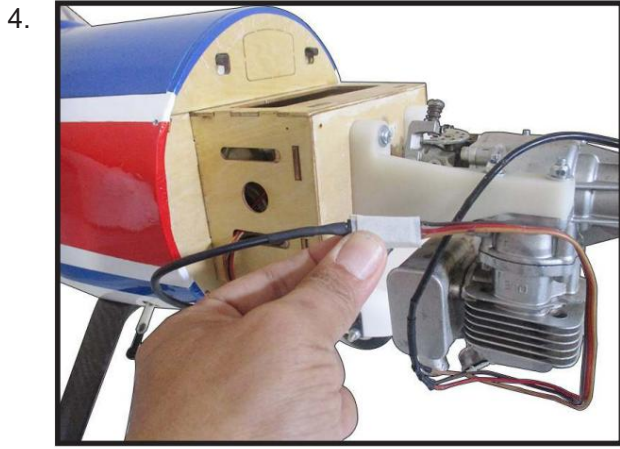

CAPOT

Veillez étudier les images ci-dessous.

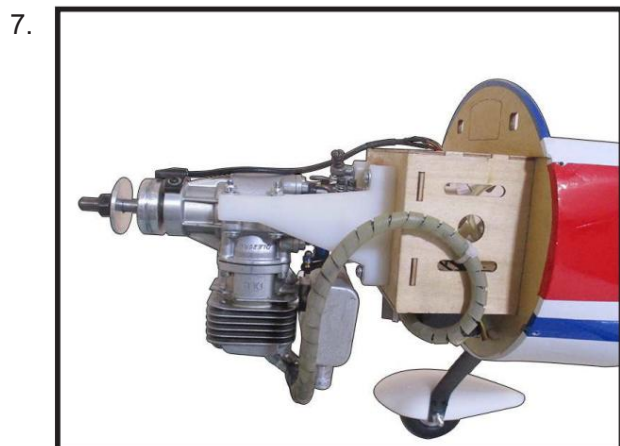
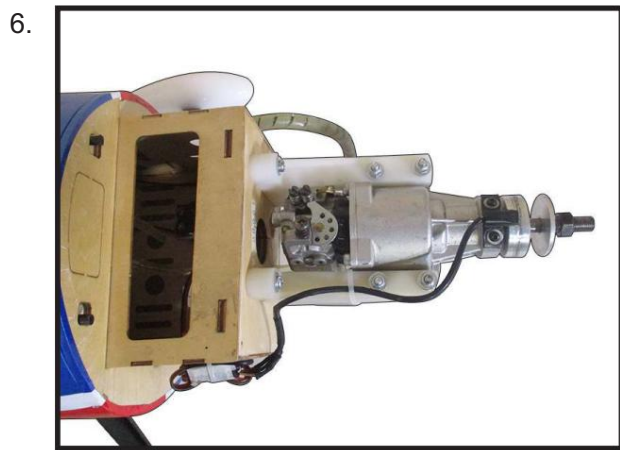

3.



6.



Installer le Muler et l'extension Muler sur le moteur et faites la découpe dans le capot pour le dégagement du muler. Connectez le Conduites de carburant et de pression vers le carburateur, le broyeur et la vanne de remplissage de carburant. Fixez le capot au fuselage à l'aide des vis à tête creuse M3x10 mm. Placer une petite longueur de tube de carburant en silicone sous la tête de la vis aide à réduire les vibrations.

4.

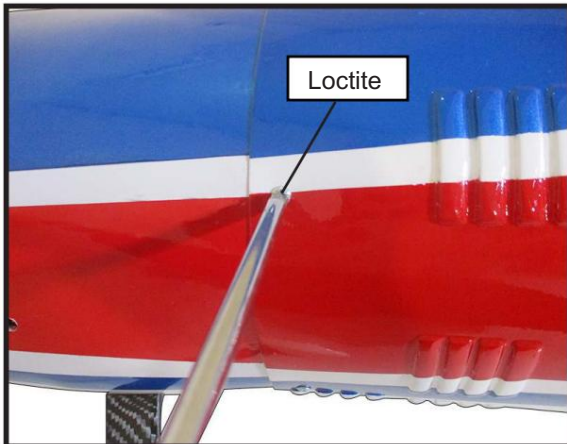

7.



5.

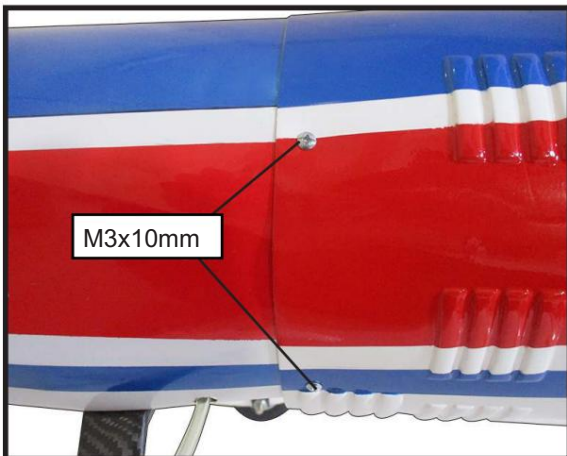

8.



CONVERSION D'ÉNERGIE ÉLECTRIQUE

Localisez les éléments nécessaires à l'installation de la conversion d'énergie électrique incluse avec votre modèle.

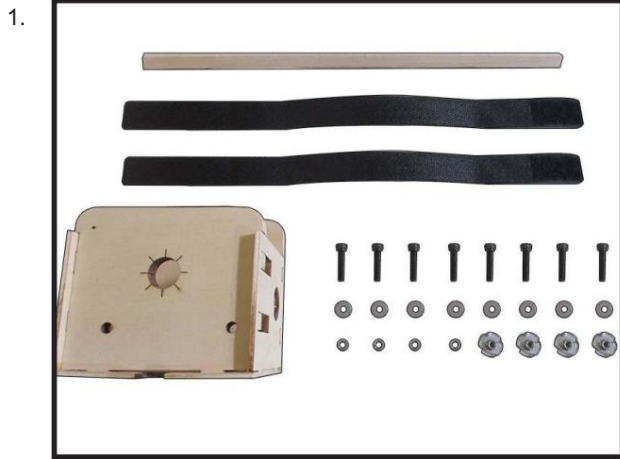

Recommander les éléments nécessaires à l'installation des pièces de conversion d'énergie électrique inclus avec votre modèle.

- Moteur : 110 - 2000 Watts

- Hélice : 17x8 ~ 19x10

- Contrôleur : 85A

-6S-8S Lipo

Fixez le boîtier du moteur électrique au mur pare-feu centré avec les lignes croisées tracées sur le boîtier du moteur électrique et le mur pare-feu.

Utiliser des vis M4x25 mm pour fixer le boîtier du moteur au mur pare-feu. Voir les photos ci-dessous.

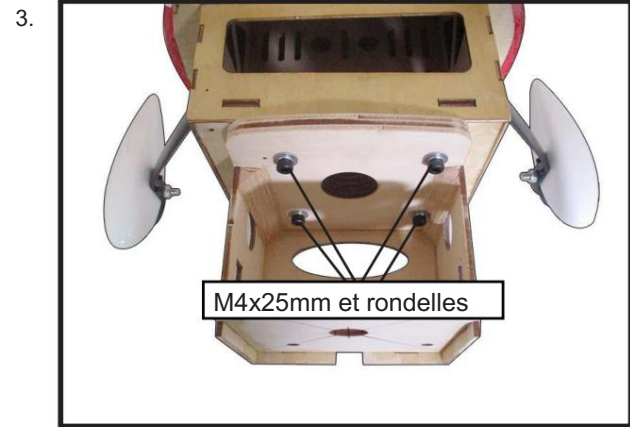

Fixez le support moteur à l'avant du boîtier du moteur électrique à l'aide de quatre écrous borgnes de 4 mm et de quatre boulons à tête hexagonale M4x25 mm pour fixer le moteur. Veuillez consulter l'image ci-contre.

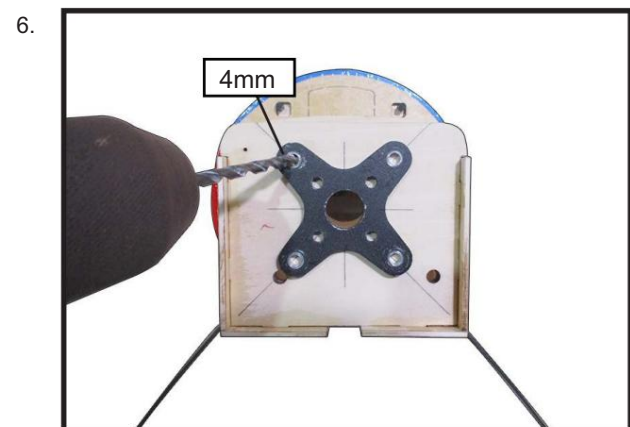
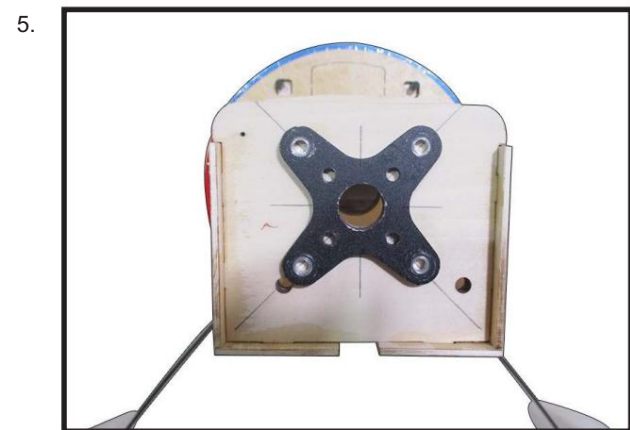

Ensuite, utilisez un foret de 4 mm pour agrandir les trous sur le boîtier du moteur électrique.

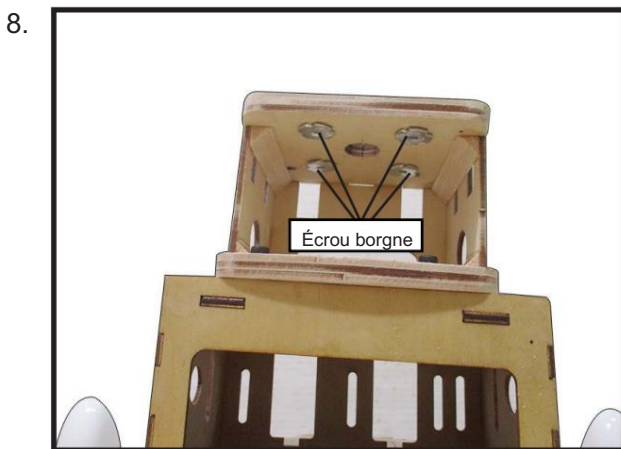
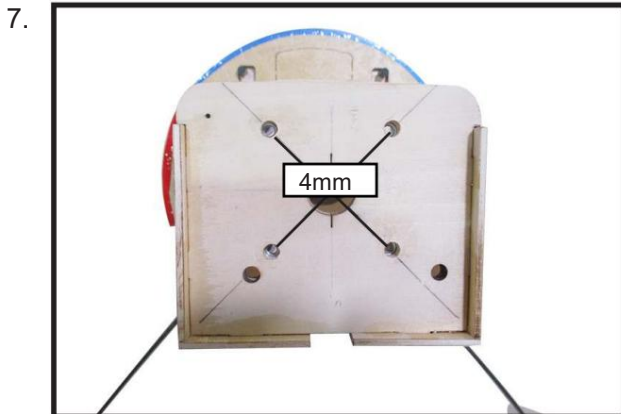

Fixez le moteur à l'avant du boîtier du moteur électrique à l'aide de quatre écrous borgnes de 4 mm et de quatre boulons à tête hexagonale M4x20 mm pour fixer le moteur. Veuillez consulter l'image ci-contre.

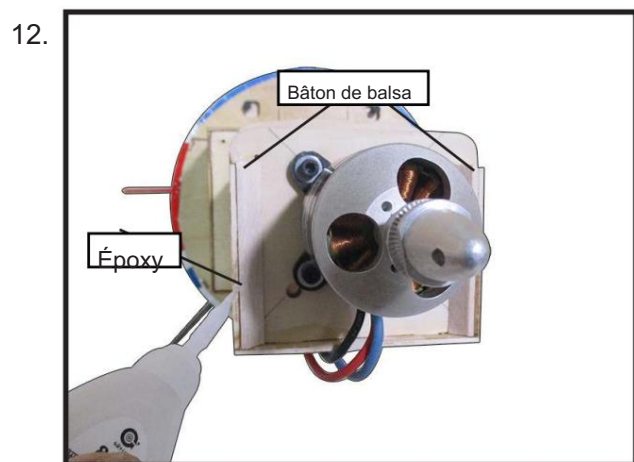
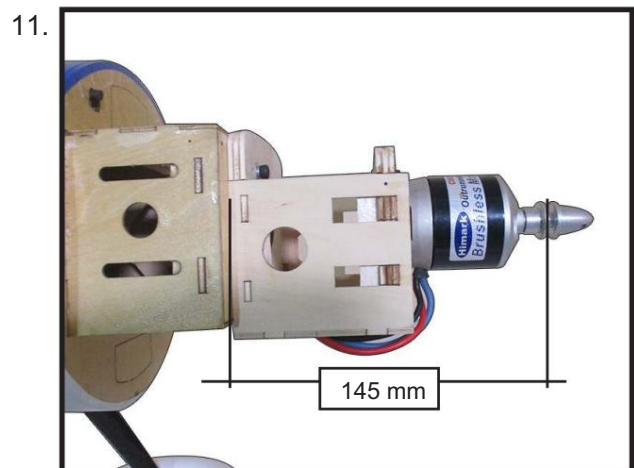
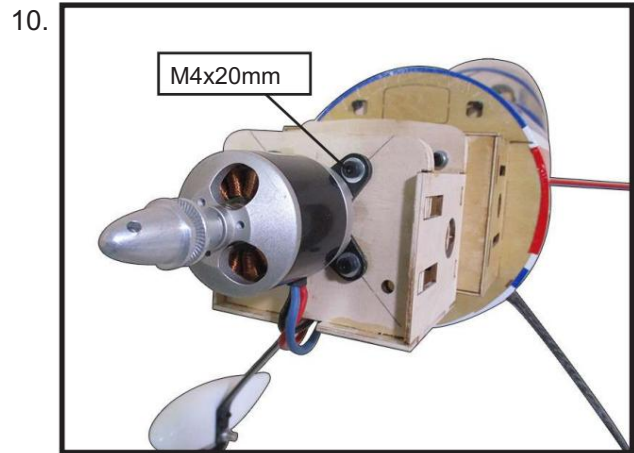
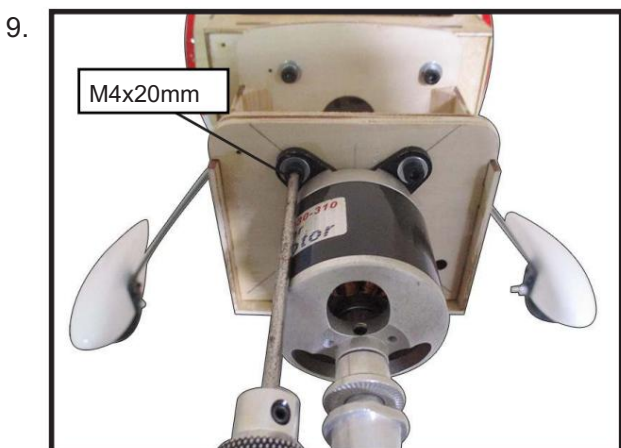

Fixez le régulateur de vitesse sur le côté du boîtier du moteur à l'aide de ruban adhésif double face et de serre-câbles. Connectez les câbles appropriés du régulateur de vitesse au moteur. Assurez-vous que les câbles n'interfèrent pas avec le fonctionnement du moteur.

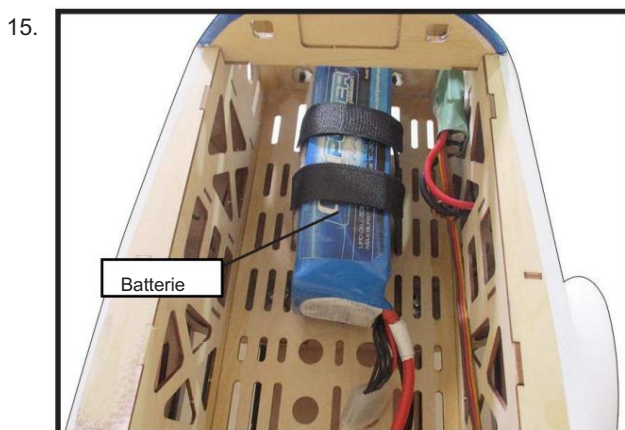
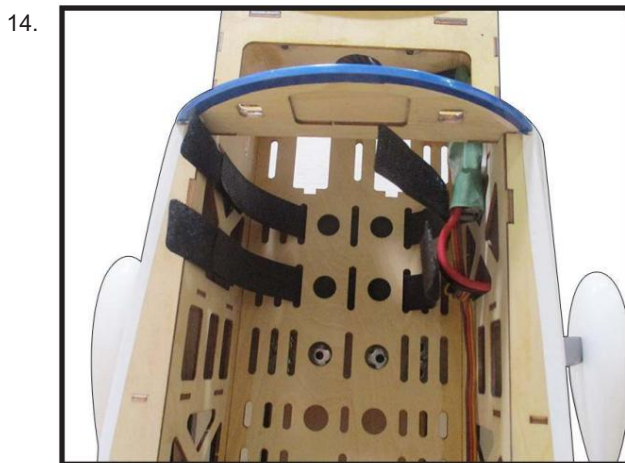
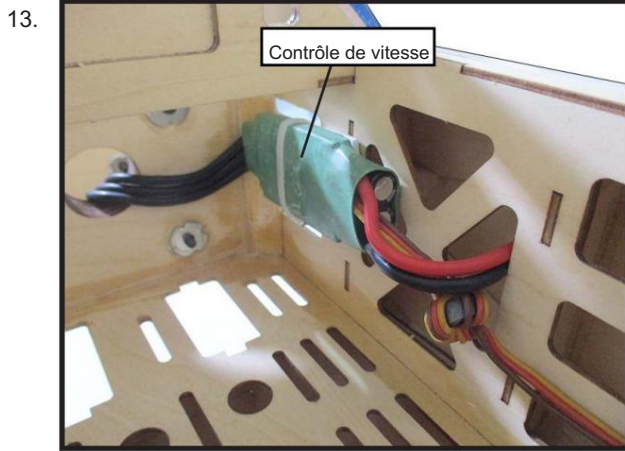

INSTALLATION DU SPINNER

Installez la plaque arrière du spinner, l'hélice et le cône du spinner.



⚠ L'hélice ne doit toucher aucune partie du cône de rotation. Si c'est le cas, utilisez un couteau de modélisme bien aiguisé et coupez soigneusement le cône de rotation là où l'hélice entre en contact avec lui.



INSTALLATION COCKPIT, PILOTE ET BALDAQUIN

Localisez les éléments nécessaires à l'installation.



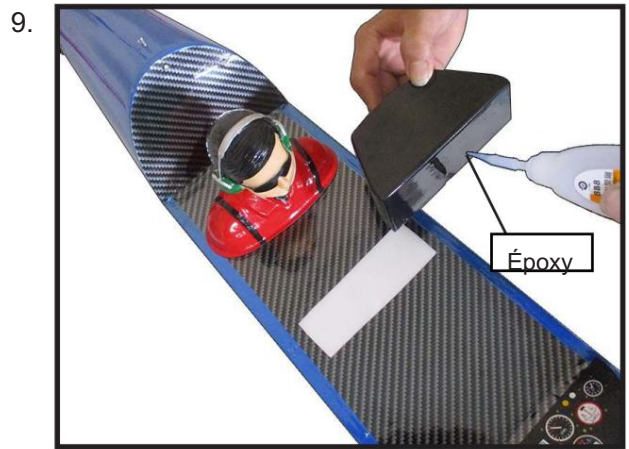
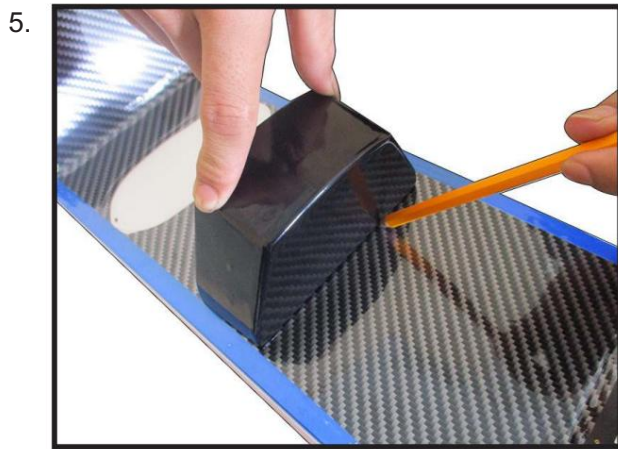
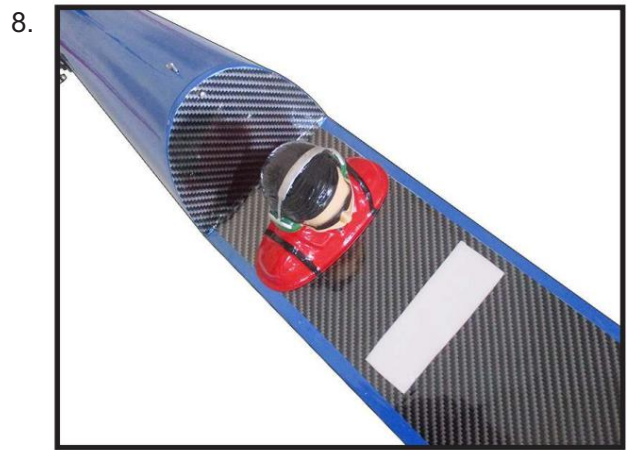
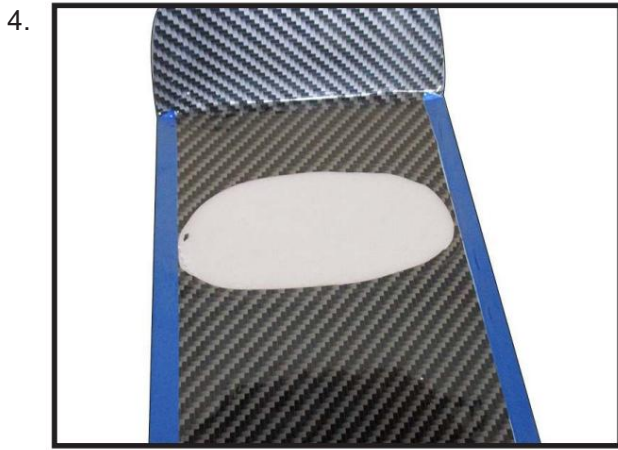
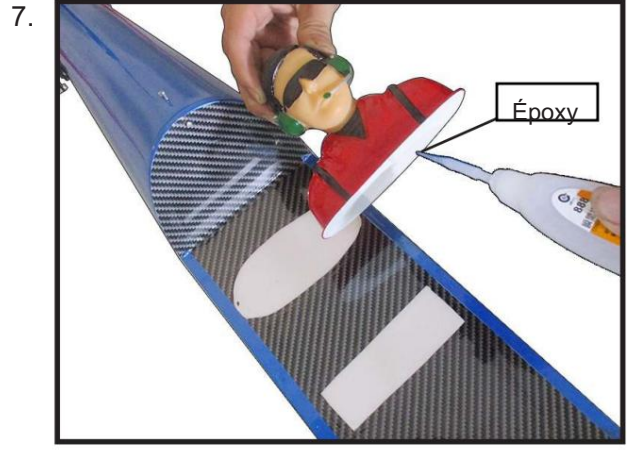
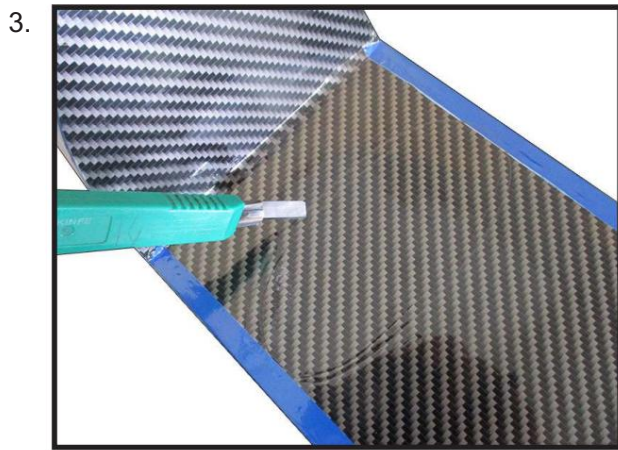



INSTALLATION DU RÉCEPTEUR DE BATTERIE

Branchez les câbles des servos et le câble de l'interrupteur sur le récepteur. Branchez également le câble de la batterie sur l'interrupteur.

Enveloppez le récepteur et la batterie dans la mousse de protection en caoutchouc pour les protéger des vibrations.

Acheminez l'antenne dans le tube d'antenne à l'intérieur du fuselage et fixez-la au bas du fuselage à l'aide d'un ruban adhésif en plastique.

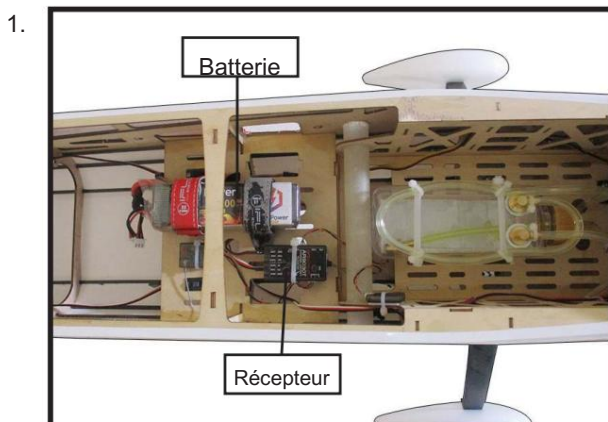

AILE DE FIXATION - FUSELAGE

Fixez le tube en aluminium au fuselage.

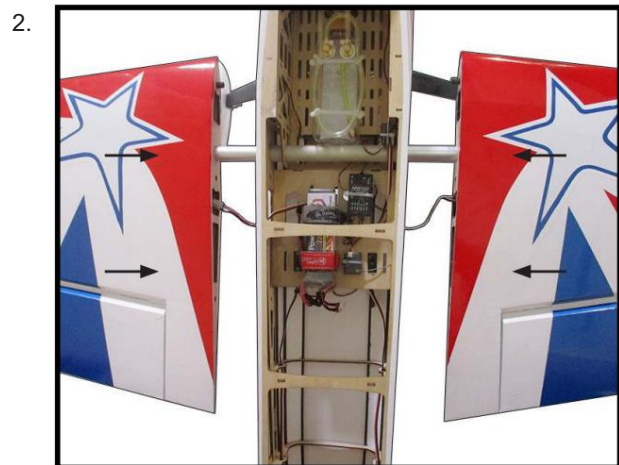
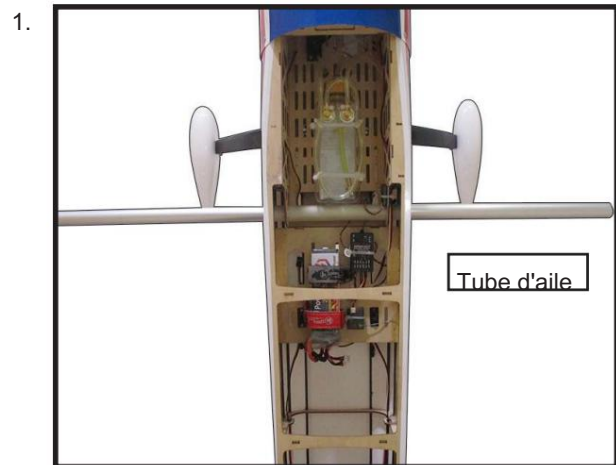

4.



APPLIQUER LES AUTOCOLLANTS

1) Si tous les autocollants sont prédécoupés et prêts à être appliqués, assurez-vous que le modèle est propre et exempt de traces de doigts huileuses et de poussière. Positionnez l'autocollant sur le modèle à l'endroit souhaité, en vous aidant des photos sur la boîte et en vous aidant de leur emplacement.

2) Si tous les autocollants ne sont pas prédécoupés, veuillez utiliser des ciseaux ou un cutter bien aiguisé pour découper les autocollants de la feuille. Veuillez vous assurer que le modèle est propre et exempt de traces de doigts huileuses et de poussière. Positionnez l'autocollant sur le modèle à l'endroit souhaité, en utilisant les photos sur la boîte et en aidant à leur emplacement.

ÉQUILIBRAGE

Une partie importante de la préparation de l'avion à la lumière consiste à équilibrer correctement le modèle.

1) Fixez les panneaux d'aile au fuselage. Assurez-vous de connecter les câbles de l'aileron aux câbles appropriés du récepteur. Assurez-vous que les câbles ne sont pas exposés à l'extérieur du fuselage avant de serrer les boulons d'aile. Votre modèle doit être prêt à être éclairé avant l'équilibrage.

2) L'emplacement recommandé du centre de gravité (CG) pour votre modèle est (70-80 mm) à partir du bord d'attaque au centre de l'aile.

3) Lorsque vous équilibrez votre modèle, assurez-vous qu'il est assemblé et prêt à être allumé. Soutenez l'avion à la verticale au niveau des marques faites sur l'aile avec vos doigts ou un support d'équilibrage disponible dans le commerce. C'est le point d'équilibre correct pour votre modèle.

*Si possible, essayez d'abord d'équilibrer le modèle en changeant la position de la batterie du récepteur et du récepteur. Si vous ne parvenez pas à obtenir un bon équilibre en procédant ainsi, il sera alors nécessaire d'ajouter du poids au nez ou à la queue pour atteindre le point d'équilibre approprié.

Avec les ailes attachées au fuselage, toutes les pièces du modèle installées (prêtes à voler) et les réservoirs de carburant vides, maintenez le modèle au point d'équilibre marqué avec le niveau du stabilisateur.

Allumez le modèle. Si la queue tombe lorsque vous allumez, le modèle est « lourd par la queue » et vous devez ajouter du poids* au nez. Si le nez tombe, il est « lourd par le nez » et vous devez ajouter du poids* à la queue pour l'équilibrer.

1.

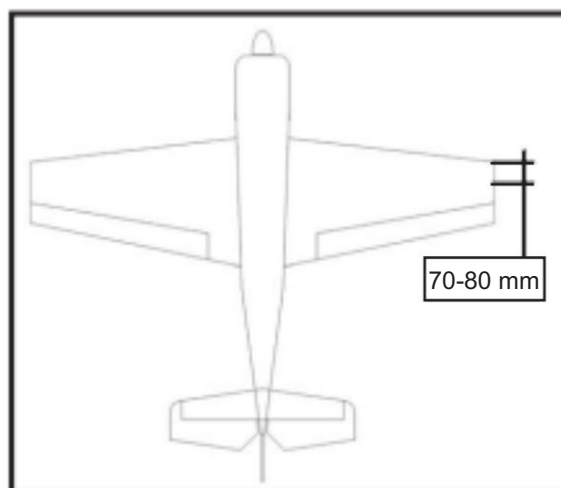

CONTRÔLE DES LANCEMENTS

Ailerons :	Gouvernail:
Taux élevé :	Taux élevé :
En haut : 50 mm	Droite : 60 mm
Vers le bas : 50 mm	Laisser : 60 mm
Taux bas :	Taux bas :
En haut : 25 mm	Droite : 30 mm
Vers le bas : 25 mm	Laisser : 30 mm

Ascenseur:

Taux élevé :

En haut : 50 mm
Vers le bas : 50 mm

Taux bas :

En haut : 25 mm
Vers le bas : 25 mm

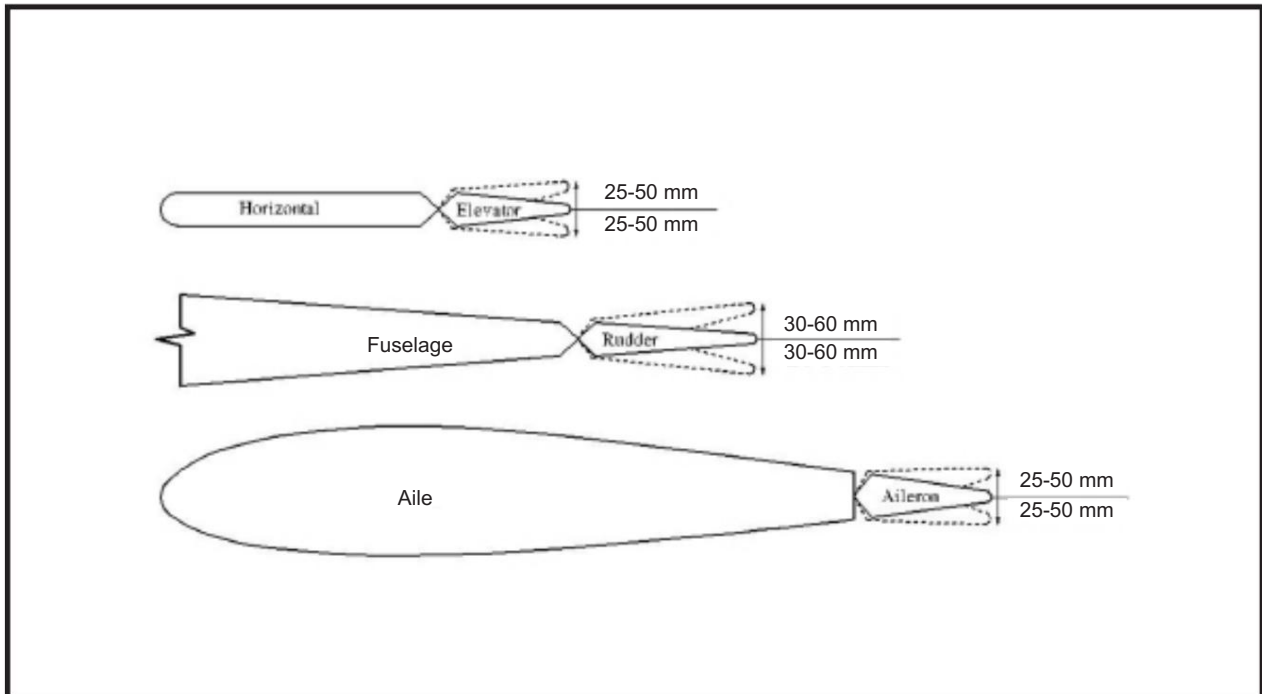

PRÉPARATION DU VOL

Vérifiez le fonctionnement et la direction de l'élévateur, du gouvernail, des ailerons et de l'accélérateur.

A) Branchez votre système radio selon les instructions du fabricant et allumez tout.

B) Vérifiez d'abord l'élévateur. Tirez sur le manche de l'élévateur. Les deux moitiés de l'élévateur devraient se déplacer vers le haut. Si ce n'est pas le cas, actionnez l'interrupteur d'inversion du servo sur votre émetteur pour changer la direction.

C) Vérifiez le gouvernail. En regardant derrière l'avion, déplacez le manche du gouvernail vers la droite. Le gouvernail doit se déplacer vers la droite. Si ce n'est pas le cas, actionnez l'interrupteur d'inversion du servo de votre émetteur pour changer la direction.

D) Vérifiez l'accélérateur. Déplacer la manette des gaz vers l'avant devrait ouvrir le corps du carburateur. Si ce n'est pas le cas, actionnez l'interrupteur d'inversion du servo de votre émetteur pour changer la direction.

E) De derrière l'avion, regardez l'aileron sur la moitié de l'aile droite. Déplacez le manche de l'aileron vers la droite. L'aileron droit doit se déplacer vers le haut et l'autre aileron doit se déplacer vers le bas. Si ce n'est pas le cas, actionnez l'interrupteur d'inversion du servo sur votre émetteur pour changer la direction.

CONTRÔLE PRÉALABLE AU VOL

1) Chargez complètement les batteries de votre émetteur et de votre récepteur avant votre premier jour de couchage.

2) Vérifiez chaque boulon et chaque joint de colle du YAK 54 ARF 20cc pour vous assurer que tout est bien serré et bien collé.

3) Vérifiez à nouveau l'équilibre de l'avion. Faites-le avec le réservoir de carburant vide.

4) Vérifiez les gouvernes. Elles doivent toutes se déplacer dans la bonne direction et ne pas se bloquer.

5) Si votre émetteur radio est équipé d'interrupteurs à double débit, vérifiez qu'ils sont réglés sur le réglage de débit bas pour vos premières lumières.

6) Vérifiez que les surfaces de contrôle se déplacent correctement pour les réglages de débit bas et élevé.

7) Vérifiez l'antenne du récepteur. Il doit être entièrement déployé et non enroulé à l'intérieur du fuselage.

8) Équilibrer correctement l'hélice. Une hélice déséquilibrée provoquera des vibrations excessives qui pourraient entraîner une défaillance du moteur et/ou de la cellule.

Nous vous souhaitons de nombreuses lumières sûres et agréables
avec votre YAK 54 ARF 20cc.

Si vous avez des questions ou êtes intéressé par nos produits,
n'hésitez pas à nous contacter

Usine : 12/101A - Hameau 4 - Rue Le Van Khuong - Quartier Dong hanh - District
Hoc Mon - Ho Chi Minh Ville - Viet Nam.

Bureau : 62/8 rue Ngo Tat To - Quartier 19 - District de Binh hanh - Ho Chi Minh
Ville - Vietnam

Téléphone : 848 - 86622289 ou 848- 36018777

Site Web : www.SeagullModels.com

Courriel : Sales@seagullmodels.com

Facebook : www.facebook.com/SeaGullModels.