



TEMPEST DRAGON

15cc ARF

Code : MER 313

MANUEL DE MONTAGE

“Graphics and specifications may change without notice”.



Spécifications : ———

Envergure	----- 206 cm -----	81 pouces.
Longueur	----- 146 cm -----	57,5 pouces.
Superficie de l'aile	----- 62,7 m ² -----	971,2 pouces carrés.
Poids	----- 4,5 kg -----	9,9 lb.
Moteur	-----	15cc.
Moteur	-----	Moteur 90 / 85A / 6S-8S / 1800watt.
Radio	-----	6 canaux 7 servos.



INTRODUCTION

Merci d'avoir choisi le TEMPEST DRAGON 15cc ARF ARTF de SG MODELS. Le TEMPEST DRAGON 15cc ARF a été conçu pour les coureurs sportifs intermédiaires/avancés. C'est un avion semi-échelle, facile à piloter et rapide à assembler. La cellule est construite de manière conventionnelle en balsa, un contreplaqué pour la rendre plus solide que l'ARTF moyen, mais sa conception permet de garder l'avion léger. Vous constaterez que la plupart du travail a déjà été fait pour vous. Le support moteur a été monté et les charnières sont préinstallées. Piloter le TEMPEST DRAGON 15cc ARF est tout simplement un plaisir.

Ce manuel d'instructions est conçu pour vous aider à construire un excellent avion couché. Veuillez lire attentivement ce manuel avant de commencer l'assemblage de votre TEMPEST DRAGON 15cc ARF. Utilisez la liste des pièces ci-dessous pour identifier toutes les pièces.

AVERTISSEMENT

Veuillez noter que cet avion n'est pas un jouet et que s'il est mal assemblé ou utilisé de manière incorrecte, il peut causer des blessures aux personnes ou aux biens. **LORSQUE VOUS VOLEZ SUR CET AVION, VOUS ASSUMEZ TOUS LES RISQUES ET LA RESPONSABILITÉ.**

Si vous n'avez pas d'expérience avec les éclairages R/C de base, nous vous recommandons fortement de contacter votre fournisseur R/C et de rejoindre votre Flying Club de modèles R/C local. Les aéroclubs de modélisme R/C proposent une variété de procédures de formation conçues pour aider le nouveau pilote sur la voie du succès en matière de R/C Light. Il pourra également vous conseiller sur les éventuelles réglementations en matière d'assurance et de sécurité.

CONTENU DU KIT

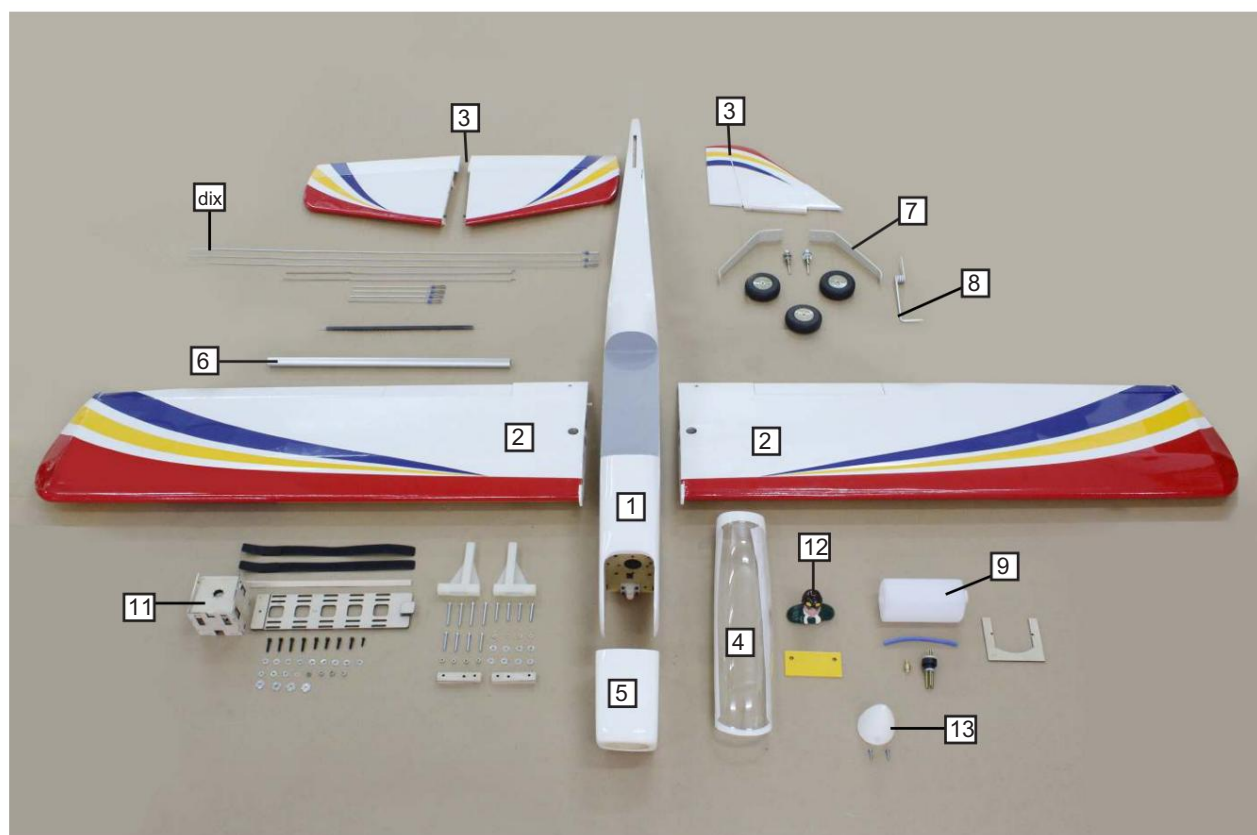

CONTENU DU KIT

SEA313 TEMPÊTE DRAGON 15cc ARF

1. Fuselage 2.

Jeu d'ailes (2)

3. Ensemble de queue (2)

4. Auvent 5.

Capot

6. Tube d'aile

7. Train d'atterrissage

8. Train d'atterrissage avant

9. Réservoir de carburant

10. Jeu de tiges de poussée

11. Boîtier moteur Ep

12. Pilote

13. Fileuse

ARTICLES SUPPLÉMENTAIRES REQUIS

Moteur essence 15cc.

Radio informatique 6 canaux avec 7 servos.

Bougie de préchauffage adaptée au moteur.

Hélice adaptée au moteur.

Caoutchouc mousse de protection pour radio système.

OUTILS ET FOURNITURES NÉCESSAIRES

- Colle cyanoacrylate.
- Colle cyanoacrylate moyenne.
- Époxy 30 minutes.
- Époxy 5 minutes.
- Perceuse à main ou électrique.
- Forets assortis.
- Couteau à modeler.
- Règle à bord droit.
- Tourne-bille de 2 mm.
- Tournevis cruciforme.
- Papier de verre grain 220.
- Carré à 90° ou triangle du constructeur.
- Pinces coupantes.
- Ruban de masquage et épingles en T.
- verrouillage du filetage.
- Serviettes en papier.

ARTICULER LE VOLET

Remarque : les gouvernes, y compris les ailerons, les gouvernes de profondeur et le gouvernail, sont pré-articulées avec des charnières installées, mais les charnières ne sont pas collées en place. Il est impératif de bien coller les charnières en place selon les étapes qui suivent en utilisant une colle C/A fine de haute qualité.

Retirez délicatement l'aileron de l'un des panneaux d'aile. Notez la position des charnières.

1.

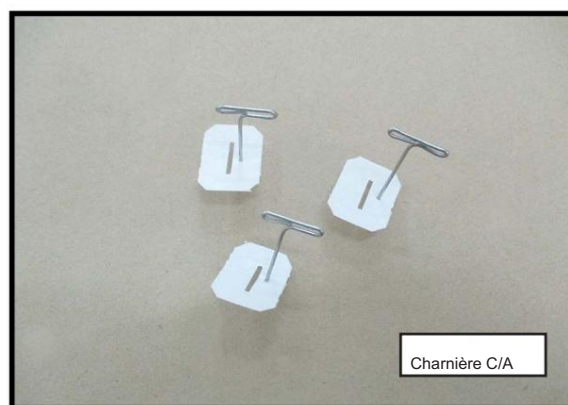

- Retirez chaque charnière du panneau d'aile, chevauchez et placez une goupille en T au centre de chaque charnière. Faites glisser chaque charnière dans l'aileron jusqu'à ce que la goupille en T soit bien ajustée contre l'aileron. Cela aidera à garantir qu'une quantité égale de charnière se trouve de chaque côté de la ligne de charnière lorsque le recouvrement est monté sur le panneau d'aile.

2.

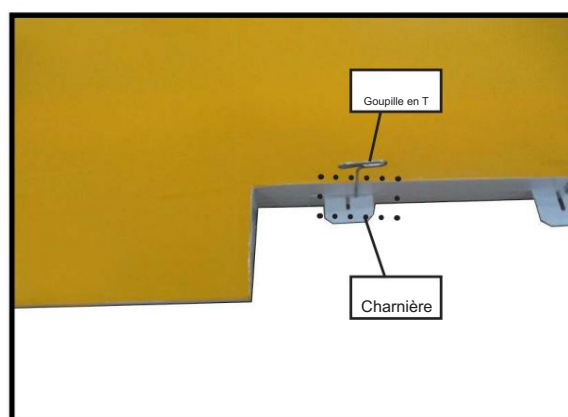

Faites glisser le panneau d'aile sur les genoux jusqu'à ce qu'il n'y ait qu'un léger espace. La charnière est maintenant centrée sur le panneau d'aile et sur le recouvrement. Retirez les broches en T et serrez le recouvrement contre le panneau de l'aile. Un espace de 1/64" ou moins doit être maintenu entre le panneau d'aile et le recouvrement.

Délectez le recouvrement et saturez complètement chaque charnière avec une fine colle C/A. il est devant La surface doit légèrement toucher l'aile pendant cette procédure. Idéalement, lorsque les charnières sont collés en place, un écart de 1/64" ou moins sera maintenu tout au long du tour à la ligne de charnière du panneau d'aile.

REMARQUE : la charnière est construite dans un matériau spécial qui permet au C/A de pénétrer ou de se répartir dans toute la charnière, la liant solidement à la structure en bois du panneau d'aile et du recouvrement.

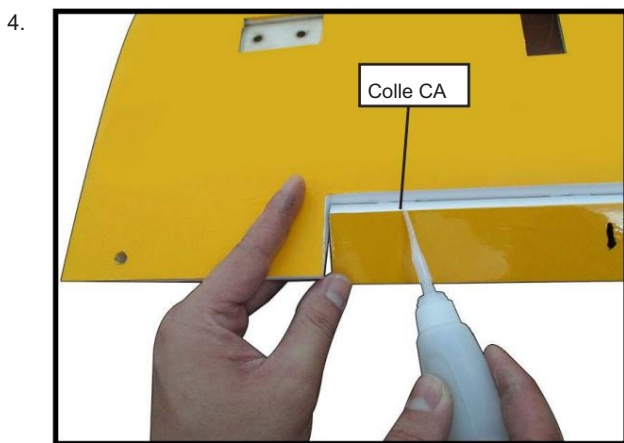
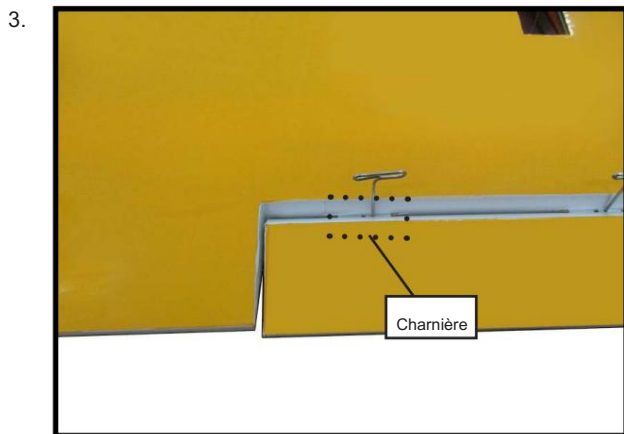

Retournez le panneau d'aile et dévisez le tour dans la direction opposée au côté opposé. Appliquez une fine colle C/A sur chaque charnière, en vous assurant que le C/A pénètre à la fois dans le panneau des genoux et dans le panneau de l'aile.

À l'aide du dissolvant/débondeur C/A et d'une serviette en papier, retirez tout excès de colle C/A qui aurait pu s'accumuler sur l'aile ou dans la zone de la charnière à recouvrement.

Répétez ce processus avec l'autre aile panneau, en articulant solidement les genoux en place.

Une fois que les deux recouvrements sont solidement articulés, saisissez fermement le panneau d'aile et les recouvrements pour vous assurer que les charnières sont bien collées et ne peuvent pas être retirées. Pour ce faire, appliquez soigneusement une pression moyenne, en essayant de séparer le tour M du panneau d'aile. Faites attention à ne pas écraser la structure de l'aile.

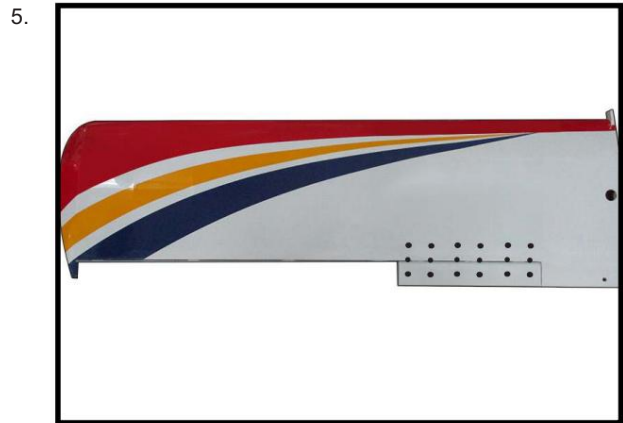

fois Faites monter et descendre l'aileron plusieurs pour « travailler » les charnières et vérifier le bon mouvement.

ARTICULER L'AILERON

Remarque : les gouvernes, y compris les ailerons, les gouvernes de profondeur et le gouvernail, sont pré-articulées avec des charnières installées, mais les charnières ne sont pas collées en place. Il est impératif de bien coller les charnières en place selon les étapes qui suivent en utilisant une colle C/A fine de haute qualité.

Retirez délicatement l'aileron de l'un des panneaux d'aile. Notez la position des charnières.

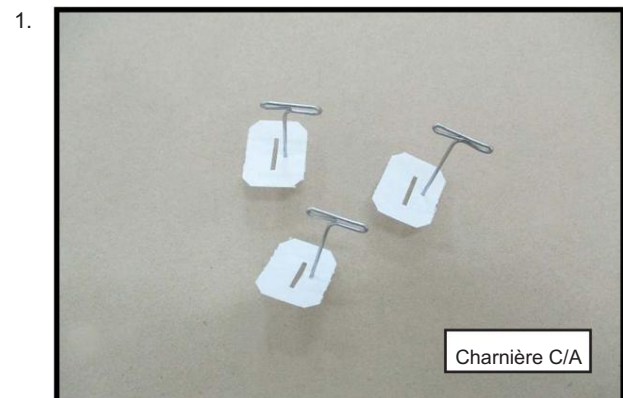

Retirez chaque charnière du panneau d'aile et de l'aileron et placez une goupille en T au centre de chaque charnière. Faites glisser chaque charnière dans le panneau de l'aile jusqu'à ce que la goupille en T soit bien ajustée contre l'aile. cela contribuera à assurer un montant égal de la charnière se trouve de chaque côté de la ligne de charnière lorsque l'aileron est monté sur l'aileron.

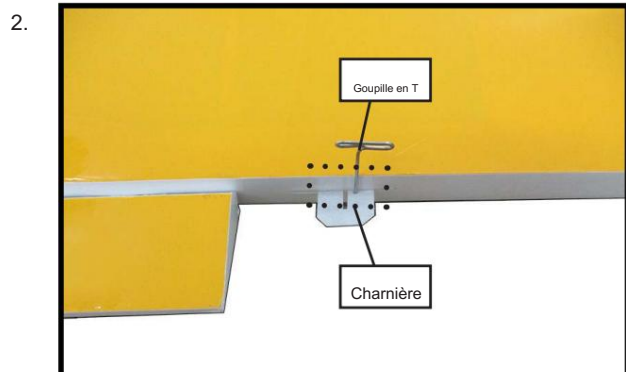

Faites glisser le panneau d'aile sur l'aileron jusqu'à ce qu'il n'y ait qu'un léger espace. La charnière est désormais centrée sur le panneau d'aile et l'aileron. Retirez les goupilles en T et serrez l'aileron contre le panneau d'aile. Un espace de 1/64" ou moins doit être maintenu entre le panneau de l'aile et l'aileron.

Dégagez l'aileron et saturez complètement chaque charnière avec de la colle fine C/A. La surface avant des ailerons doit légèrement toucher l'aile pendant cette procédure. Idéalement, lorsque les charnières sont collées en place, un espace de 1/64" ou moins sera maintenu sur toute la longueur de l'aileron jusqu'à la ligne de charnière du panneau d'aile.

REMARQUE : la charnière est construite dans un matériau spécial qui permet au C/A de pénétrer ou de se répartir dans toute la charnière, la liant solidement à la structure en bois du panneau d'aile et de l'aileron.

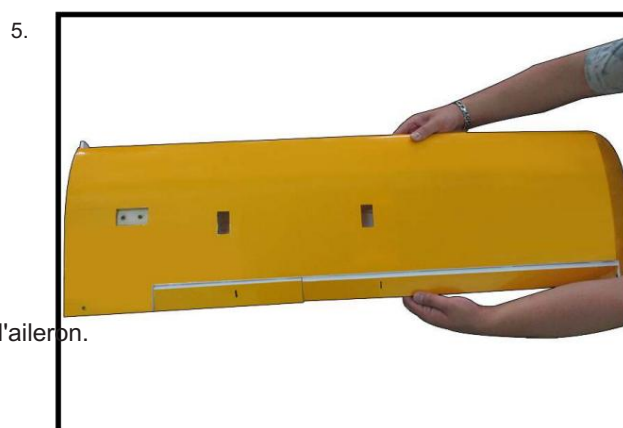
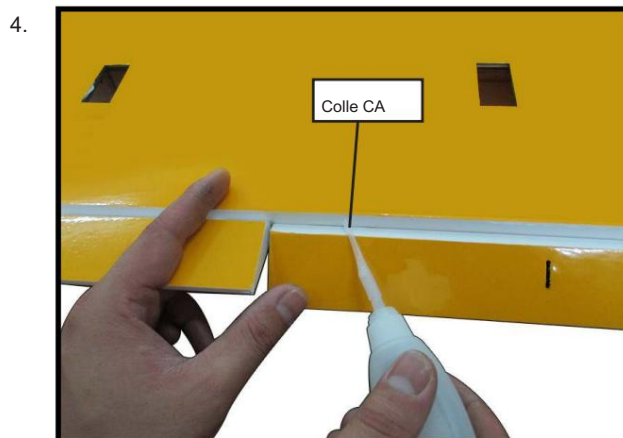
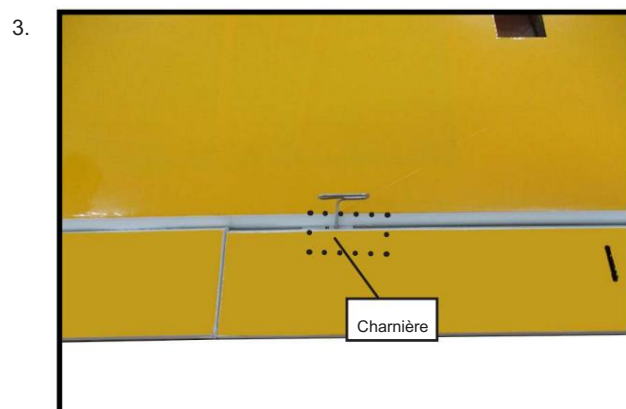

Retournez le panneau d'aile et dévissez l'aileron dans la direction opposée au côté opposé. Appliquez une fine colle C/A sur chaque charnière, en vous assurant que le C/A pénètre à la fois dans l'aileron et le panneau d'aile.

À l'aide du dissolvant/débondeur C/A et d'une serviette en papier, retirez tout excès de colle C/A qui aurait pu s'accumuler sur l'aile ou dans le zone de charnière d'aileron.

Répétez ce processus avec l'autre panneau d'aile, en plaçant solidement l'aileron en place.

Une fois les deux ailerons solidement articulés, saisissez fermement le panneau d'aile et l'aileron pour vous assurer que les charnières sont bien collées et ne peuvent pas être retirées. Pour ce faire, appliquez soigneusement une pression moyenne, en essayant de séparer l'aileron du panneau d'aile. Faites attention à ne pas écraser la structure de l'aile.



fois Faites monter et descendre l'aileron plusieurs fois pour « travailler » les charnières et vérifier le bon mouvement.

INSTALLER LES AILERONS AVERTISSEUR DE COMMANDE

Localisez les klaxons de commande des ailerons. Le klaxon de commande le plus grand est utilisé pour les ailerons et le klaxon le plus court pour les tours.



Utilisez du papier de verre pour gratter le bas des ailerons et les guignols de commande de tour. Utilisez une serviette en papier et de l'alcool isopropylique pour éliminer les huiles ou les débris des klaxons de commande.

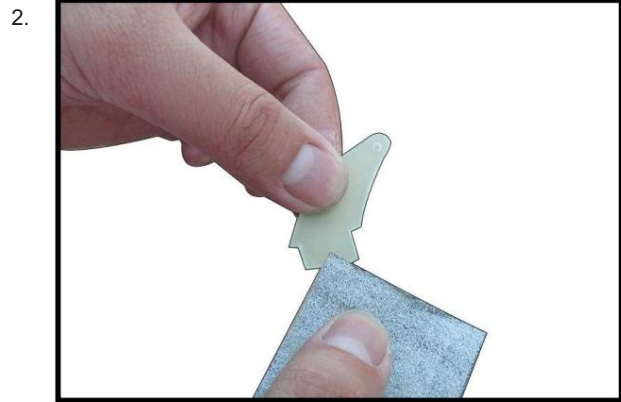

Vérifiez l'état des guignols de commande de l'aileron et du tour. ils doivent reposer contre la surface de contrôle, comme indiqué.



Placez du ruban adhésif à faible adhérence à 1/32 pouce (1 mm) de la fente du klaxon de commande. Cela empêchera l'époxy de pénétrer sur la gouverne lorsque les klaxons de commande sont collés en place.

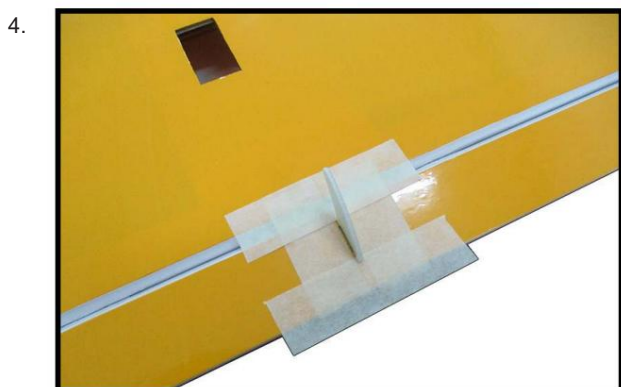

Retirez les guignols des gouvernes. Appliquez de l'époxy sur la fente de l'aileron et sur le recouvrement. Assurez-vous que l'époxy pénètre dans la fente pour une bonne liaison entre les surfaces et le klaxon de commande.

5.

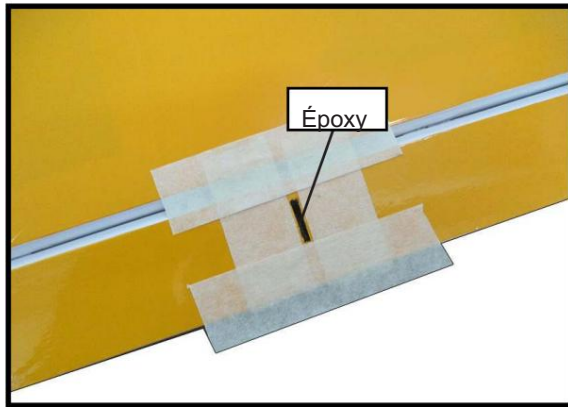

Appliquez de l'époxy sur la zone des cornes de commande qui se trouve dans les fentes. Utilisez suffisamment d'époxy pour que les cornes de commande soient entièrement collées aux surfaces ied.

6.

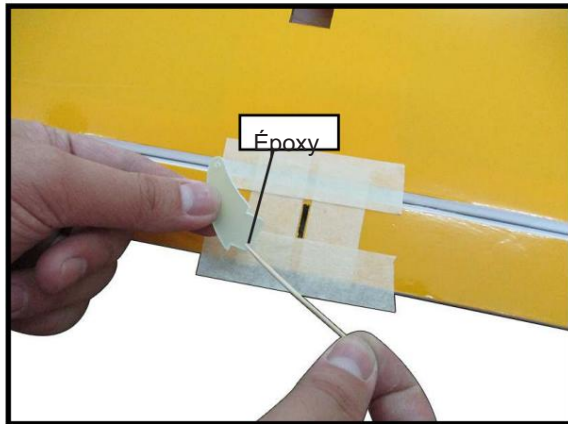

Avant que l'époxy ne durcisse complètement, retirez le ruban adhésif autour du klaxon de commande. Cela permettra à l'époxy de couler autour du cornet de commande, créant un petit îlot entre le cornet de commande et la surface pour un aspect fini et une liaison sécurisée.

7.

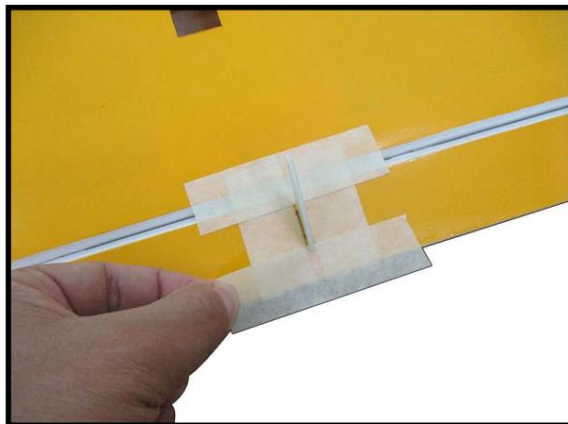

INSTALLATION DES SERVOS D'AILERON

1.

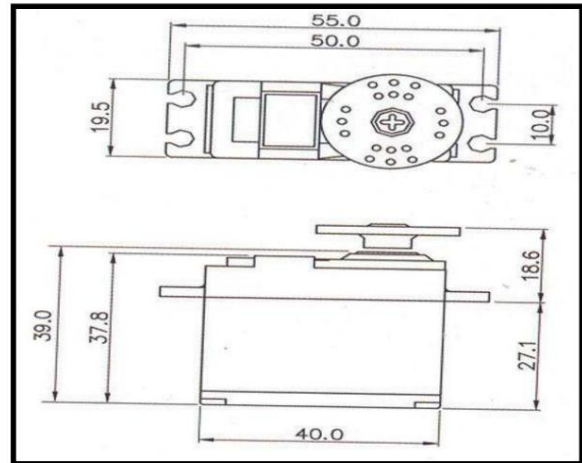

2.

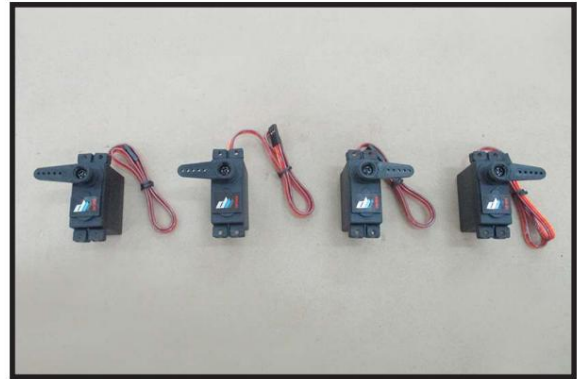

Spécifications minimales du servo.

Couple : 54 oz-in (3,9 kg-cm) à 4,8 V ;
67 oz-po (4,8 kg-cm) à 6,0 V

Installez les œillets en caoutchouc et en laiton pinces sur le servo d'aileron. Testez-le le servo dans le support de servo d'aileron.



Étant donné que la taille des servos est différente, vous devrez peut-être ajuster la taille de l'ouverture prédécoupée dans le support. L'encoche sur les côtés du support permet de passer le câble du servo.

Utilisez la perte dentaire pour sécuriser la connexion afin qu'ils ne puissent pas être débranchés.

3.

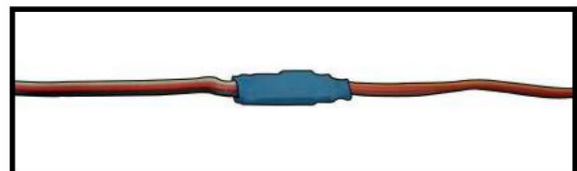

À l'aide d'un petit poids (le capteur de carburant lesté fonctionne bien) et d'un fil, faites passer la corde à travers l'aile comme indiqué.

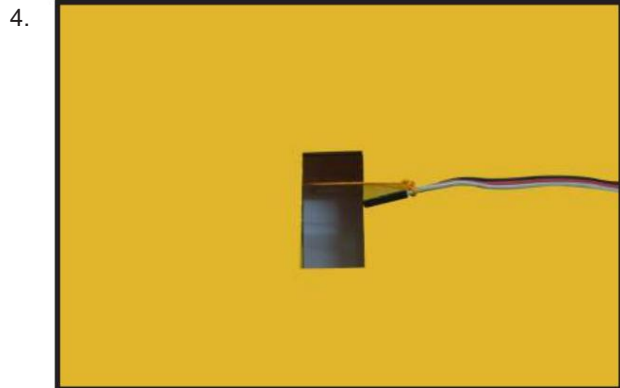

Fixez le fil du servo au servo d'aileron.
Attachez la corde au fil du servo et enfitez-la soigneusement dans l'aile. Une fois que vous avez enfilé le fil dans l'aile, retirez la corde afin qu'elle puisse être utilisée pour l'autre fil du servo.



Collez le fil du servo sur l'aile pour l'empêcher de retomber dans l'aile.

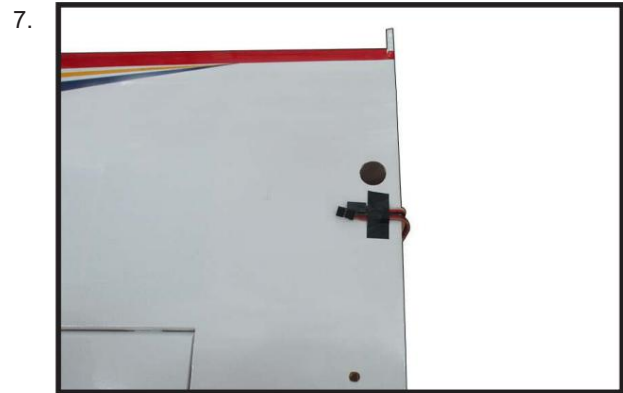

Réinstallez le servo dans le support de servo et fixez le servo en place à l'aide des vis à bois fournies avec votre système radio.

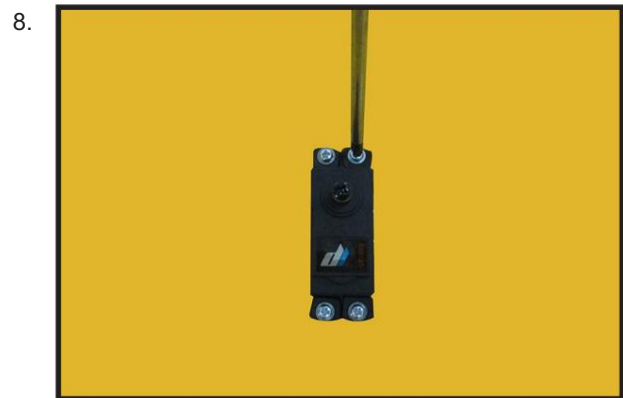

Répétez la procédure pour l'autre moitié de l'aile.

INSTALLATION DE TIGE D'AILERON

Veuillez étudier les images ci-dessous.

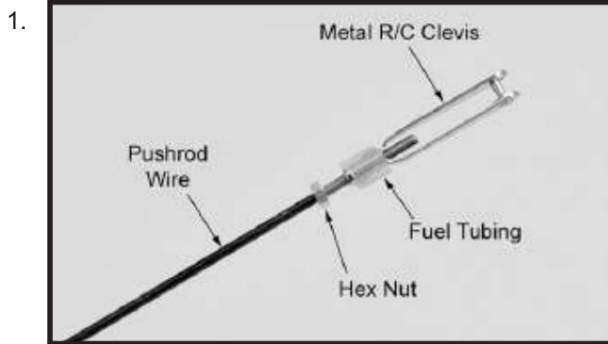

Utilisez un stylo-feutre pour marquer le fil à l'endroit il traverse le trou. Utilisez une paire de pinces pour faites un coude à 90 degrés dans le fil à la marque.

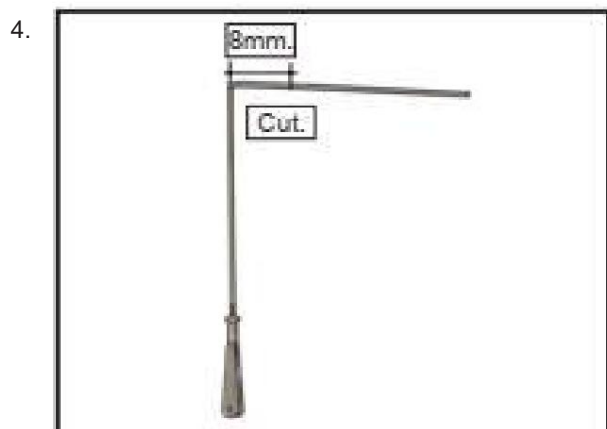
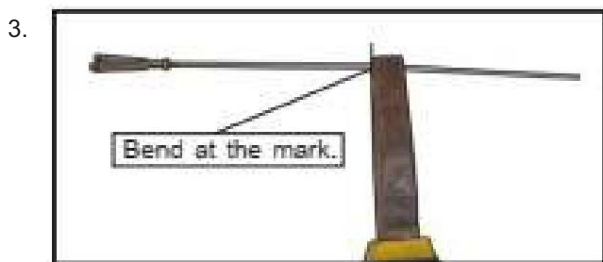

Faites un coude à 90 degrés au niveau de la marque et coupez l'excédent de fil en laissant 8 mm au-delà du coude.

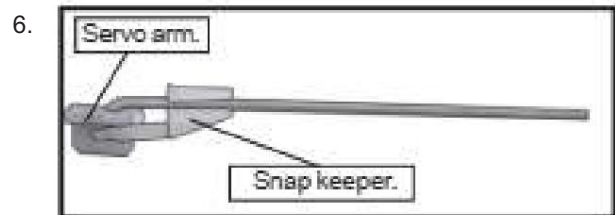
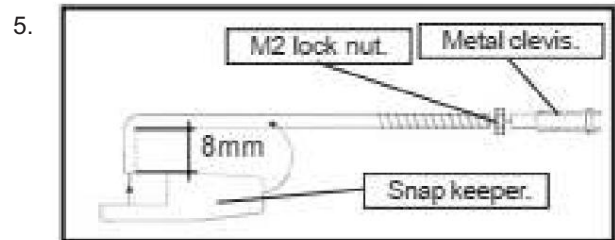

Connectez la tringlerie comme indiqué et fixez le fil de commande avec un dispositif de retenue.



INSTALLATION DU PRINCIPAL TRAIN D'ATERRISSAGE

REMARQUE : Vous devez maintenant décider si vous allez assembler le Classic Ugly Stick avec un train d'atterrissage tricycle ou comme traîneau de queue. Si vous effectuez l'assemblage en tant que traîneau de queue, veuillez sauter les étapes d'installation du train avant et monter le train principal à l'emplacement de montage AVANT. Si vous effectuez l'assemblage à l'aide du train d'atterrissage tricycle, veuillez sauter les étapes d'installation de la roue arrière, installer le train avant et monter le train principal à l'emplacement de montage ARRIÈRE.

Les écrous borgnes pour fixer le train d'atterrissage sont déjà montés à l'intérieur du jeu d'ailes.

À l'aide du matériel fourni, montez le train d'atterrissage principal à l'aile.

Placer le jeu d'ailes inversé sur l'ouvrage banc sur un support approprié. Définir l'atterrissage train d'atterrissage en place et utilisez un tournevis pour fixer le train d'atterrissage à l'aile à l'aide de boulons M4x20 mm et de rondelles. Faire assurez-vous d'utiliser le frein-filet sur les boulons afin ils ne vibrent pas librement.

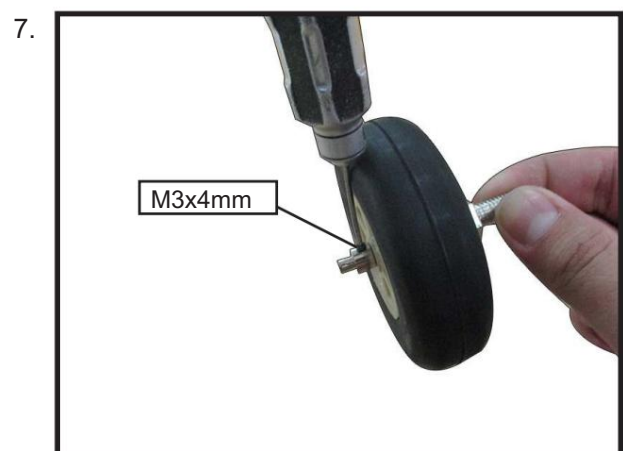
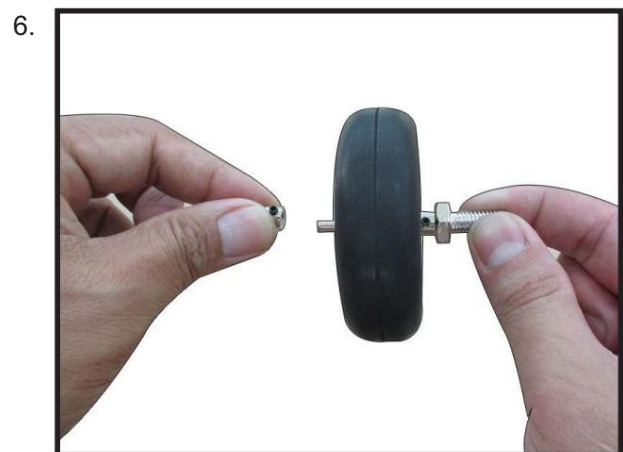
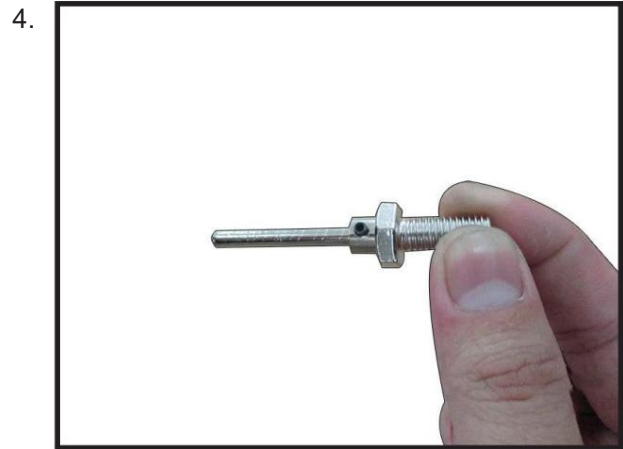
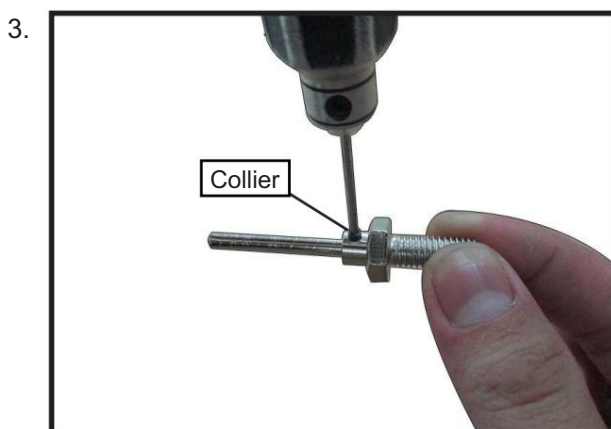
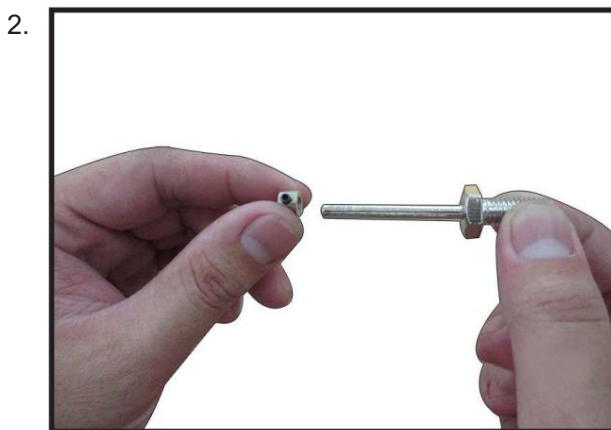
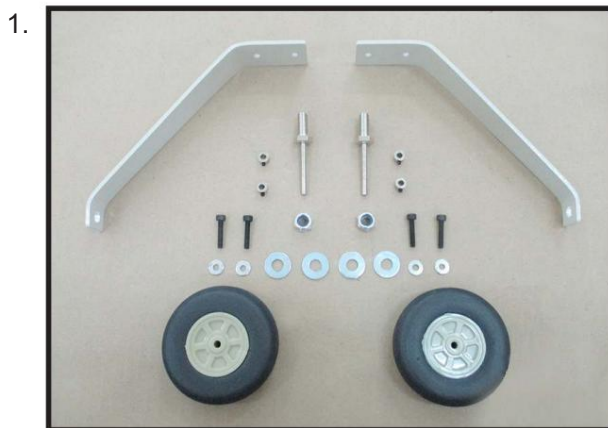

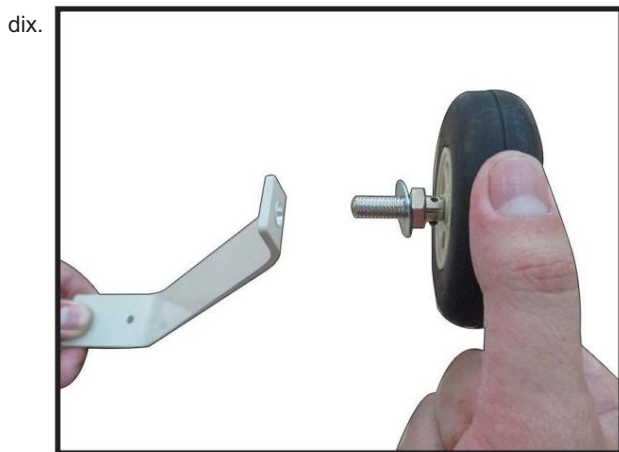

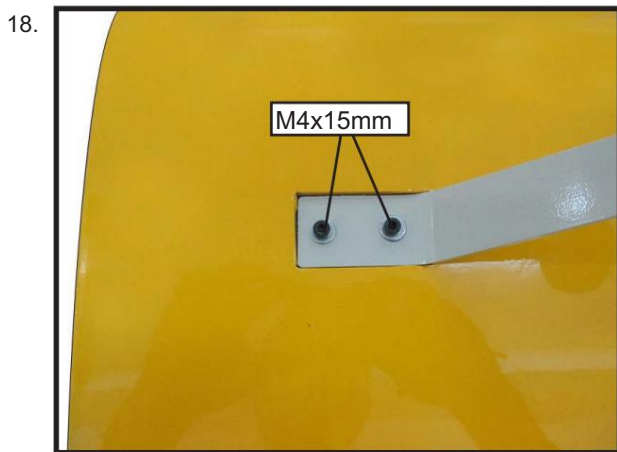
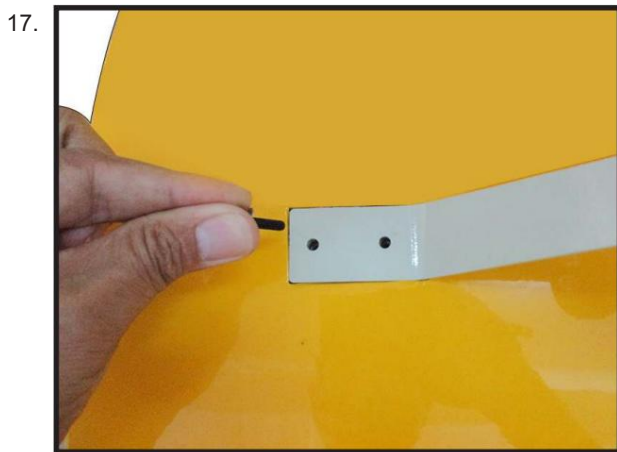

INSTALLATION DU ENGRENAGE NEZ

Veuillez consulter les images ci-dessous :

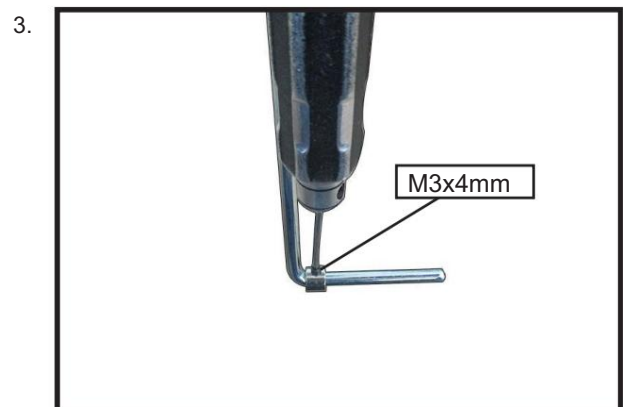
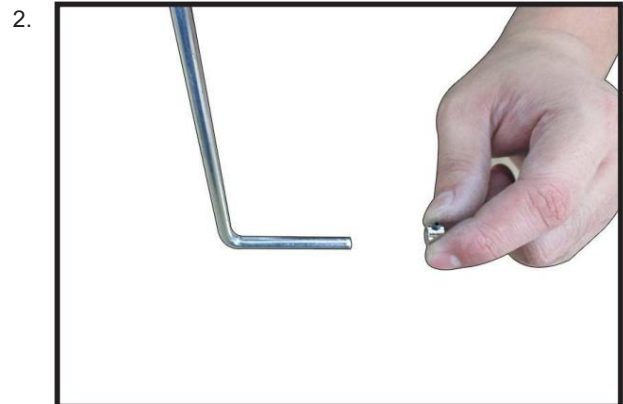
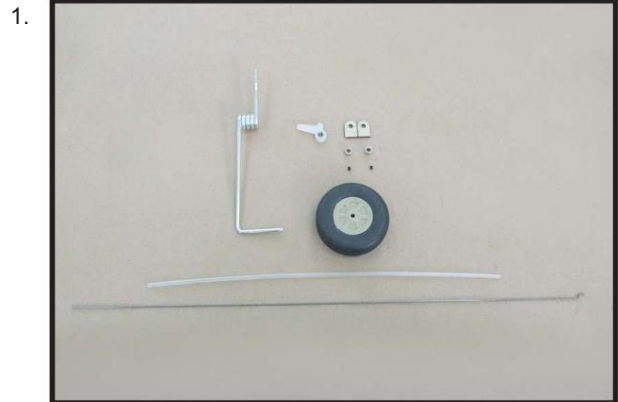

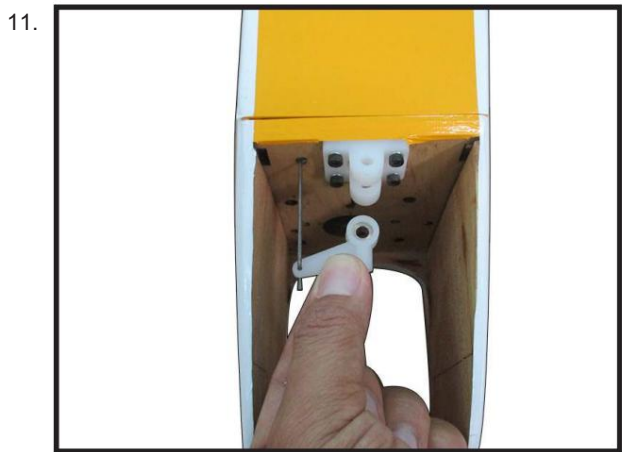
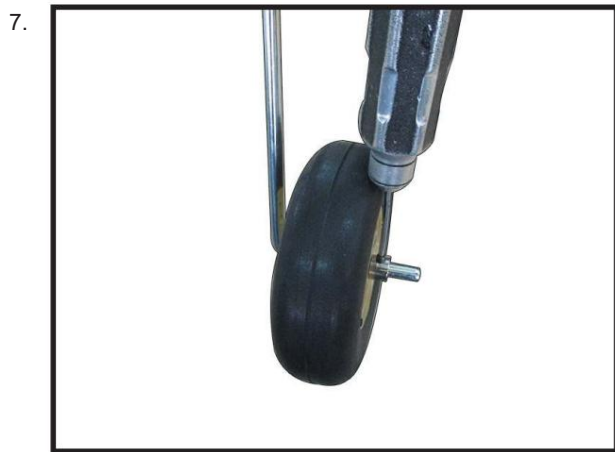
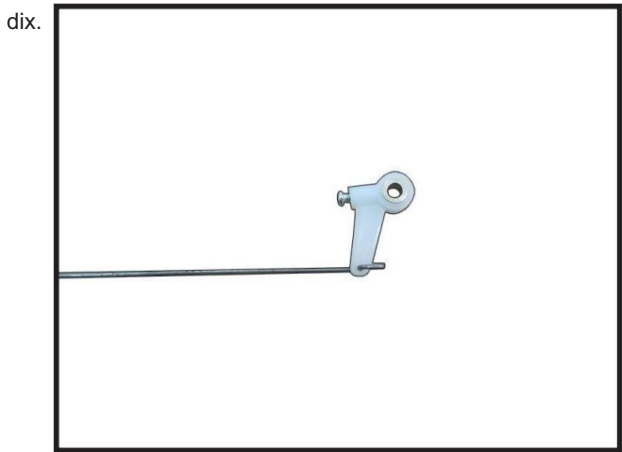
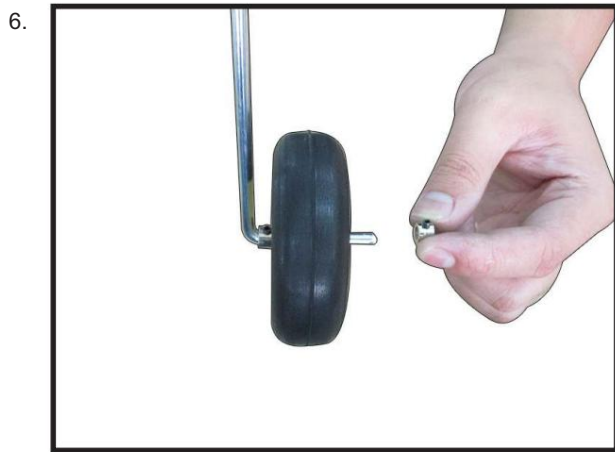

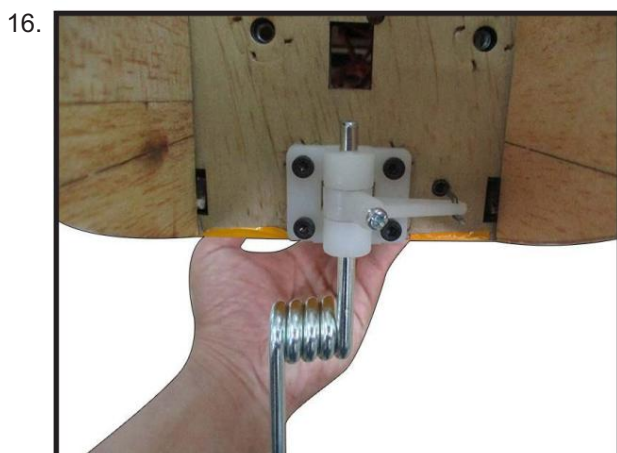

INSTALLATION DES SERVOS DU FUSELAGE

 Parce que la taille des servos est différente, vous il faudra peut-être ajuster la taille de l'ouverture prédécoupée dans le support. L'encoche sur les côtés du support permet de passer le câble du servo.

Installez les œillets en caoutchouc et en laiton pincés dans tous les servos. Testez les servos dans les supports de servo du fuselage.

Fixez les servos avec les vis fourni avec votre système radio.

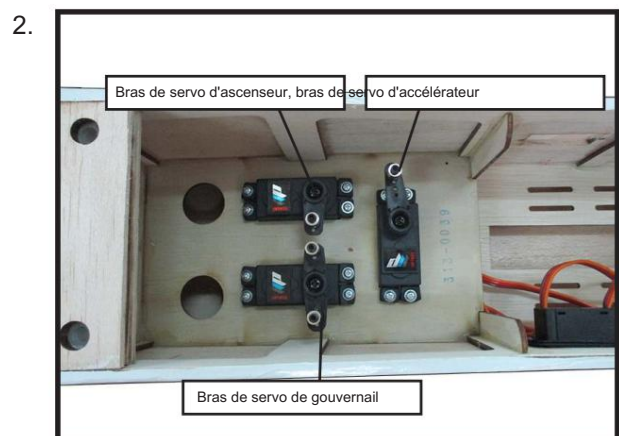
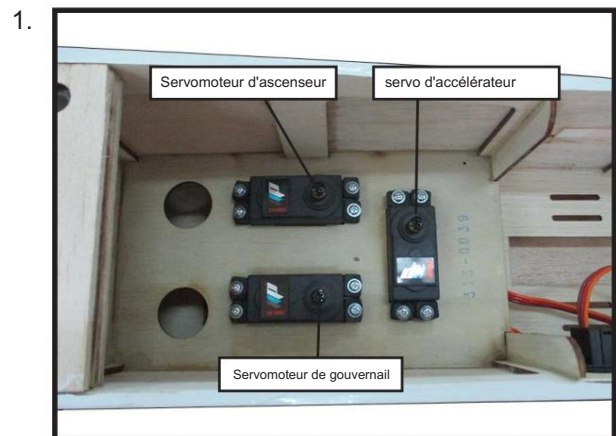

Spécifications minimales du servo.

Couple : 54 oz-in (3,9 kg-cm) à 4,8 V ; 67 oz-po (4,8 kg-cm) à 6,0 V

INSTALLATION DU COMMUTATEUR RÉCEPTEUR

Installez l'interrupteur dans le trou prédécoupé sur le côté, dans le fuselage.

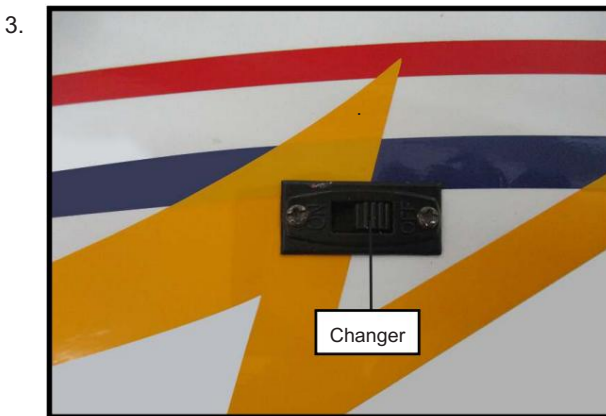
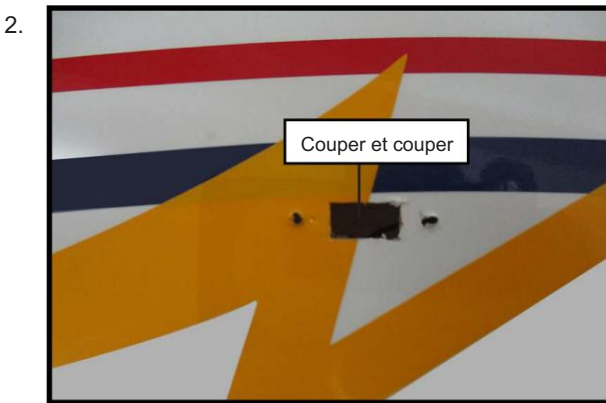
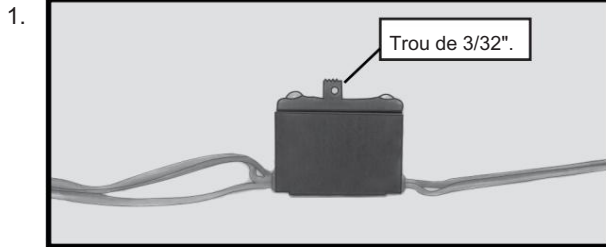

INSTALLATION DU COMMUTATEUR MOTEUR

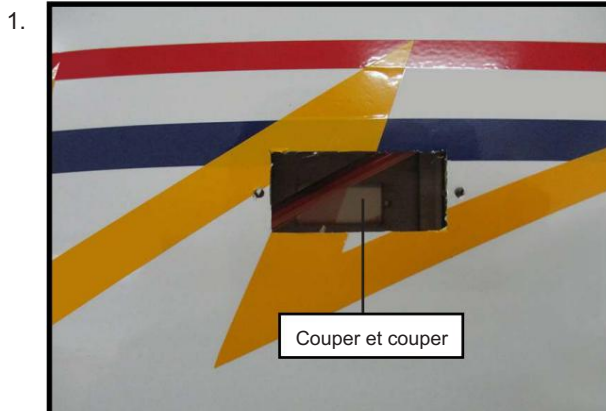

INSTALLATION DU BOUCHON ASSEMBLÉE

À l'aide d'un couteau à modeler, coupez soigneusement la partie arrière de l'un des 3 tubes en nylon en laissant 1/2" dépassant de l'arrière du bouchon. ce sera le tube de récupération de carburant.

À l'aide d'un couteau à modeler, coupez une longueur de conduite de carburant en silicone. Connectez une extrémité de la conduite au collecteur de carburant lesté et l'autre extrémité au tube de prélèvement en nylon.

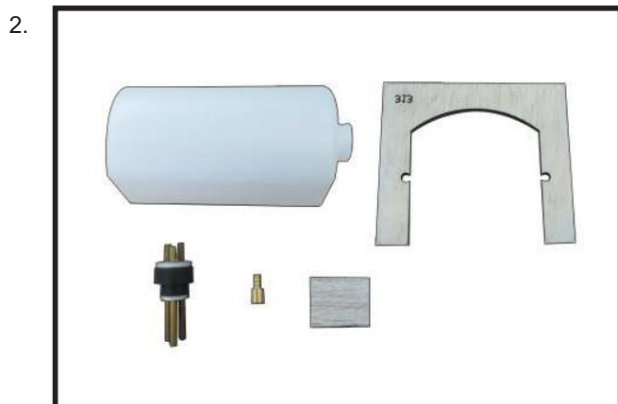
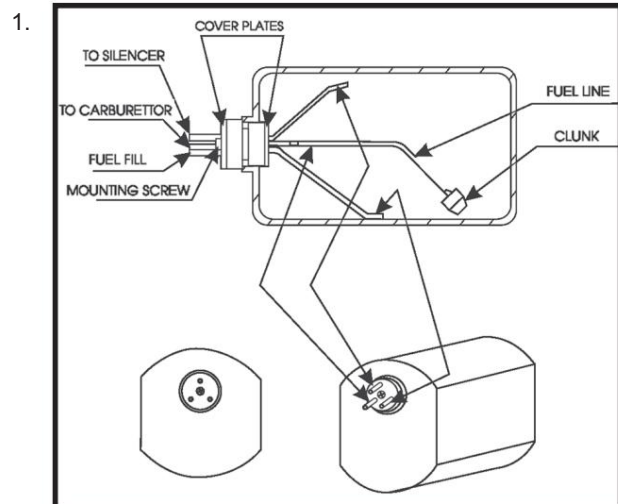

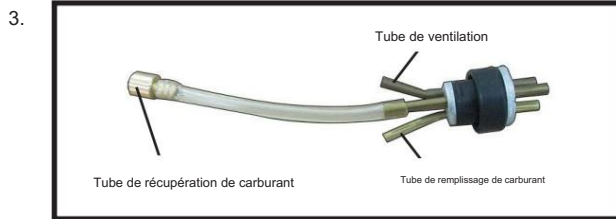

Pliez soigneusement le deuxième tube en nylon à un angle de 45°. son tube est le tube de ventilation.

Testez l'assemblage du bouchon dans le réservoir. Il peut être nécessaire de retirer une partie de l'arrimage autour de l'ouverture du réservoir à l'aide d'un couteau à modeler. S'il y a des sangles, assurez-vous qu'elles ne tombent pas dans le réservoir.

Une fois l'ensemble de butée en place, le pick-up lesté doit reposer loin de l'arrière du réservoir et se déplacer librement à l'intérieur du réservoir. Le haut du tube de ventilation doit reposer juste sous le haut du réservoir. Il ne faut pas toucher le haut du réservoir.

Lorsque vous êtes satisfait de l'alignement de l'ensemble de butée, serrez la vis mécanique de 3 x 20 mm jusqu'à ce que la butée en caoutchouc se dilate. et scelle l'ouverture du réservoir. Ne serrez pas trop l'ensemble car cela pourrait provoquer la rupture du réservoir.

INSTALLATION DU RÉSERVOIR DE CARBURANT

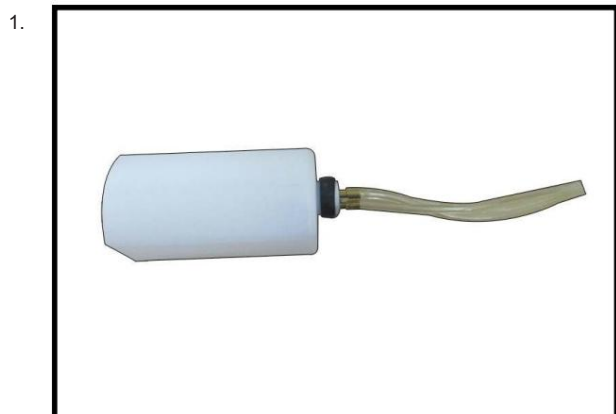

 **Vous devez marquer quel tube est l'évent et quel est le récupérateur de carburant lorsque vous attachez le tuyau de carburant aux tubes dans le bouchon. Une fois le réservoir est installé à l'intérieur du fuselage, il peut être difficile de déterminer lequel est lequel.**

Faites glisser le réservoir de carburant dans le fuselage. Guide les conduites du réservoir à travers le trou dans le mur.

Utilisez un gabarit en contreplaqué pour maintenir en place le réservoir de carburant avec de la colle C/A pour fixer le réservoir de carburant à l'intérieur du fuselage.

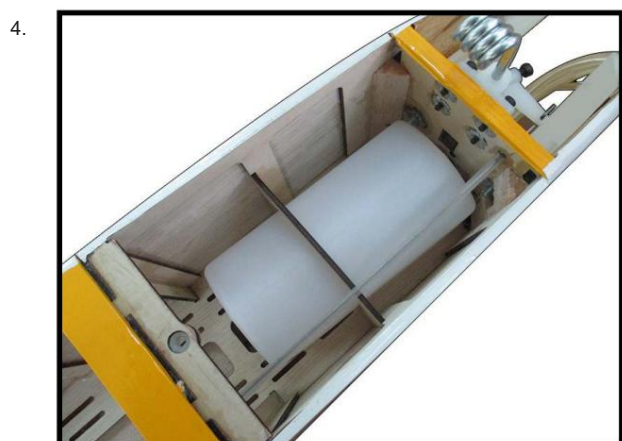
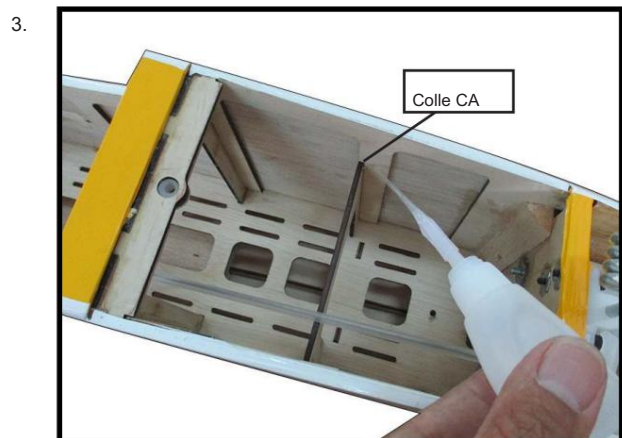
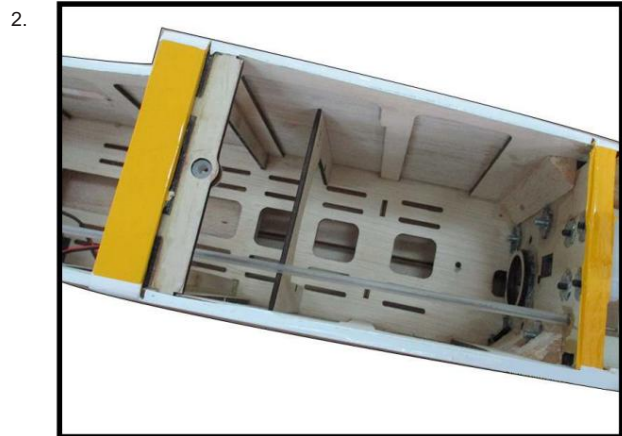

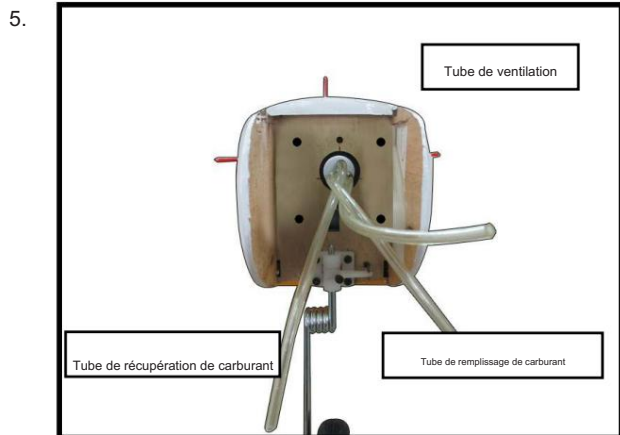

Connectez les conduites du réservoir au moteur et au muler. La conduite de ventilation se connectera au muler et à la conduite allant du clnk au carburateur.

-  Soufflez à travers l'une des conduites pour vous assurer les conduites de carburant ne sont pas pliées à l'intérieur le compartiment du réservoir de carburant. L'air devrait être faible à travers facilement.

MONTAGE DU MOTEUR

Localisez les éléments nécessaires à l'installation du support moteur inclus avec votre modèle.



Utilisez quatre boulons à tête de 4 x 25 mm et quatre rondelles de 4 mm pour fixer le support moteur rails jusqu'au mur pare-feu. Serrez les vis. Assurez-vous d'utiliser du frein-filet sur les vis pour éviter qu'elles ne se desserrent par vibration.



Positionnez le moteur avec la rondelle d'entraînement (135 mm) en avant du mur pare-feu, comme illustré.

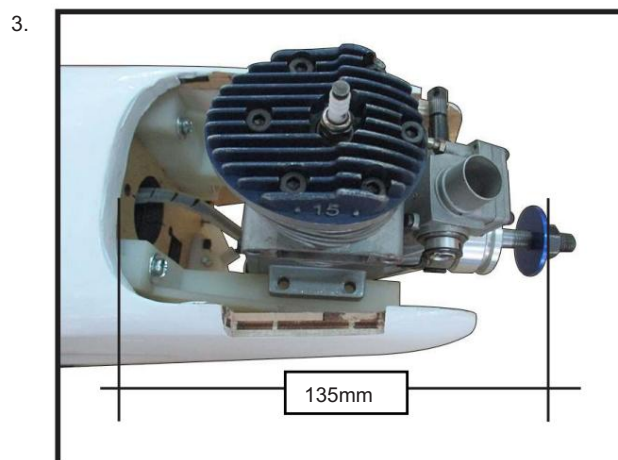

Utilisez une perceuse à goupille et un foret de 4 mm pour percer une petite empreinte dans le support pour le vis de fixation du moteur.

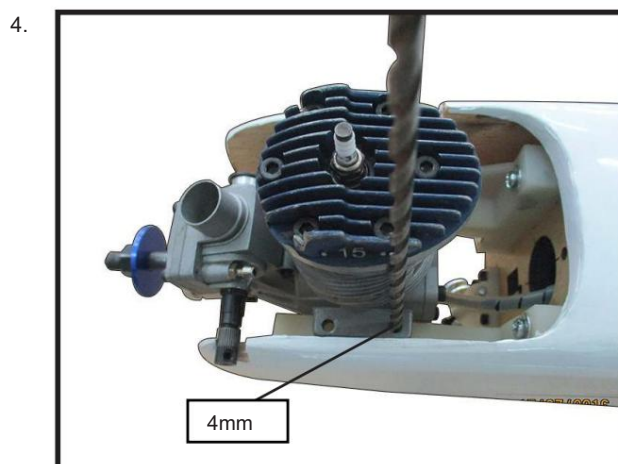

Utilisez une perceuse pour percer les quatre trous dans le rails de support moteur.

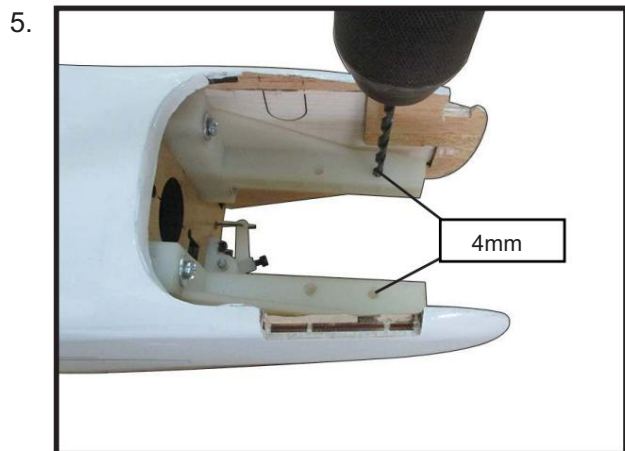

Sur le mur ie se trouve l'emplacement pour le tube de tige d'accélérateur (pré-perçage).

Faites glisser le tube de la tige de poussée dans la paroi et guidez-le à travers le support du réservoir de carburant. Utilisez du médium C/A pour coller le tube au mur et au support du réservoir de carburant.

Connectez le coude en Z de la tige de poussée de l'accélérateur de 450 mm au trou extérieur du bras du carburateur.

Faites glisser le fil de la tige de poussée de l'accélérateur dans le tube. Positionnez le moteur entre les supports. Utilisez quatre vis à métaux M4x30 mm pour fixer le moteur au support comme montré.

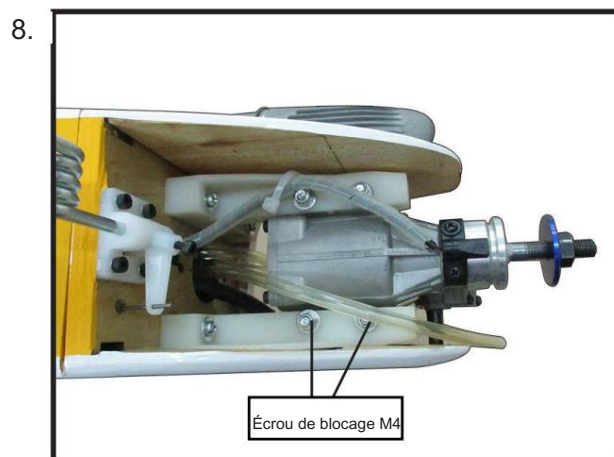
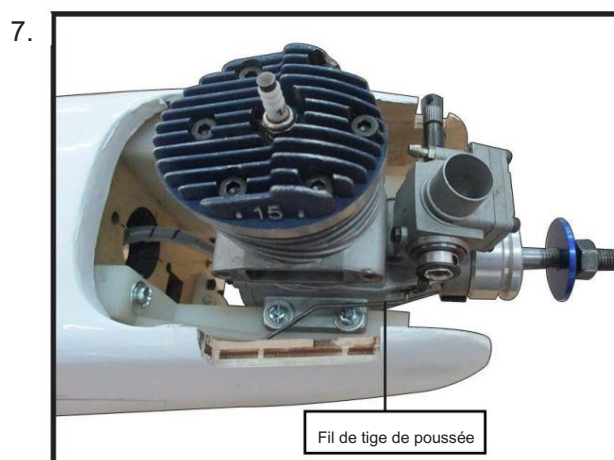
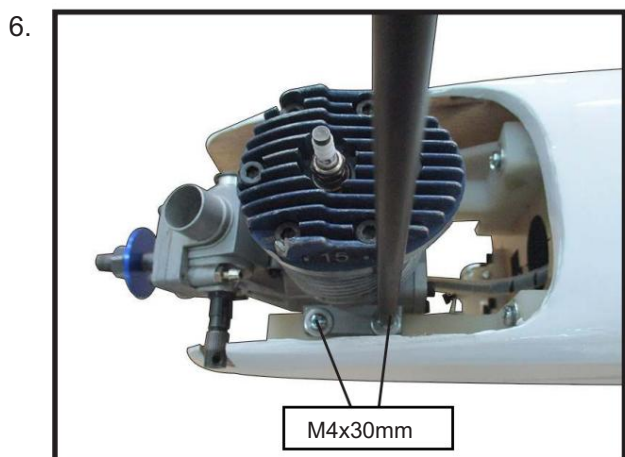

Réinstallez le klaxon du servo en faisant glisser le connecteur sur le fil de la tige de poussée. Centre le manche des gaz et le trim et installez le Klaxon de servo perpendiculaire à la ligne centrale du servo.

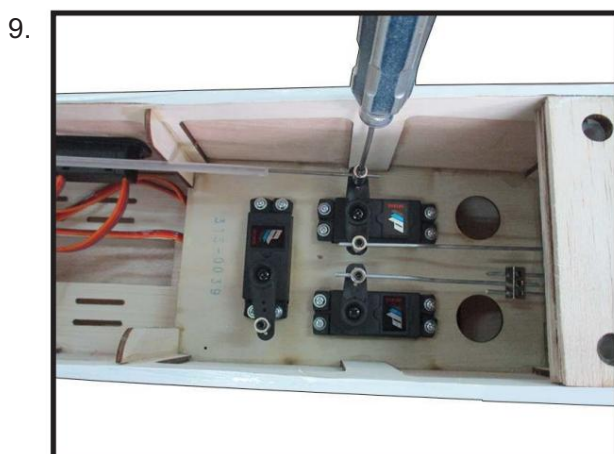

Déplacez le manche des gaz en position fermée et déplacez le carburateur en position fermée.

Utilisez une clé hexagonale de 2,5 mm pour serrer la vis qui fixe le fil de la tige de poussée de l'accélérateur. Assurez-vous d'utiliser du frein-filet sur le visser afin qu'il ne vibre pas.

dix.



11.

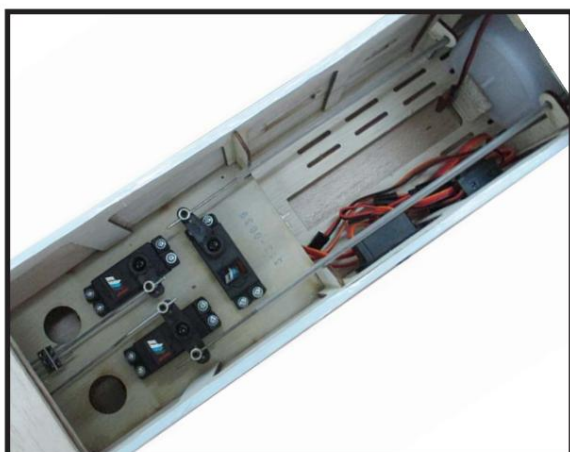

INSTALLATION DU SPINNER

Installez la plaque arrière du cône, l'hélice et cône tournant.



L'hélice ne doit toucher aucune partie du cône tournant. Si c'est le cas, utilisez un couteau à modeler bien aiguisé et coupez soigneusement le cône rotatif à l'endroit où l'hélice entre en contact avec lui.

1.



CONVERSION DE PUISSANCE ÉLECTRIQUE

Localisez les éléments nécessaires à l'installation la conversion d'énergie électrique incluse avec votre modèle.

1.

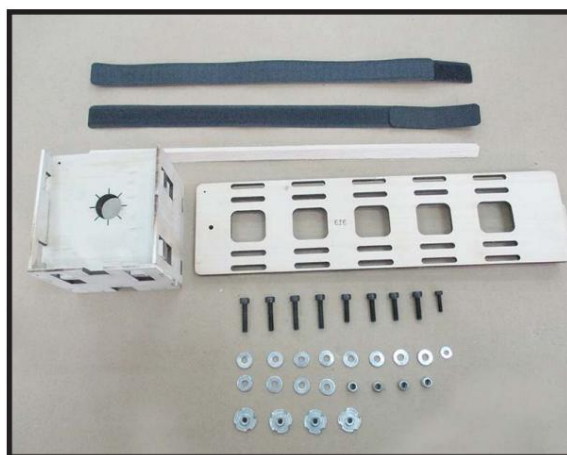

Taille du modèle : modèles de taille 0,46 à 0,52

- Moteur : 35mm 830 tours par volt

- Hélice : 12x6 ~ 13x6

- ESC : 60A

- Batteries Lipo : 4 cellules 4200mA

Fixez le boîtier du moteur électrique au mur de protection en respectant les lignes transversales tracées sur le boîtier du moteur électrique et le mur de protection. Utiliser M4x20mm pour fixer le boîtier moteur au mur de protection. Veuillez voir les photos ci-dessous.

2.

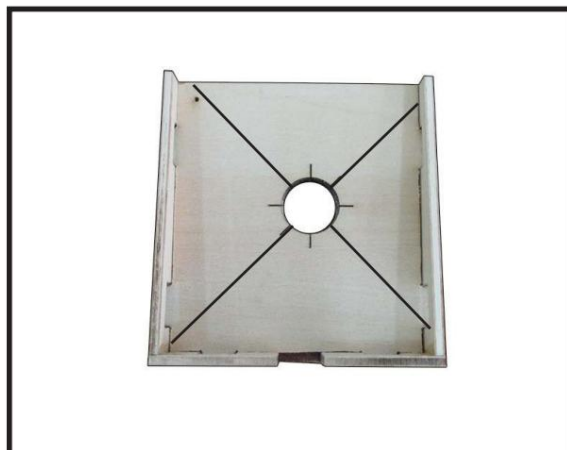

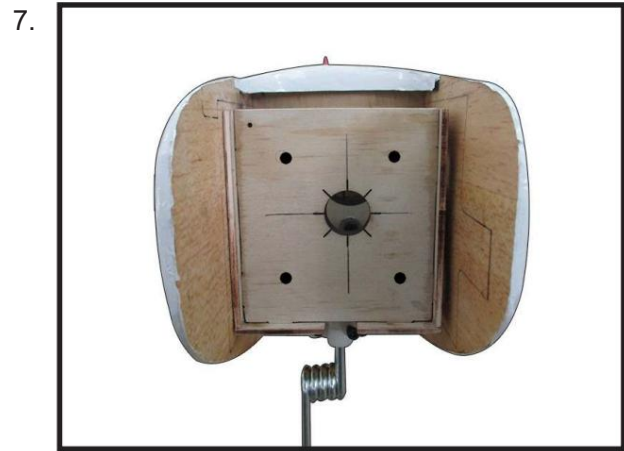

Fixez le moteur à l'avant du boîtier du moteur électrique à l'aide de quatre stores de 4 mm. écrou, quatre boulons à tête hexagonale M4x16 mm pour fixer le moteur. Veuillez voir l'image affichée.

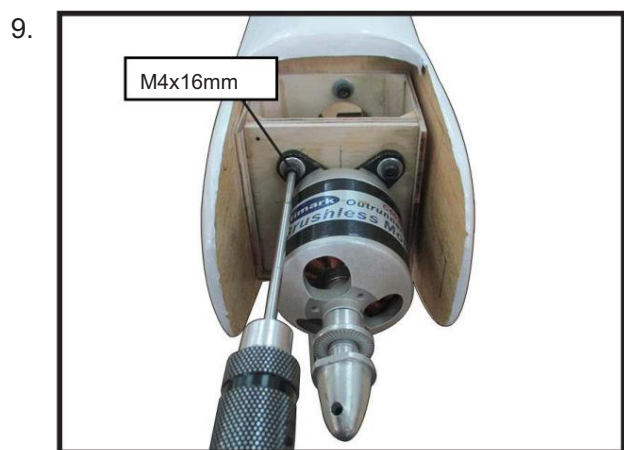
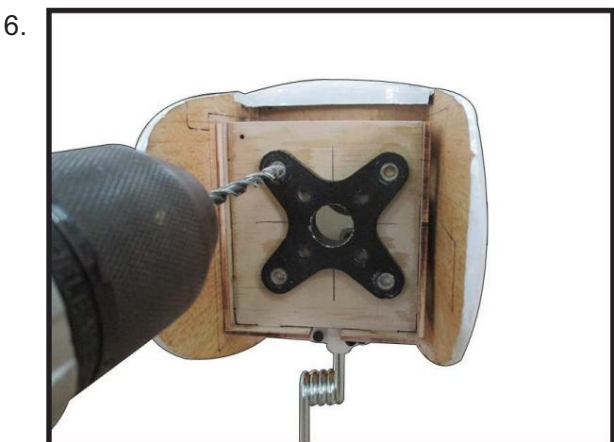
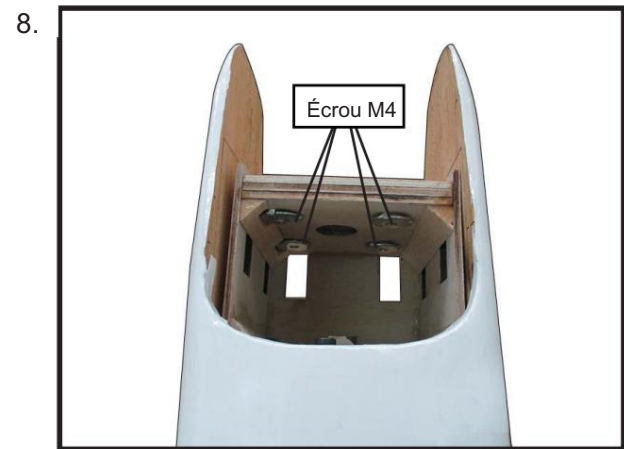

Localisez le plateau de batterie en contreplaqué sur le fuselage. Serrez les vis à l'aide de vis à métaux M4x16mm pour fixer le plateau en position.

dix.

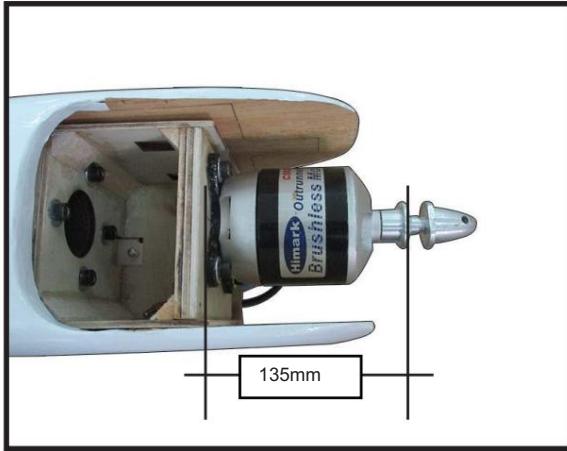

Fixez le contrôle de vitesse sur le côté du boîtier moteur à l'aide de ruban adhésif double face et d'attaches. Connectez les fils appropriés du contrôle de vitesse au moteur. Assurez-vous que les câbles n'interféreront pas avec le fonctionnement du moteur.

13.

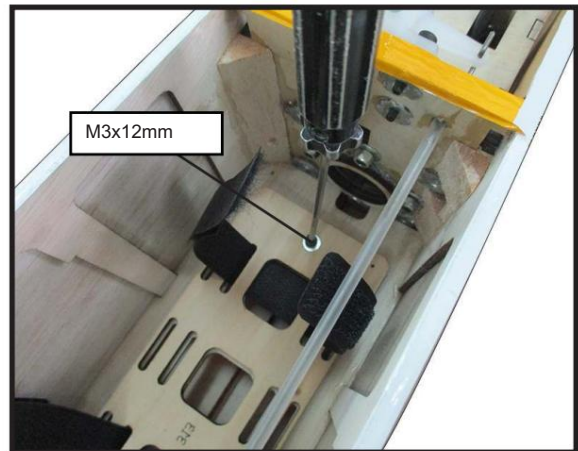

14.

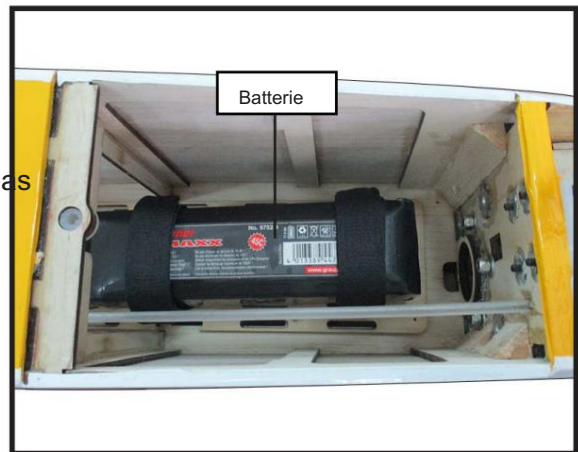

11.

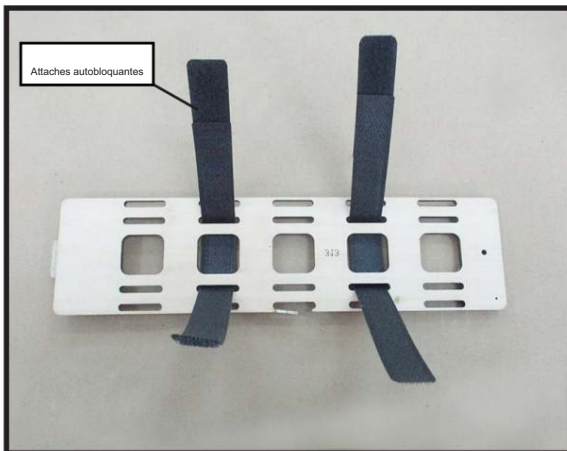

15.

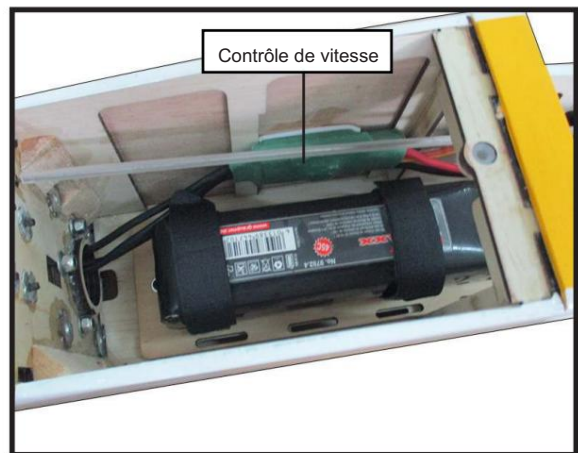

12.



16.

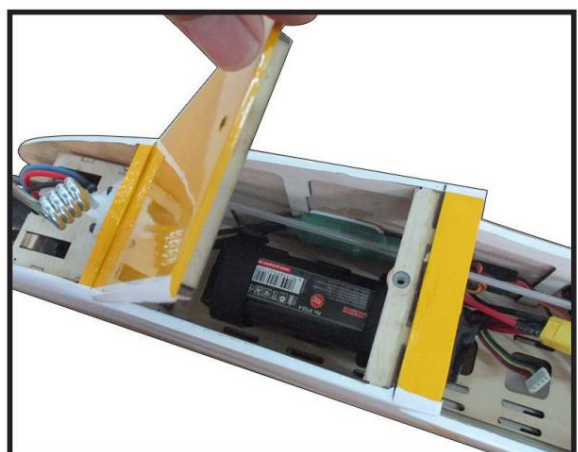

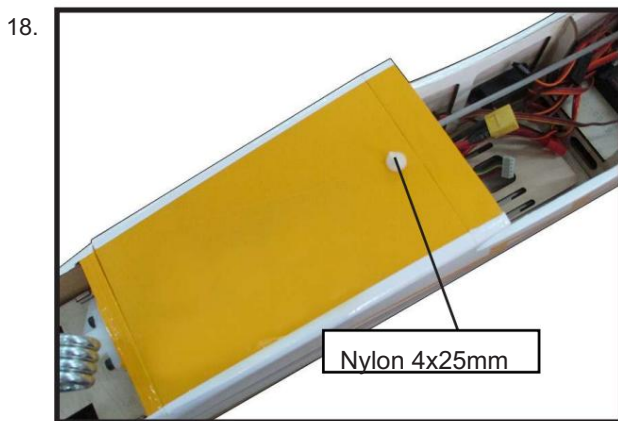

CARÉNAGE

Veuillez voir les photos ci-dessous.



Collez le capot sur le fuselage à l'aide de ruban adhésif à faible adhérence.



Utilisez une perceuse et un foret pour percer les trous pour les vis de montage du capot. Assurez-vous que la position du capot est correcte avant de percer chaque trou.

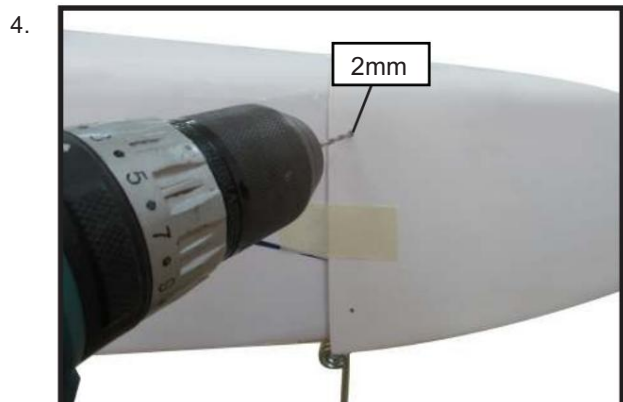

Installez le Muler et l'extension Muler sur le moteur et faites la découpe dans le capot pour le dégagement du Muler. Connectez les conduites de carburant et de pression au carburateur, au collecteur et à la valve de remplissage de carburant. Fixez le capot au fuselage à l'aide des vis à tête creuse M3x10 mm. Placer une petite longueur de tube de carburant en silicone sous la tête de la vis aide à réduire les vibrations.



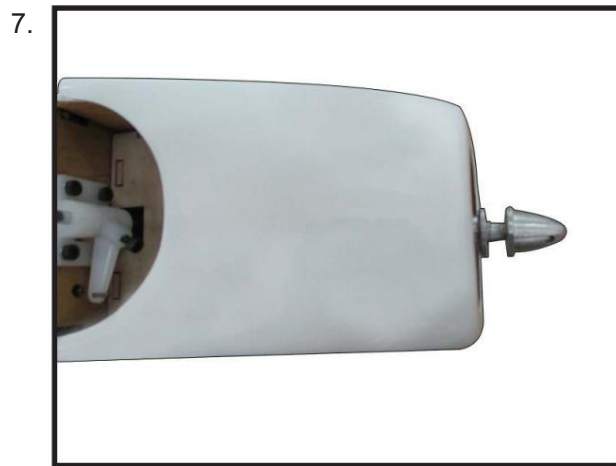
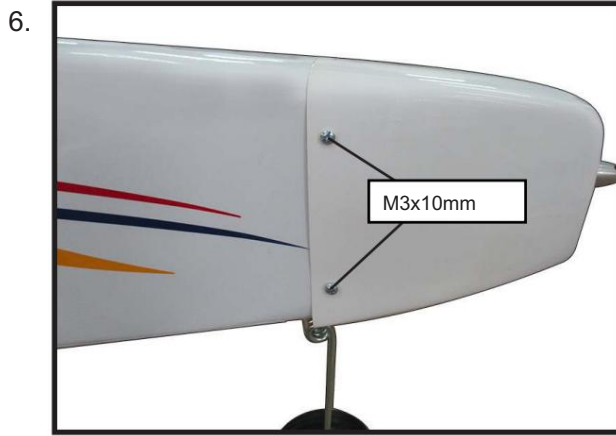

INSTALLATION DU SPINNER

Installez la plaque arrière du cône, l'hélice et le cône du cône.

 L'hélice ne doit toucher aucune partie du cône tournant. Si c'est le cas, utilisez un couteau à modeler bien aiguisé et coupez soigneusement le cône rotatif à l'endroit où l'hélice entre en contact avec lui.



INSTALLER LA CHARNIÈRE POUR LE STABILISATEUR ET ASCENSEUR

Veillez étudier les images ci-dessous.

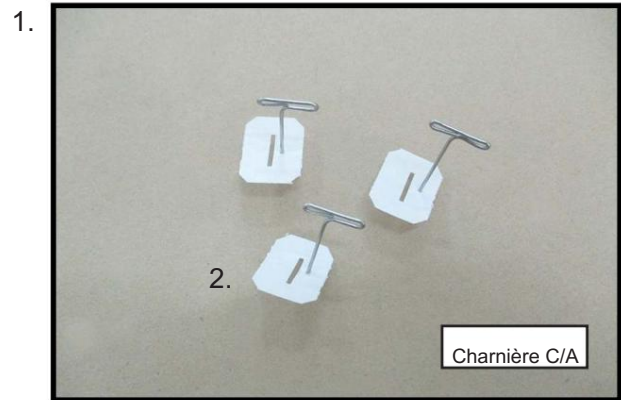

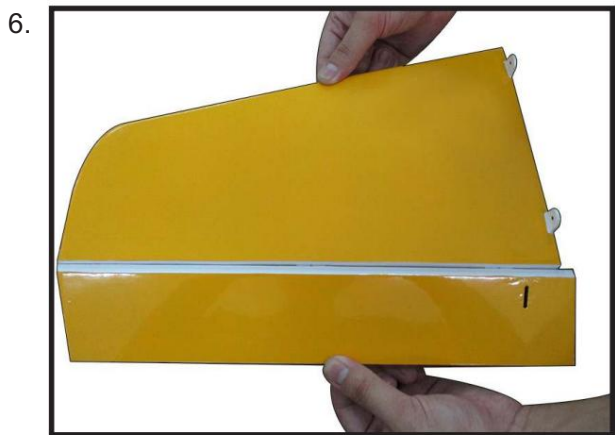
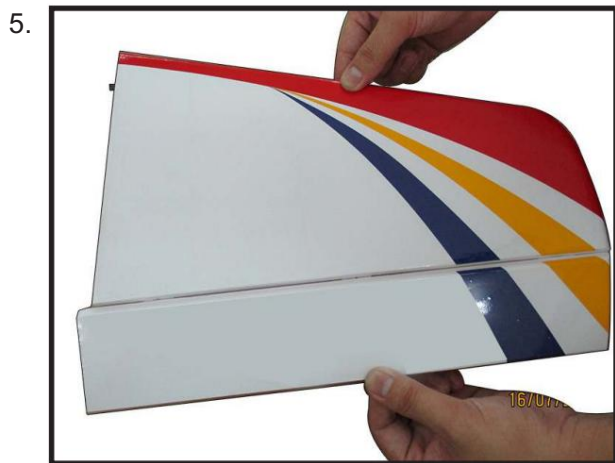
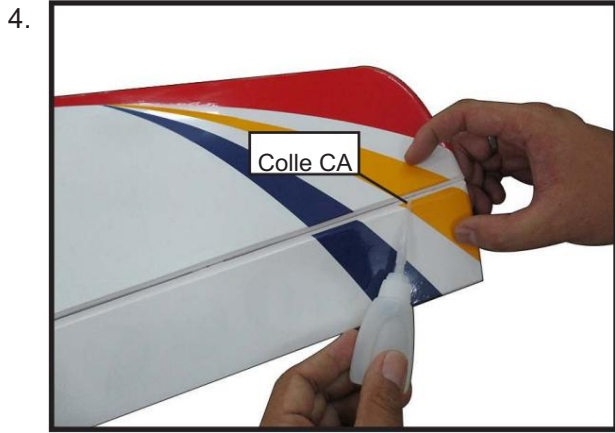

INSTALLER LE KLAXON DE COMMANDE D'ASCENSEUR

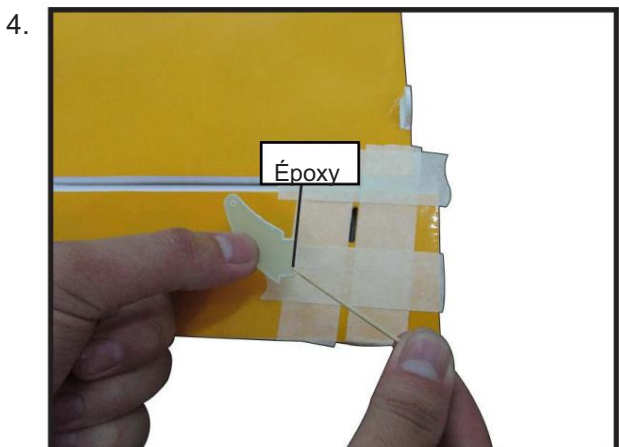
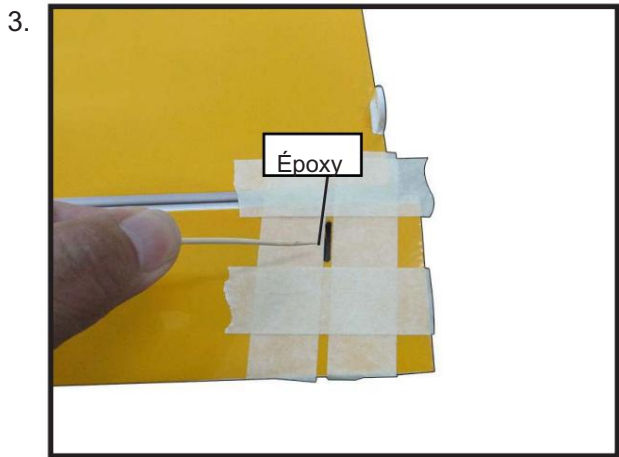
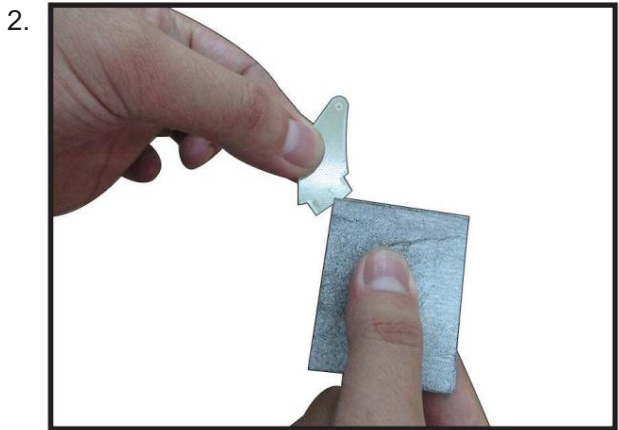
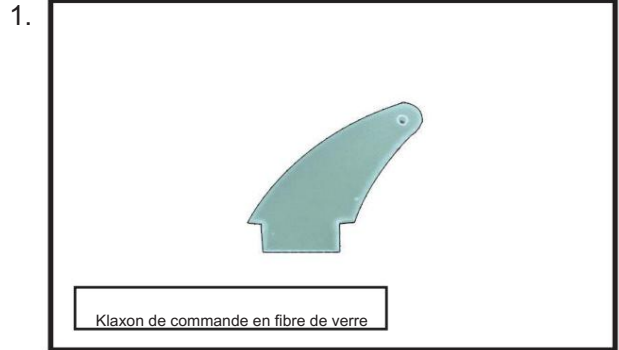

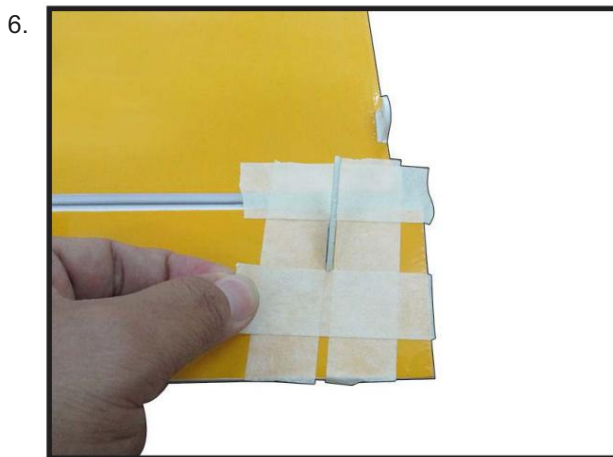

ARTICULER LE GOUVERNAIL

Collez les deux charnières supérieures du gouvernail en place en utilisant les mêmes techniques que celles utilisées pour charnières les ailerons.

La charnière inférieure sera collée lorsque l'ensemble intérieur/ gouvernail sera fixé au fuselage.



INSTALLER LE CORDON DE COMMANDE DU GOUVERNAIL

Répétez les étapes pour installer le guignol de commande du gouvernail de la même manière que les étapes effectuées pour les ailerons.

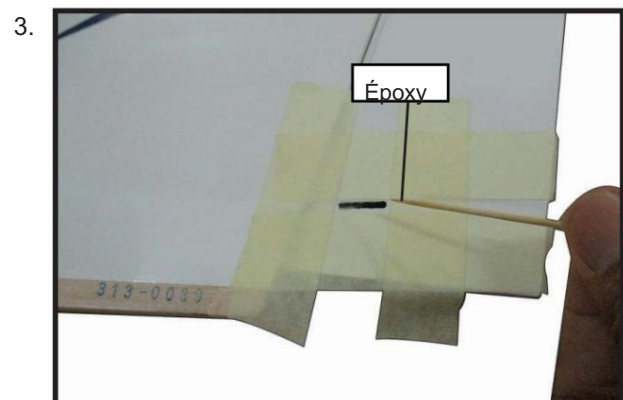
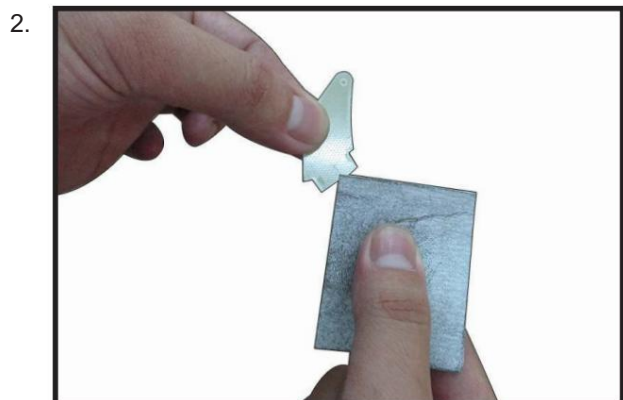
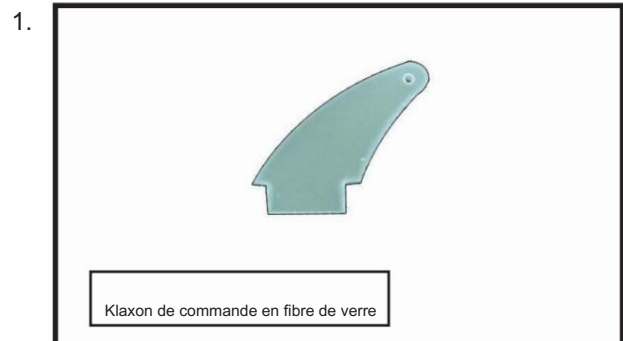

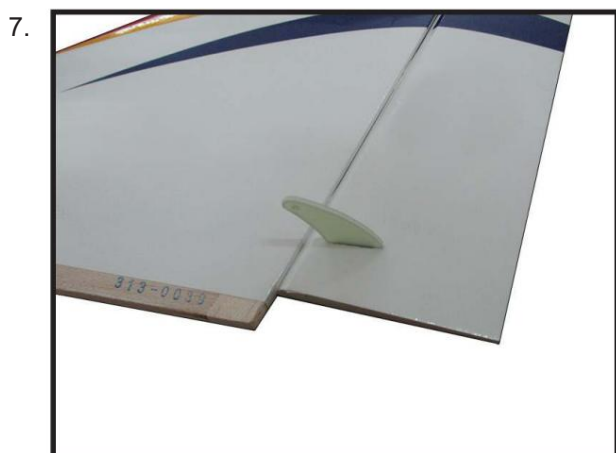
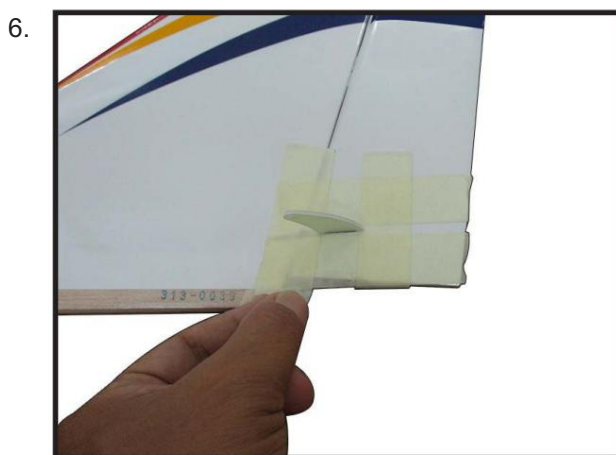
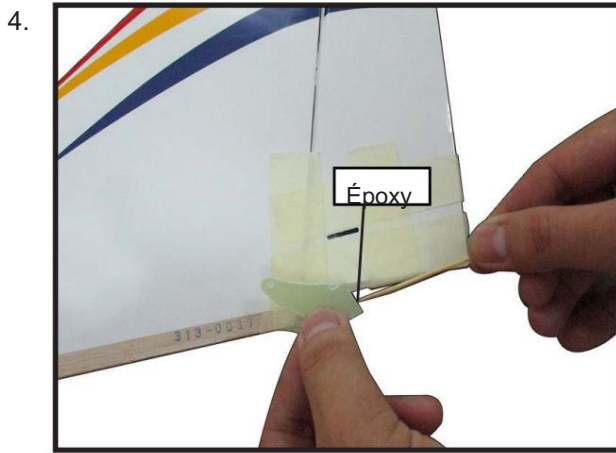

STABILISATEUR VERTICAL INSTALLATION

Faites glisser le stabilisateur vertical dans la fente située en haut du fuselage. Le bord arrière du stabilisateur doit être aligné avec le bord arrière du fuselage et la charnière inférieure du gouvernail doit s'engager dans la fente de charnière prédécoupée dans le bas du fuselage. Le bord inférieur du stabilisateur doit également être fermement poussé contre le haut du stabilisateur horizontal.

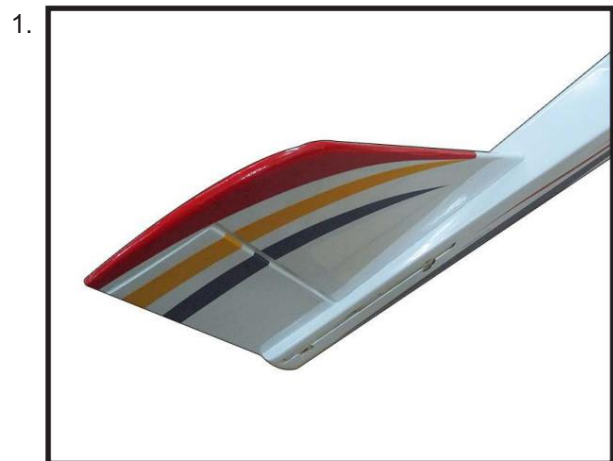

Tout en maintenant fermement le stabilisateur vertical en place, utilisez un stylo et tracez une ligne de chaque côté du stabilisateur vertical à l'endroit où il rencontre le haut du fuselage.



Retirez le stabilisateur. Utilisez une modélisation couteau, retirez le revêtement sous les lignes que vous avez tracées.

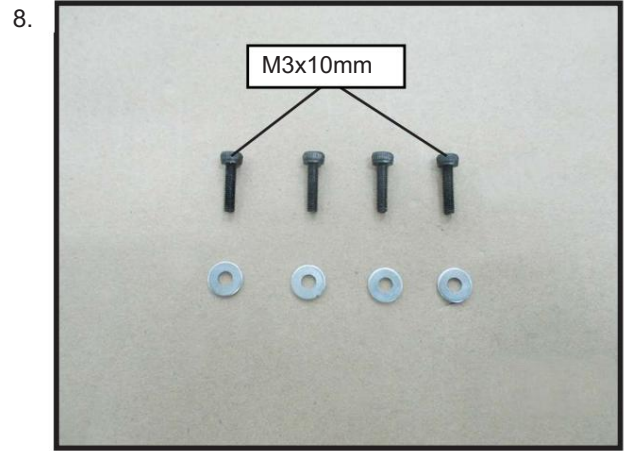
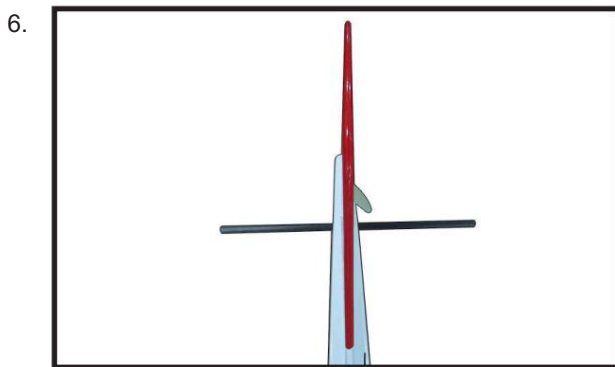
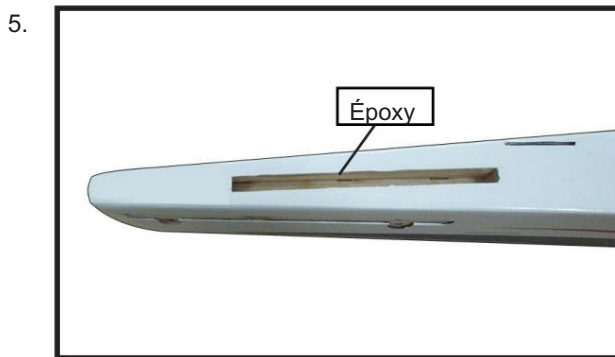
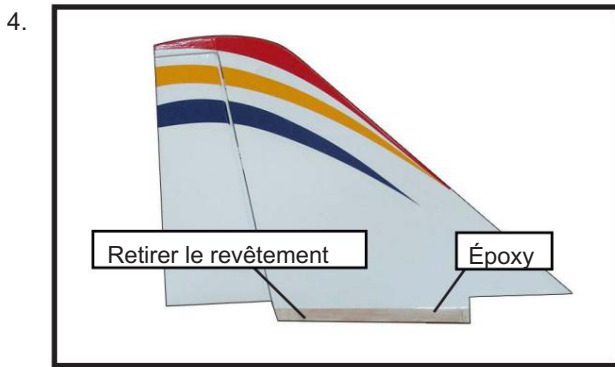
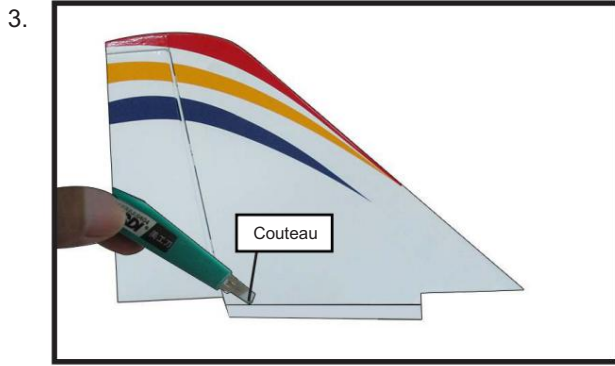

 *When cutting through the covering to remove it, cut with only enough pressure to only cut through the covering itself. Cutting into the balsa structure may weaken it.*

Remettez le stabilisateur vertical en place. À l'aide d'un triangle, vérifiez que le stabilisateur vertical est aligné à 90° par rapport au stabilisateur horizontal.

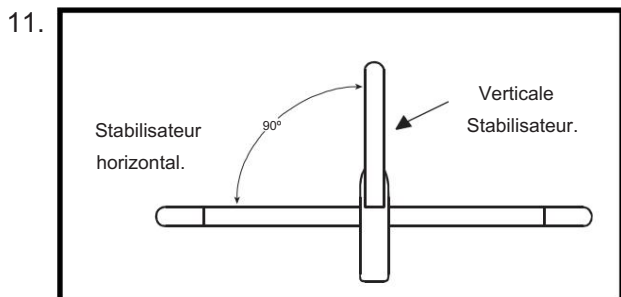

Quand tu es sûr que tout est aligné correctement, mélangez une quantité généreuse de Flash 30 Minute Epoxy. Appliquez une fine couche sur la fente de montage et au bas de la zone de montage du stabilisateur vertical. Appliquez de l'époxy sur les bords inférieur et supérieur du bloc de remplissage ainsi que sur la charnière inférieure. Mettez le stabilisateur en place et réalignez-le. Vérifiez à nouveau toutes vos mesures avant que l'époxy ne durcisse. Maintenez le stabilisateur en place avec des épingles en T ou du ruban-cache et retirez tout excès d'époxy à l'aide d'une serviette en papier et d'alcool à friction. Laissez l'époxy durcir complètement avant de continuer.



INSTALLATION DE TIGE DE POUSSÉE D'ASCENSEUR

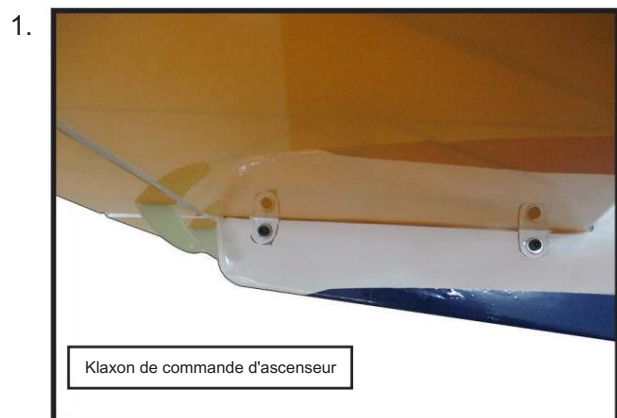

Vissez une chape et un contre-écrou M2 sur chaque tige de commande d'ascenseur. Enfilez les cornes jusqu'à ce qu'elles soient en contact avec les extrémités des barres de commande.

Ensemble de tiges de poussée de profondeur et de gouvernail comme images ci-dessous.

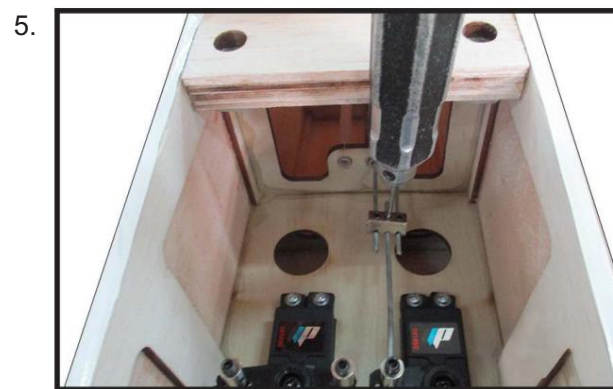
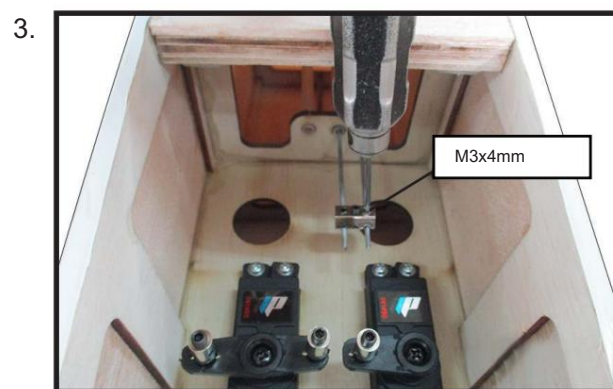
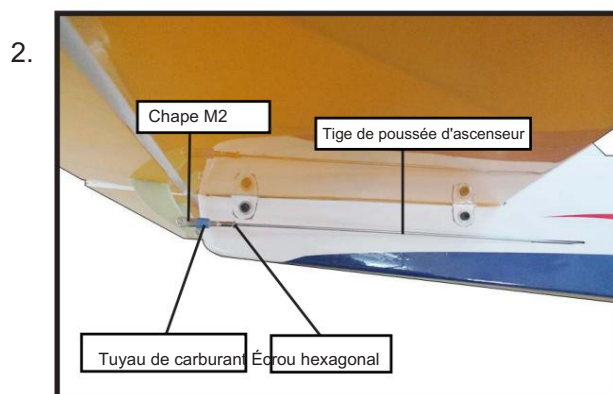

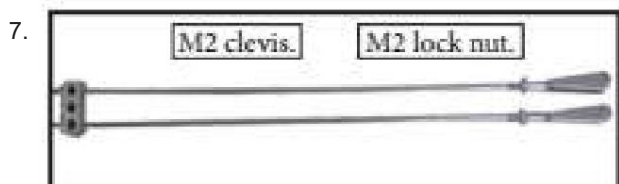
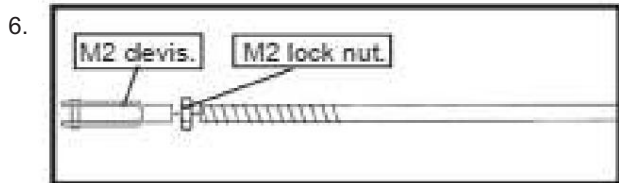

INSTALLATION DE LA TIGE DE GOUVERNAIL

- Localisez les éléments nécessaires à l'installation de la tige de poussée du gouvernail.

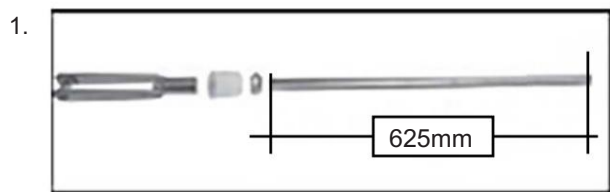

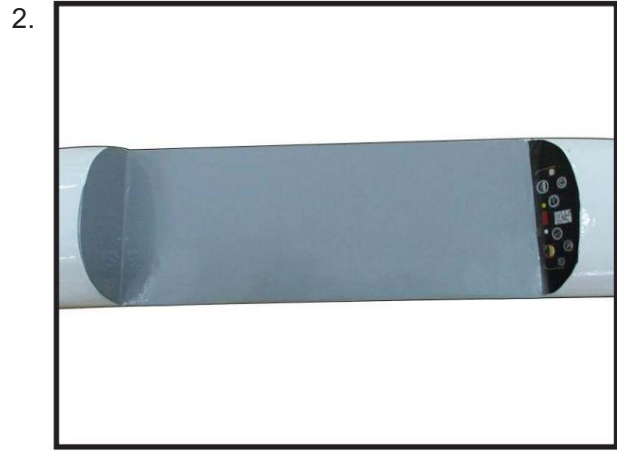

PILOTE D'INSTALLATION ET AUVENT

Localiser les éléments nécessaires à l'installation du pilote, des places.

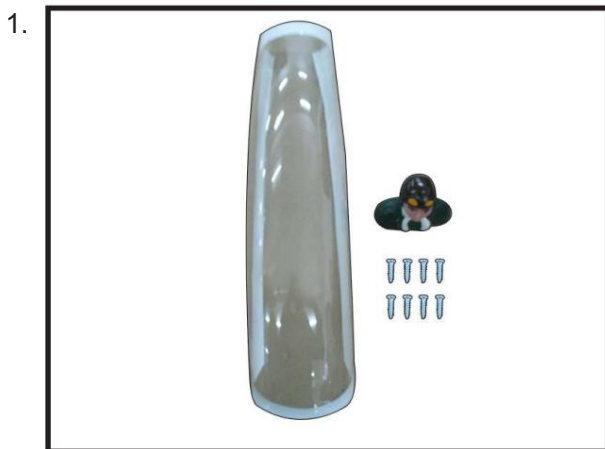

Un pilote à grande échelle est inclus avec cet ARF. Le pilote l'a bien inclus dans le cockpit. (ou vous pouvez commander d'autres figurines pilotes à l'échelle fabriquées par SG Models. Elles sont disponibles chez les distributeurs SG Models.)

Si vous comptez installer une figure pilote, veuillez utiliser une barre de ponçage pour poncer la base de la figure pour qu'elle soit lat.

Positionnez la figure pilote sur le plancher de l'auvent comme indiqué. Utilisez de l'époxy pour coller la base de la figurine de pilote au plancher du cockpit, veuillez voir les photos comme indiqué.

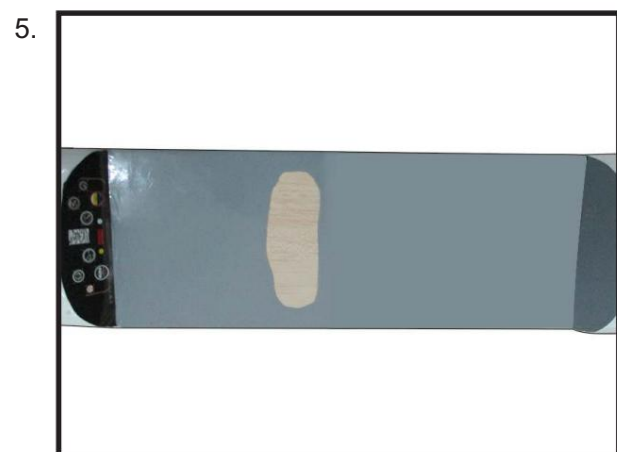
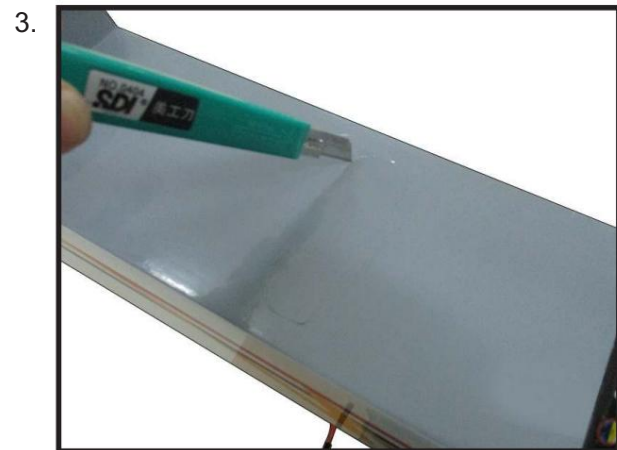

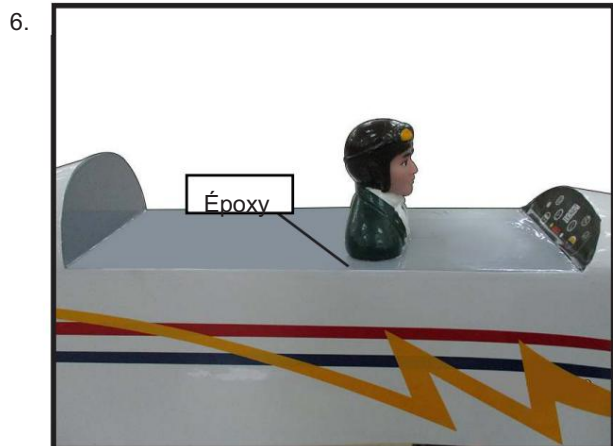

Positionnez la verrière sur le fuselage.
Tracez le contour de la verrière et sur le fu-selage à l'aide d'un feutre. Coupez soigneusement et retirez le matériau de revêtement de le fuselage où la verrière entre en contact, exposant le bois nu. Ensuite, collez définitivement la verrière en place avec de la colle époxy ou une « colle à verrière » spéciale.



INSTALLATION DU RÉCEPTEUR

Branchez les câbles du servo ive et l'interrupteur conduire au récepteur. Branchez également le câble de la batterie dans l'interrupteur.

Enveloppez le récepteur et la batterie dans du caoutchouc mousse de protection pour les protéger des vibrations.

Acheminez l'antenne dans le tube d'antenne à l'intérieur du fuselage et fixez-la au bas du fuselage à l'aide d'un ruban plastique.

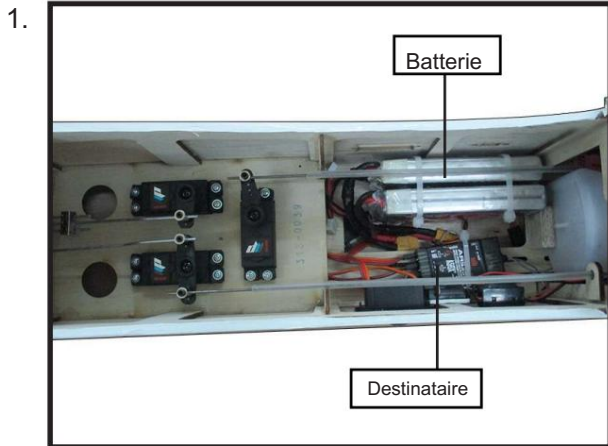

FIXATION AILE- FUSELAGE

Fixez le tube en aluminium dans le fuselage.

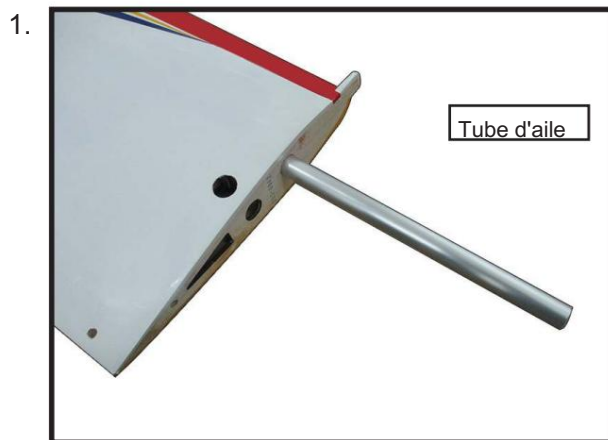

Insérez deux panneaux d'aile comme sur les images ci-dessous.

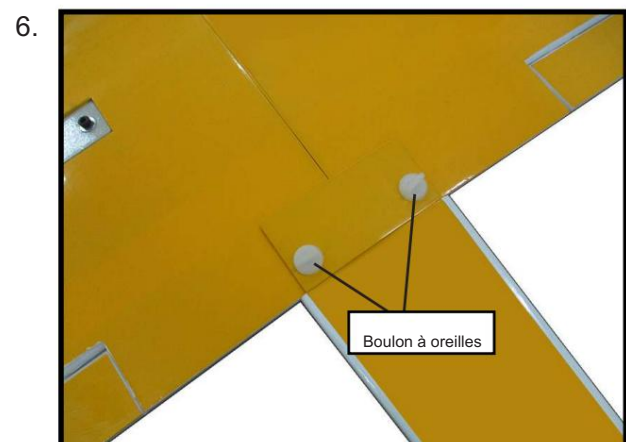
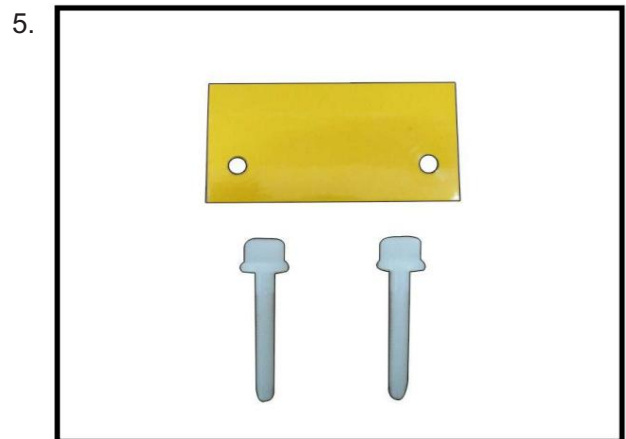
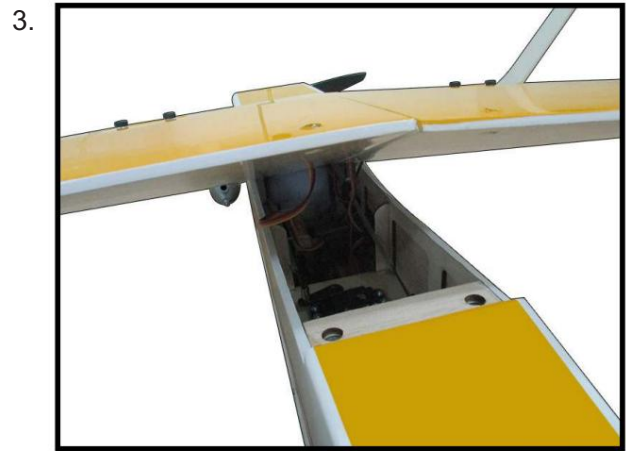
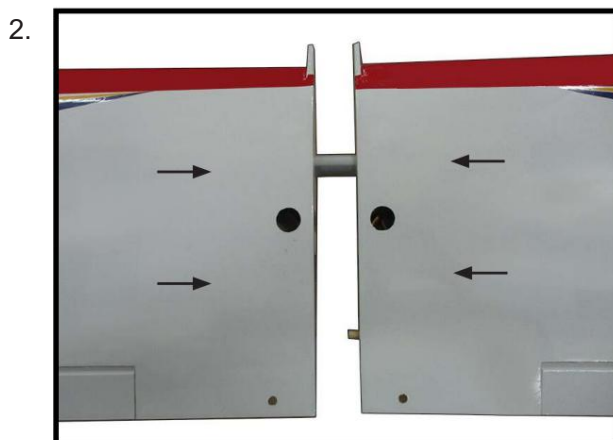

APPLIQUER LES AUTOCOLLANTS

1) Si tous les décalcomanies sont prédécoupées et prêtes à être bâton. Veuillez vous assurer que le modèle est propre et exempt de traces de doigts grasses et de poussière. Positionnez l'autocollant sur le modèle à l'endroit souhaité, en utilisant les photos sur la boîte et aidez-nous à les localiser.

2) Si tous les autocollants ne sont pas prédécoupés, veuillez utiliser des ciseaux ou un couteau bien aiguisé pour découper les autocollants de la feuille. Veuillez vous assurer que le modèle est propre et exempt de traces de doigts grasses et de poussière. Positionnez l'autocollant sur le modèle à l'endroit souhaité, en utilisant les photos sur la boîte et aidez-nous à les localiser.

ÉQUILIBRAGE

1) Il est essentiel que votre avion soit équilibré correctement. Un mauvais équilibre entraînera faire perdre le contrôle de votre avion et s'écraser. LE CENTRE DE GRAVITÉ EST SITUÉ À 90 MM EN ARRIÈRE DU BORD D'ATTAQUE DE L'AILE, À L'EMBASE DE L'AILE.

2) Montez l'aile sur le fuselage. Placez un morceau de ruban adhésif sur le dessus de chaque aile, à 88 mm du bord d'attaque, au niveau de l'emplanture de l'aile.

3) Le modèle étant inversé, placez vos doigts sur le masking tape et soigneusement il a allumé l'avion. c'est le point auquel votre modèle devrait s'équilibrer pour la première fois lumières. Plus tard, vous souhaitez peut-être expérimenter en réglant la balance jusqu'à 70 mm. en avant ou en arrière pour modifier les caractéristiques de couchage. Déplacer la balance vers l'avant peut améliorer la fluidité et le suivi semblable à une flèche, mais cela peut alors nécessiter plus de vitesse pour la prise et la réalisation. plus difficile de ralentir pour l'atterrissage. Déplacer la balance à rend le modèle plus agile avec une « sensation » plus légère et plus vive. Dans tous les cas, veuillez commencer par l'endroit que nous vous recommandons.

*Si possible, essayez d'abord d'équilibrer le modèle en changeant la position de la batterie du récepteur et du récepteur. Si vous ne parvenez pas à obtenir un bon équilibre en procédant ainsi, il sera alors nécessaire d'ajouter du poids au nez ou au tail pour atteindre l'équilibre.

point d'équilibre approprié.

Avec les ailes fixées au fuselage, toutes les pièces du modèle installées (prêtes à décoller) et les réservoirs de carburant vides, maintenez le modèle au point d'équilibre marqué avec le niveau du stabilisateur.

Allumez le modèle. Si la queue tombe lorsque vous allumez, le modèle est « lourd en queue » et vous devez ajouter du poids* au nez. Si le nez descend, il est « lourd » et vous devez ajouter du poids* au tail pour équilibrer.

1.

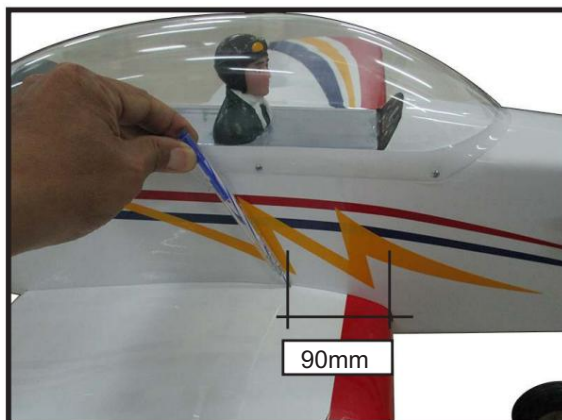

LANCEMENTS DE CONTRÔLE

Ailerons :	Gouvernail:
Taux élevé :	Taux élevé :
Haut : 15 mm	Droite : 25 mm
Vers le bas : 15 mm	Soit : 25 mm
Taux bas :	Taux bas :
Haut : 12 mm	Droite : 20 mm
Vers le bas : 12 mm	Soit : 20 mm
Ascenseur:	Rabat:
Taux élevé :	Milieu : 30mm
Haut : 15 mm	
Vers le bas : 15 mm	
Taux bas :	
Haut : 12 mm	
Vers le bas : 12 mm	

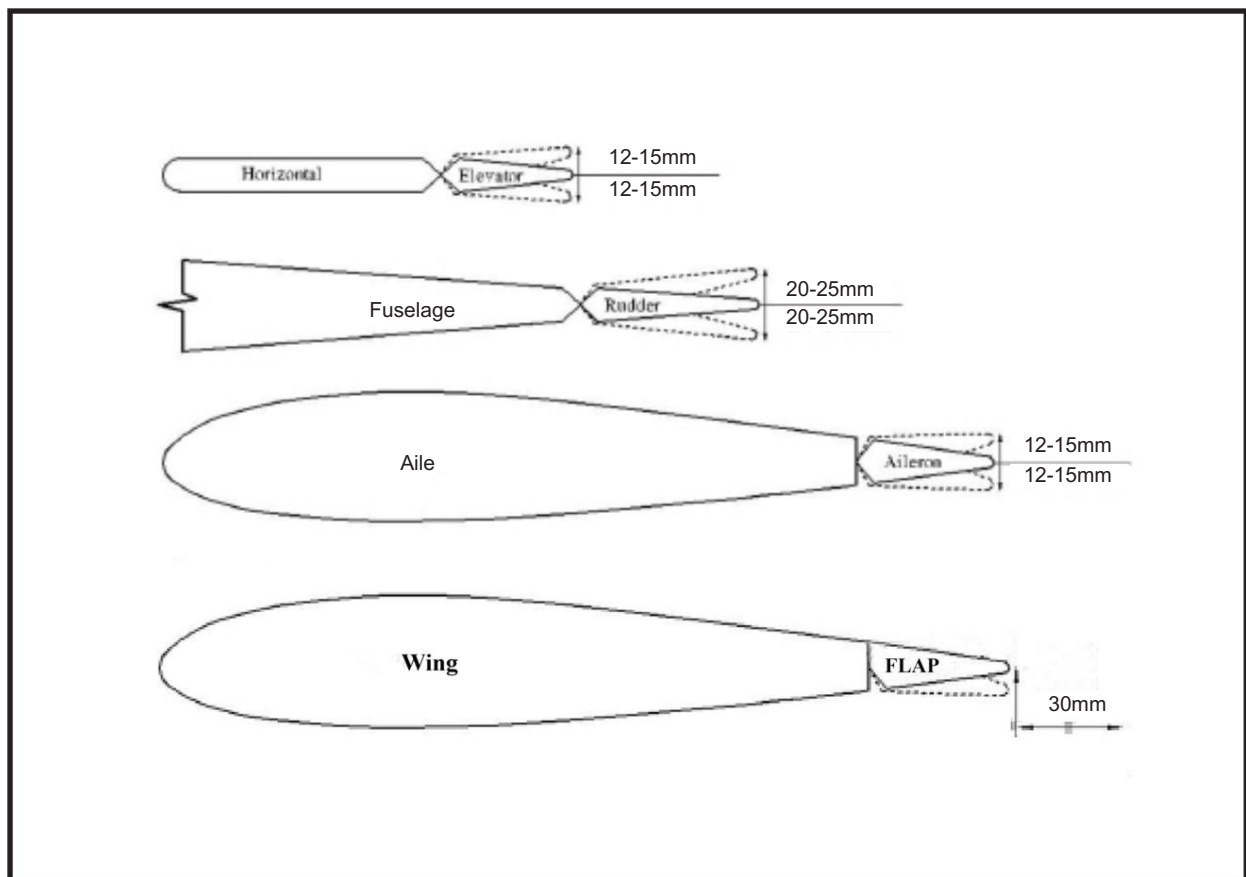

PRÉPARATION DU VOL

Vérifiez le fonctionnement et la direction de la gouverne de profondeur, du gouvernail, des ailerons et de la manette des gaz.

A) Branchez votre système radio selon les instructions du fabricant et allumez tout.

B) Vérifiez d'abord l'ascenseur. Tirez sur le manche de l'ascenseur. Les moitiés de l'ascenseur devraient monter. Si ce n'est pas le cas, relevez l'interrupteur d'inversion du servo de votre émetteur pour changer la direction.

C) Vérifiez le gouvernail. En regardant derrière l'avion, déplacez le manche du gouvernail vers la droite. Le gouvernail doit se déplacer vers la droite. Si ce n'est pas le cas, relevez l'interrupteur d'inversion du servo de votre émetteur pour changer la direction.

D) Vérifiez l'accélérateur. Déplacer le manche des gaz vers l'avant devrait ouvrir le corps du carburateur. Si ce n'est pas le cas, relevez l'interrupteur d'inversion du servo de votre émetteur pour changer de direction.

E) Depuis l'arrière de l'avion, regardez l'aileron sur la moitié de l'aile droite. Déplacez le manche d'aileron vers la droite. L'aileron droit doit monter et l'autre aileron doit descendre.

Si ce n'est pas le cas, relevez l'interrupteur d'inversion du servo de votre émetteur pour changer la direction.

VÉRIFICATION AVANT LE VOL

1) Chargez complètement les batteries de votre émetteur et de votre récepteur avant votre premier jour de mensonge.

2) Vérifiez chaque boulon et chaque joint de colle du TEMPEST DRAGON 15cc ARF pour vous assurer que tout est serré et bien collé.

3) Vérifiez à nouveau l'équilibre de l'avion. Faites-le avec le réservoir de carburant vide.

4) Vérifiez les gouvernes. Tous doivent avancer dans la bonne direction et ne pas se lier d'aucune façon.

5) Si votre émetteur radio est équipé de commutateurs à double débit, vérifiez qu'ils sont sur le réglage de faible débit pour vos premières lumières.

6) Vérifiez que les surfaces de contrôle bougent de la quantité appropriée pour les réglages de débit faible et élevé.

7) Vérifiez l'antenne du récepteur. Il doit être entièrement déployé et non enroulé à l'intérieur du fuselage.

8) Équilibrez correctement l'hélice. Une hélice déséquilibrée provoquera des vibrations excessives qui pourraient entraîner une panne du moteur et/ou de la cellule.

Nous vous souhaitons de nombreuses lumières sûres et agréables
avec votre TEMPEST DRAGON 15cc ARF.

Si vous avez des questions ou êtes intéressé par nos produits,
n'hésitez pas à nous contacter

Usine : 12/101A - Hameau 4 - Rue Le Van Khuong - Quartier Dong hanh - District
Hoc Mon - Ho Chi Minh Ville - Viet Nam.

Bureau : 62/8 rue Ngo Tat To - Quartier 19 - District de Binh hanh - Ho Chi Minh
Ville - Viet Nam

Téléphone : 848-86622289 ou 848-36018777

Site Web : www.SeagullModels.com

Courriel : Sales@seagullmodels.com

Facebook : www.facebook.com/SeaGullModels.