



Ghostwriter Super Chipmunk

81" wingspan ARF 35-40cc

Code : SEA397

MANUEL D'ASSEMBLAGE

"Graphics and specifications may change without notice".



Spécifications :

Envergure----- 81 po----- 205,8 cm.

Surface alaire----- 1056,2 po²----- 68,1 dm²

Poids-----15,4 lbs----- 7,0 kg.

Longueur----- 68,4 po----- 173,7 cm.

Moteur----- 35 - 40cc

Moteur----- Moteur 180/195kv / ESC 80A - 120A/

Lipo 10 - 12s 3300 - 4200mAh.

Système radio----- 7 canaux avec 8 servos numériques.



INTRODUCTION

Merci d'avoir choisi le Ghostwriter Super Chipmunk 81" d'envergure ARF 35-40cc ARTF par SG MODELS. Le Ghostwriter Super Chipmunk, envergure de 81 pouces, ARF 35-40cc a été conçu pour les pilotes sportifs de niveau intermédiaire à avancé. C'est un avion semi-maquette facile et rapide à monter. Sa structure est construite de manière traditionnelle en balsa et contreplaqué, ce qui la rend plus robuste que la plupart des modèles ARTF, tout en conservant un avion léger. Vous constaterez que la majeure partie du travail a déjà été effectuée : le support moteur est installé et les charnières sont pré-montées.

Piloter le Ghostwriter Super Chipmunk 81" d'envergure ARF 35-40cc est un pur bonheur.

Ce manuel d'instructions est conçu pour vous aider à construire un excellent avion couché. Veuillez lire attentivement ce manuel avant de commencer l'assemblage de votre Ghostwriter Super Chipmunk 81" d'envergure ARF 35-40cc. Utilisez la liste des pièces ci-dessous pour identifier toutes les pièces.

AVERTISSEMENT

Veuillez noter que cet avion n'est pas un jouet et qu'un assemblage ou une utilisation incorrects peuvent entraîner des blessures ou des dommages matériels. En pilotant cet avion, vous assumez l'intégralité des risques et de l'entière responsabilité.

Si vous débutez en modélisme radiocommandé, nous vous recommandons vivement de contacter votre fournisseur et de rejoindre un club de modélisme radiocommandé près de chez vous. Ces clubs proposent diverses formations pour accompagner les nouveaux pilotes vers une pratique réussie. Ils pourront également vous conseiller sur les assurances et les règles de sécurité applicables.

CONTENU DU KIT



CONTENU DU KIT

SEA397 Ghostwriter Super Chipmunk 81" d'envergure
ARF 35-40cc.

1. Fuselage
2. Jeu d'ailes (2)
3. Queue (2)
4. Verrière 5.
- Capot moteur 6.
- Tube d'aile 7. Poste de pilotage
8. Train d'atterrissage 9.
- Réservoir de carburant 10. Roulette de queue 11. Tringlerie de commande 12. Boîtier du moteur électrique 13. Cône d'hélice

ÉLÉMENTS SUPPLÉMENTAIRES REQUIS

- Moteur à essence de 35 à 40 cm³. • Radio-ordinateur 7 canaux avec 8 servos.
- Bougie de préchauffage adaptée au moteur.
- Hélice adaptée au moteur. • Protection en mousse pour la radio système.

OUTILS ET FOURNITURES NÉCESSAIRES

- colle cyanoacrylate.
- Colle cyanoacrylate moyenne. Époxy 30 minutes. Époxy 5 minutes.
- Perceuse manuelle ou électrique.
- Assortiment de forets.
- Couteau de modélisme.
- Règle droite. Tournevis à bille de 2 mm.
- Tournevis cruciforme. Papier de verre grain 220. Équerre à 90° ou triangle de maçon.
- Pince coupante.
- Ruban adhésif de masquage et épingles en T. Frein-filet.
- Essuie-tout.

ENSEMBLE DE LUMIÈRES LED

Veuillez consulter les photos ci-dessous.

Kit d'éclairage LED Lipo 3s 1500mAh.

1.

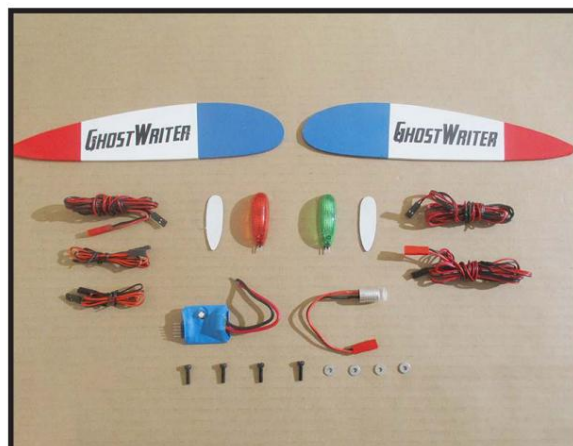

Un feu blanc et un feu vert pour l'extrémité de l'aile droite, un feu blanc et un feu rouge pour l'extrémité de l'aile gauche.

2.

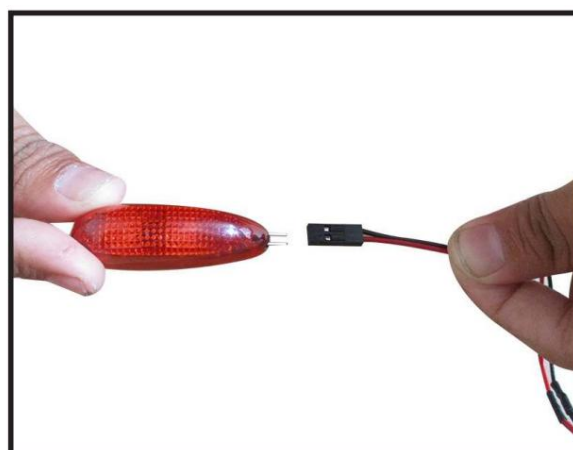

3.



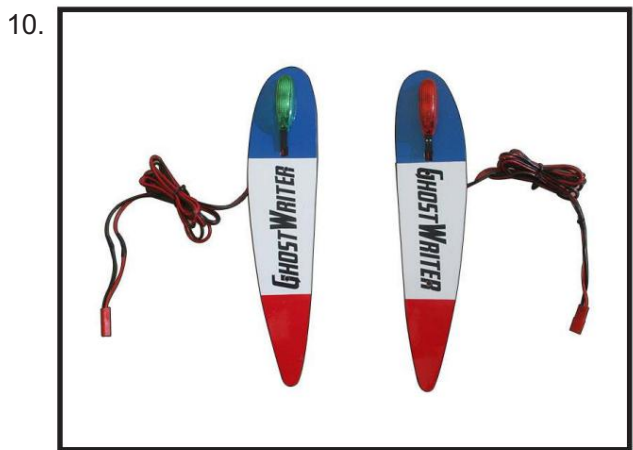
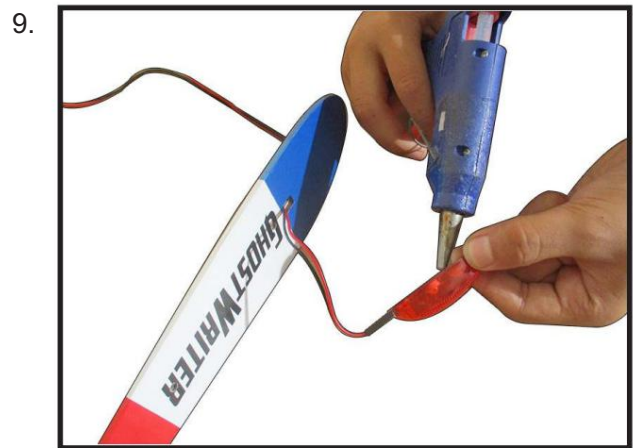
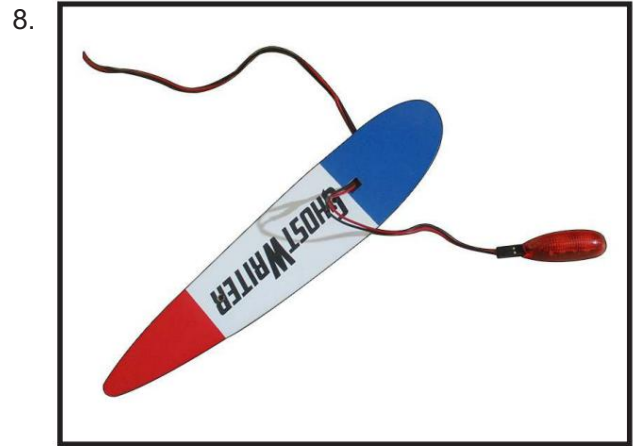
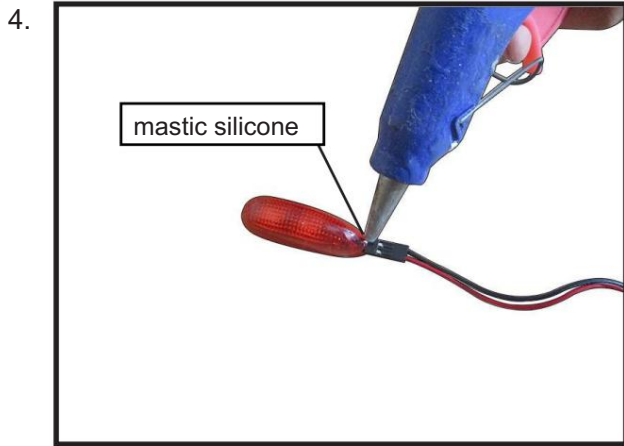

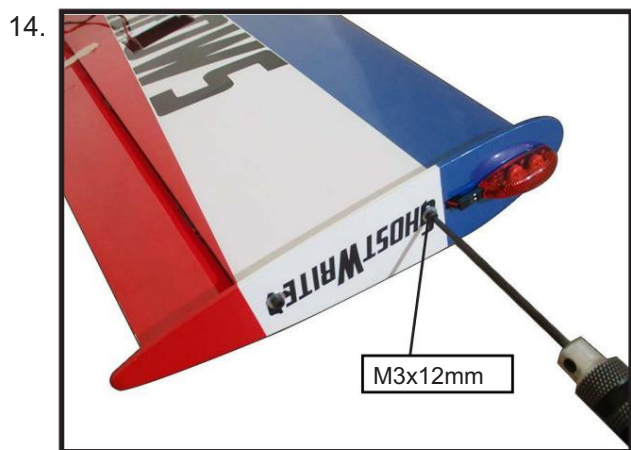
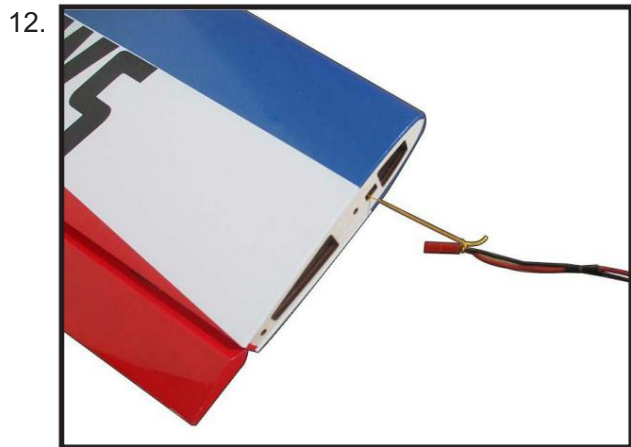

OUVRIR LE RABAT

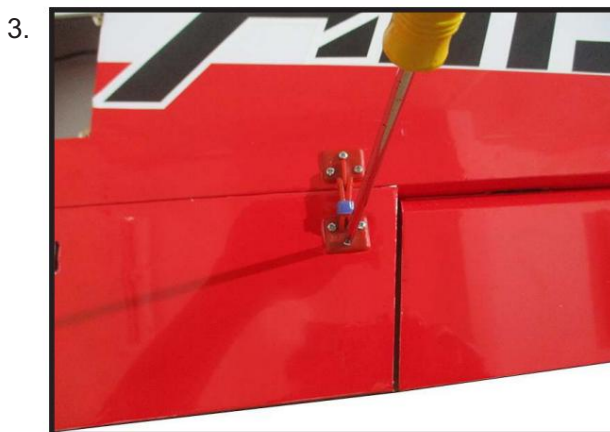
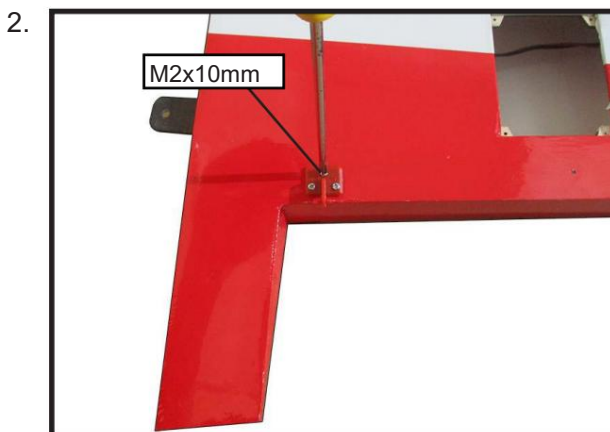
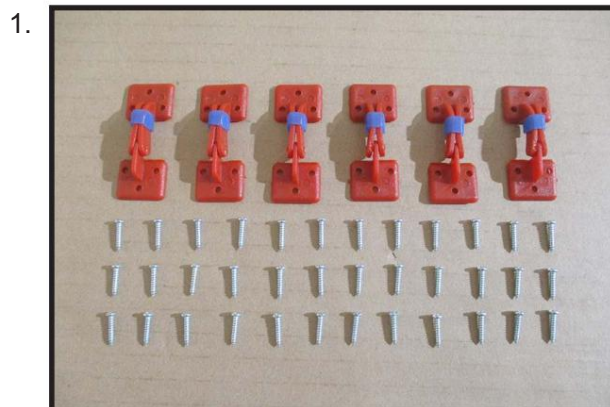

ARTICULATION DE L'AILERON

Remarque : les gouvernes, y compris les ailerons, les gouvernes de profondeur et le gouvernail, sont pré-articulées avec les charnières installées, mais ces dernières ne sont pas collées. Il est impératif de coller correctement les charnières en suivant les étapes ci-dessous, en utilisant une colle cyanoacrylate fluide de haute qualité.

Retirez délicatement l'aileron de l'un des panneaux d'aile. Notez la position des charnières.

1.



Préparez les charnières d'aileron en ponçant légèrement la zone d'insertion dans l'aile ou la surface portante avec du papier de verre à grain moyen. Veillez à ne pas enlever trop de matière. Utilisez de l'alcool isopropylique et un essuie-tout pour éliminer les résidus de poussière restants sur les charnières.

2.

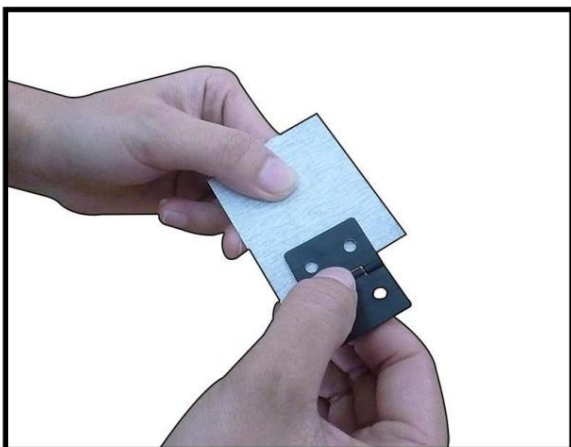

Mélangez une quantité suffisante de colle époxy à prise rapide (30 minutes) dans un récipient. À l'aide d'un cure-dent, appliquez la colle dans les logements des charnières de l'aileron et du panneau d'aileron. Insérez lentement et avec précaution chaque charnière dans le panneau d'aile. Retirez et réinsérez partiellement la charnière pour vous assurer qu'elle est entièrement enduite de colle. Nettoyez tout excédent de colle avec de l'alcool isopropylique et fixez l'aileron avec du ruban adhésif pour le séchage.

3.

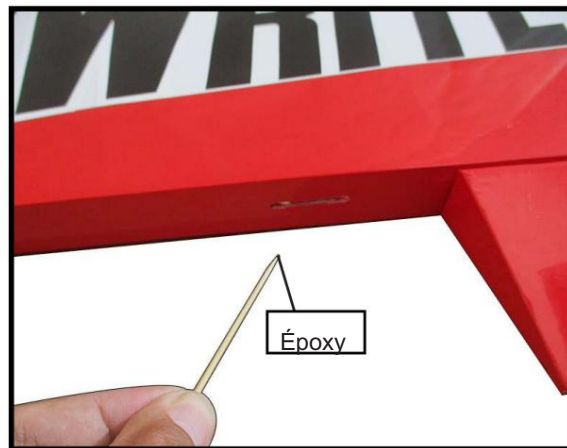

4.

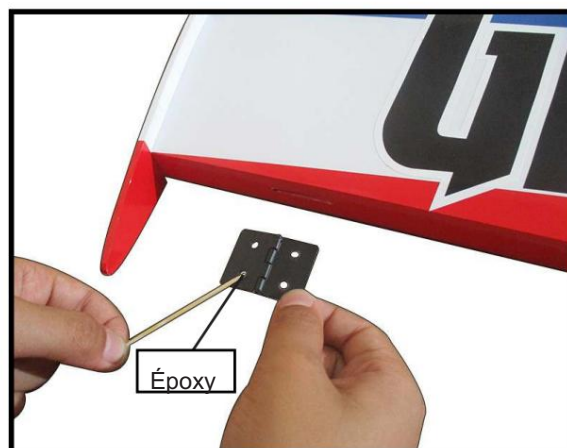

5.

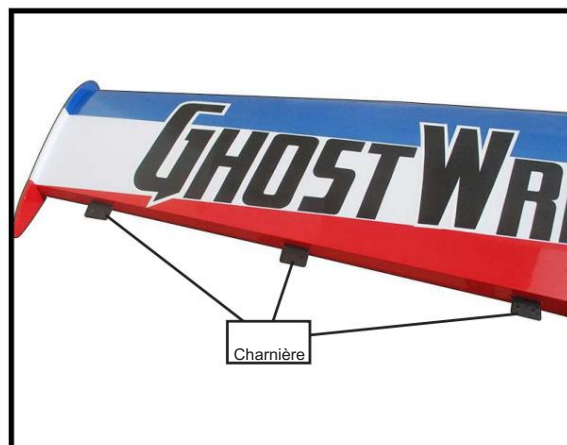



Pressez l'aileron et l'aile l'un contre l'autre de façon à ce que l'espace entre eux au niveau de la charnière soit inférieur à 0,4 mm (1/64"). Les biseaux doivent être quasiment en contact. Essuyez toute trace d'époxy visible autour des charnières avec un essuie-tout imbibé d'alcool à friction.

Laissez la colle sécher complètement pendant au moins 6 minutes. heures.

Une fois la colle complètement durcie, actionnez chaque commande plusieurs fois sur toute sa course afin d'éliminer tout résidu d'époxy au niveau de la charnière. Veillez à bien dépoussiérer la surface.



Remarque : Actionnez l'aileron de haut en bas plusieurs fois pour « roder » les charnières et vérifiez pour un mouvement correct.

INSTALLER LES AILERONS KLAXON DE CONTRÔLE

Repérez les guignols de commande des ailerons et des tours de piste. Le guignol le plus long sert aux ailerons, et le plus court aux tours de piste.

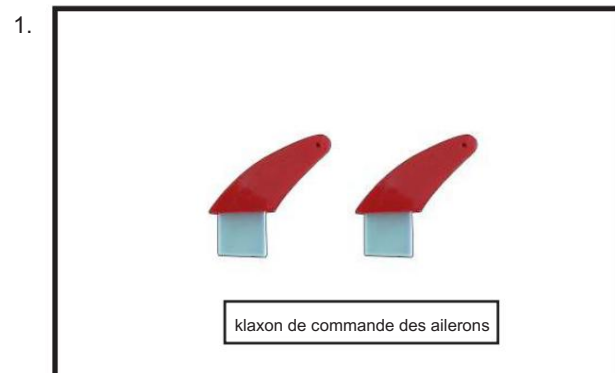

Poncez légèrement le dessous des guignols d'aileron et de commande de manche. Nettoyez ensuite les guignols avec un essuie-tout imbibé d'alcool isopropylique pour éliminer toute trace d'huile ou de saleté.

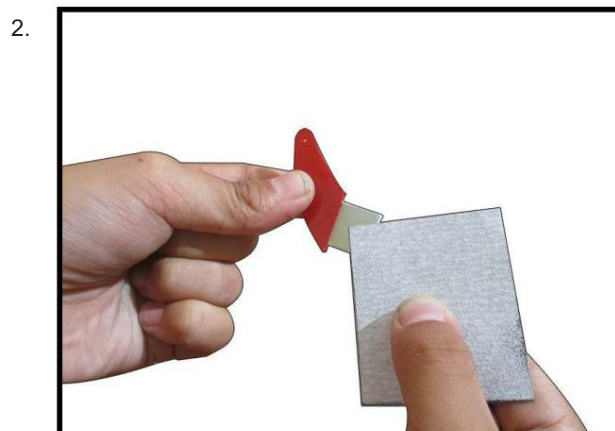

Vérifiez le contact des guignols avec l'aileron et le manche. Ils doivent reposer fermement contre la surface de contrôle, comme indiqué.



Appliquez du ruban adhésif à faible adhérence à 1 mm (1/32 pouce) de la fente du guignol. Cela empêchera l'époxy de se déposer sur la surface de contrôle lors du collage des guignols.

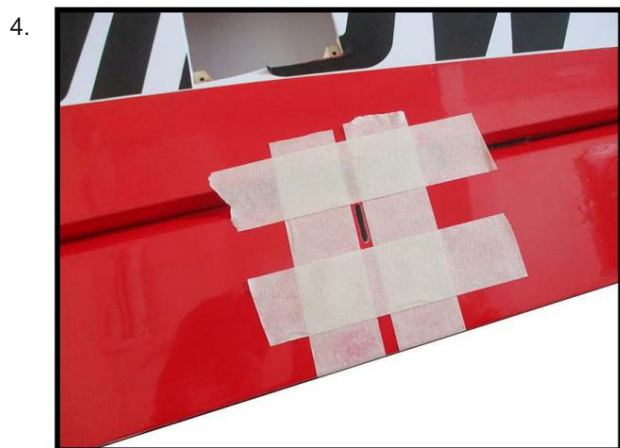

Retirez les guignols des gouvernes.

Appliquez de la colle époxy dans la rainure de l'aileron et chevauchez-la. Veillez à ce que la colle époxy pénètre bien dans la rainure pour une bonne adhérence entre les gouvernes et le guignol.

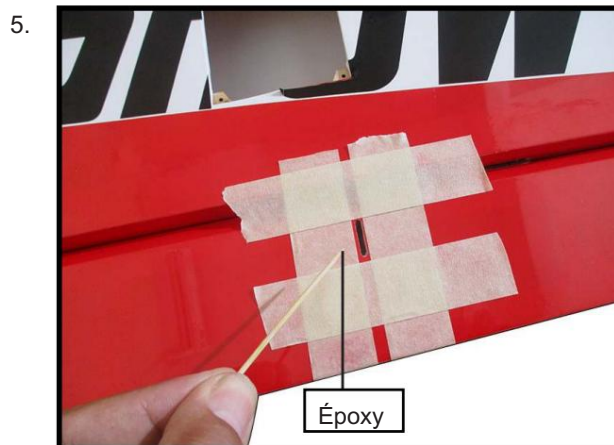

Appliquez de l'époxy sur la partie des guignols qui s'insère dans les fentes. Utilisez suffisamment d'époxy pour que les guignols adhèrent parfaitement aux surfaces en contact.

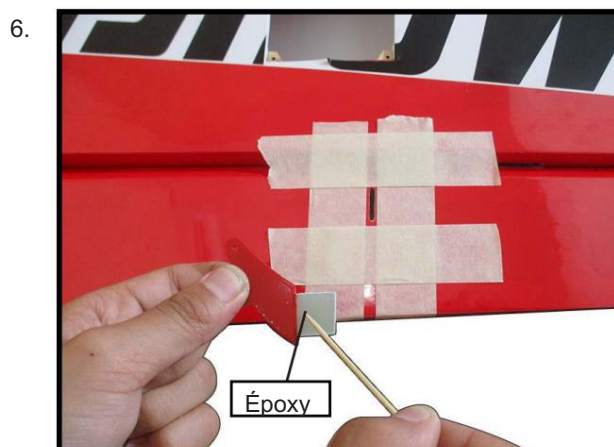

Avant que l'époxy ne durcisse complètement, retirez le ruban adhésif autour du klaxon. Cela permettra à l'époxy de se déposer autour du klaxon, créant un petit joint entre le klaxon et la surface pour une finition soignée et une adhérence optimale.

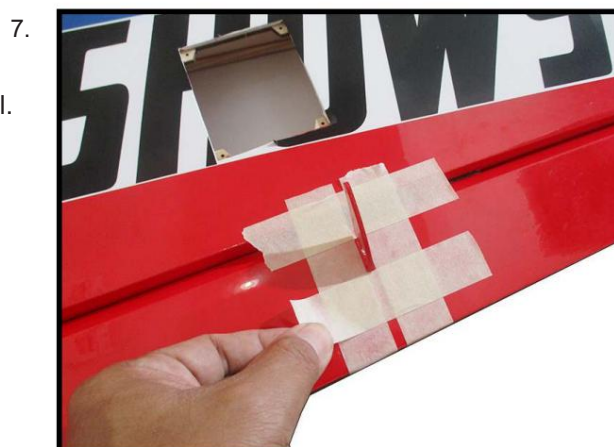

INSTALLER LE KLAXON DE COMMANDE DES VOILETS

Installez le klaxon de commande de tour de poitrine en utilisant la même méthode que pour les klaxons de commande d'aileron.

1.

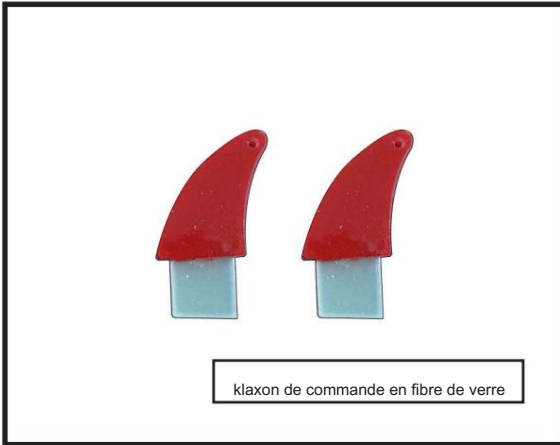

2.



3.

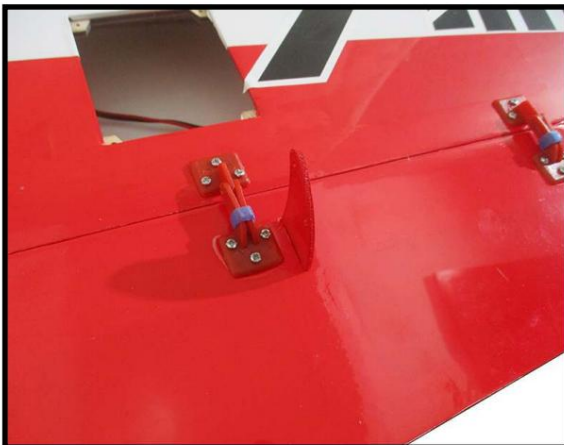

INSTALLATION DES SERVOS D'AILERON

1.

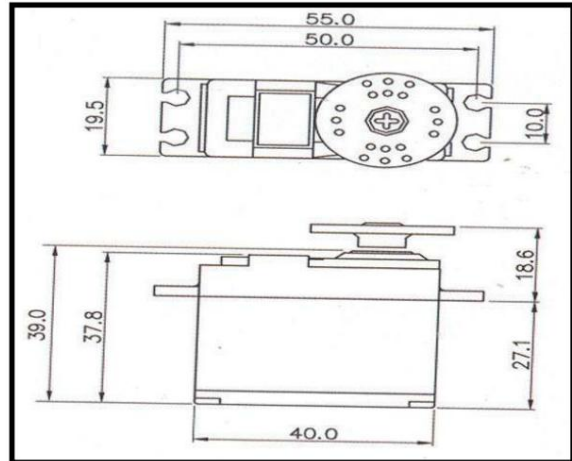

2.

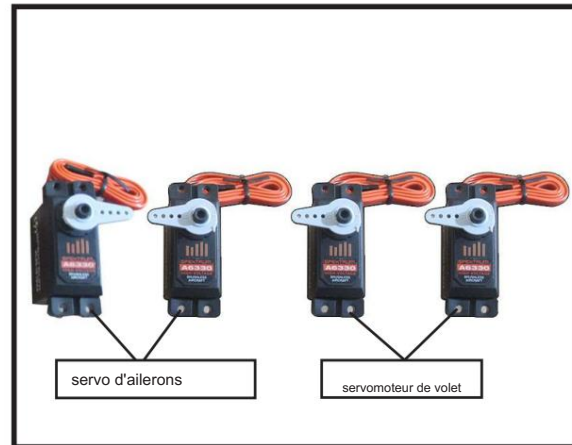

Spécifications maximales du servo.

Couple : 126,6 oz-in (9,11 kg-cm) à 6,0 V ; 178 oz-in (12,82 kg-cm) à 7,4 V ; 248 oz-in (17,86 kg-cm) à 8,4 V



Comme la taille des servos varie, il peut être nécessaire d'ajuster la taille de l'ouverture prédécoupée dans le support. L'encoche sur les côtés du support permet le passage du câble du servo.

Placez le servomoteur entre les supports et espacez-le de la trappe. Marquez l'emplacement des trous de fixation sur les supports à l'aide d'un crayon.

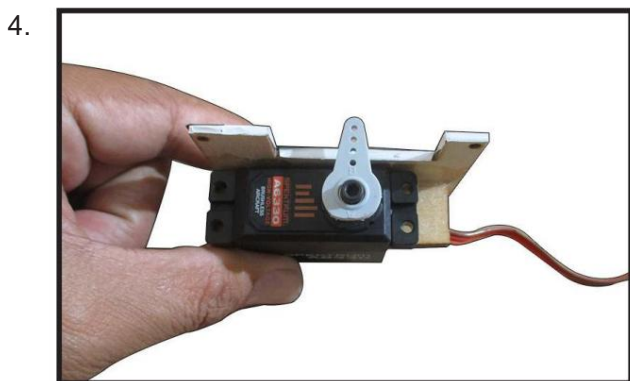
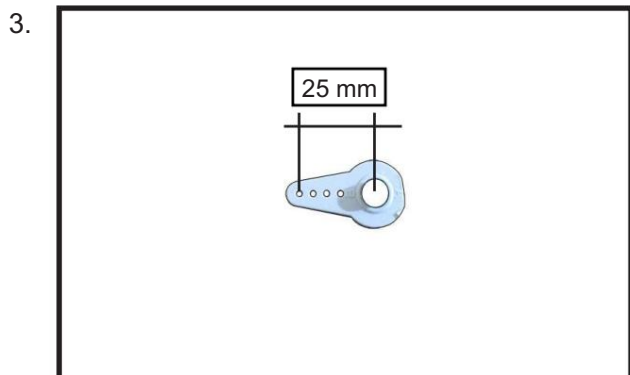

Utilisez un foret dans un porte-foret pour percer les trous de fixation dans les blocs.

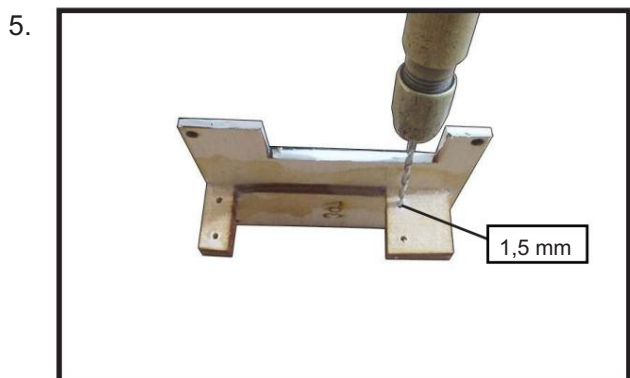

Appliquez 2 à 3 gouttes de colle cyanoacrylate fluide dans chacun des trous de fixation. Laissez la colle durcir sans accélérateur.

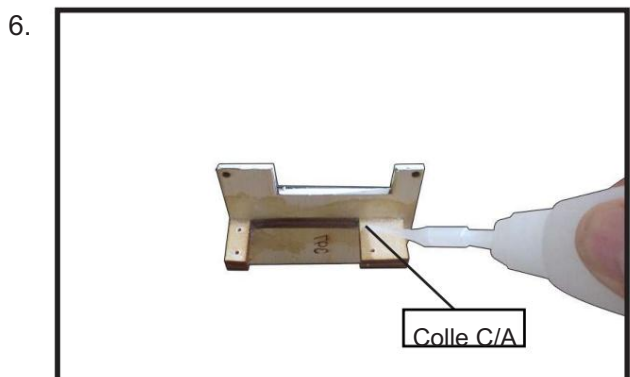

Utiliser une gaine rétractable ou un tube thermorétractable pour sécuriser la connexion afin qu'ils ne puissent pas être débranchés.

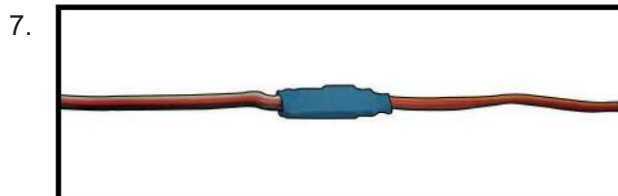

Fixez le servo à la trappe d'aileron à l'aide d'un tournevis cruciforme et des vis fournies avec le servo.



Appliquez 1 à 2 gouttes de colle cyanoacrylate fluide sur chacune des pattes de fixation. Laissez la colle durcir sans accélérateur.

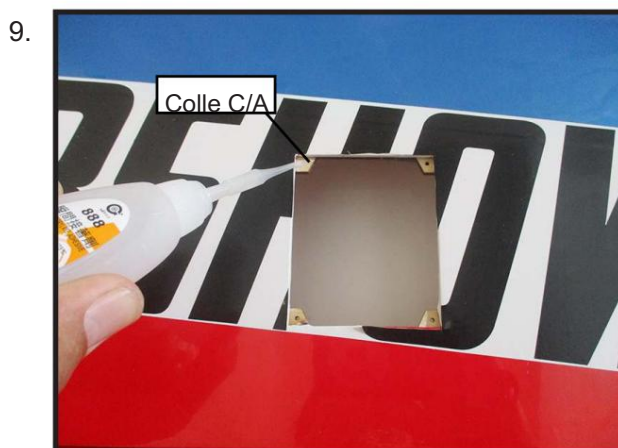

Retirez la ficelle de l'aile au niveau du servo et fixez-la à la rallonge du servo à l'aide du ruban adhésif. Tirez la rallonge à travers l'aile et retirez la ficelle.

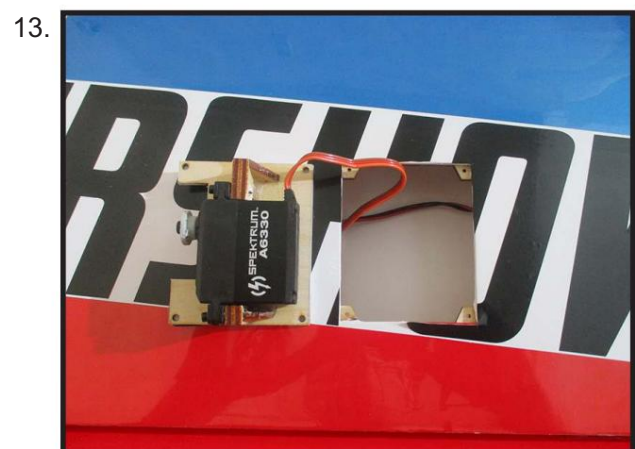
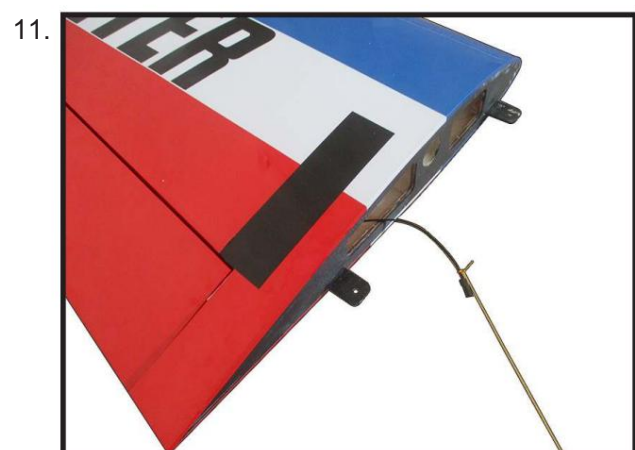

Positionnez la trappe d'aileron et utilisez un tournevis cruciforme pour l'installer avec quatre vis à bois.

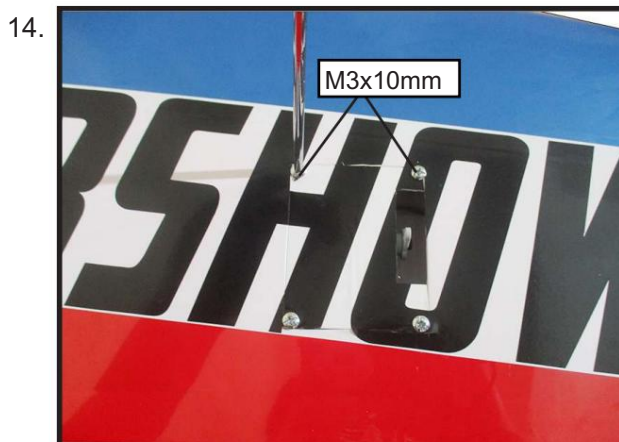

INSTALLATION DE LA TIGE DE POUSSÉE D'AILERON

Veuillez consulter les photos ci-dessous.

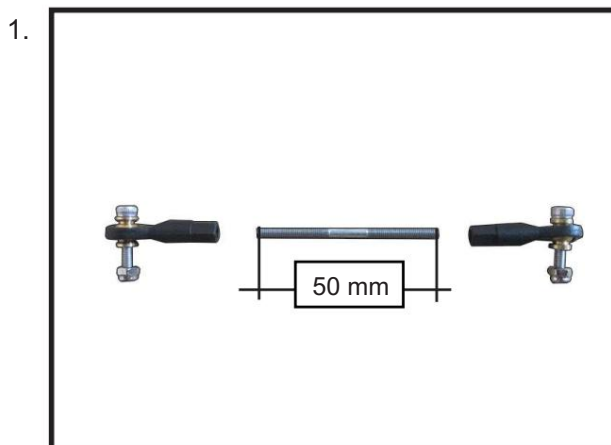

2.

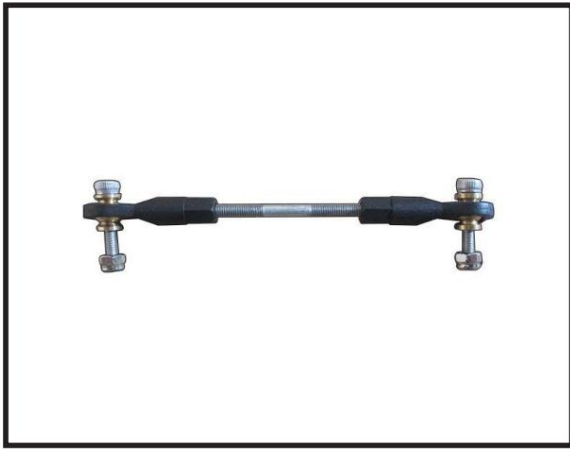

1.

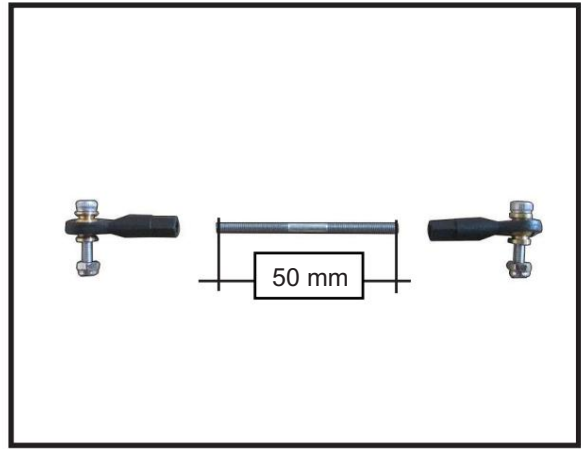

3.



2.

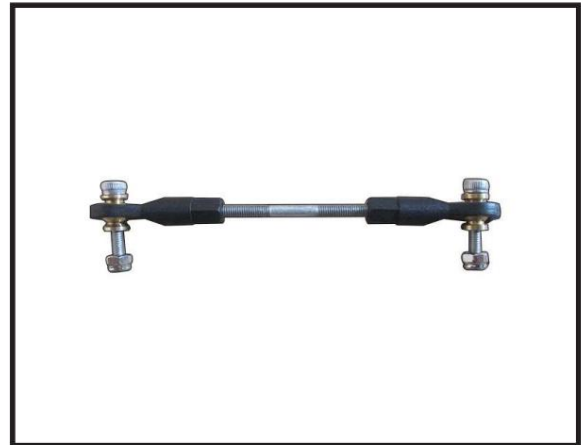

INSTALLATION DU SERVO-VOLET

Répétez la procédure pour le servomoteur de tour.

1.

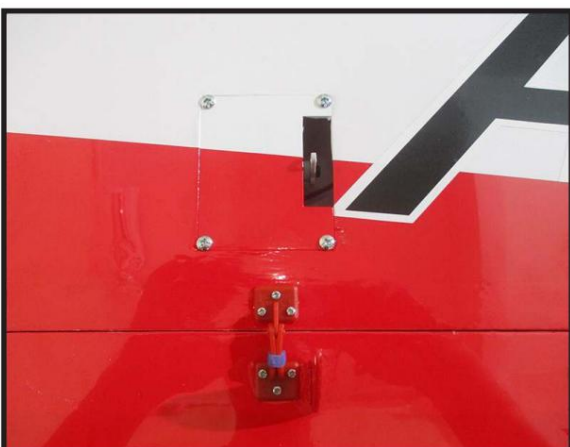

3.

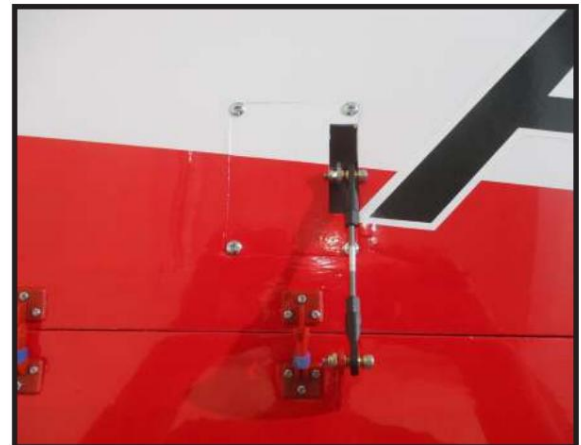

INSTALLATION DU TRAIN D'ATERRISSAGE

Repérer les éléments nécessaires à l'installation du train d'atterrissage Spring.

INSTALLATION DE LA TIGE DE POUSSOIR DU RABAT

Répétez la procédure pour la tringle de commande de l'aile.

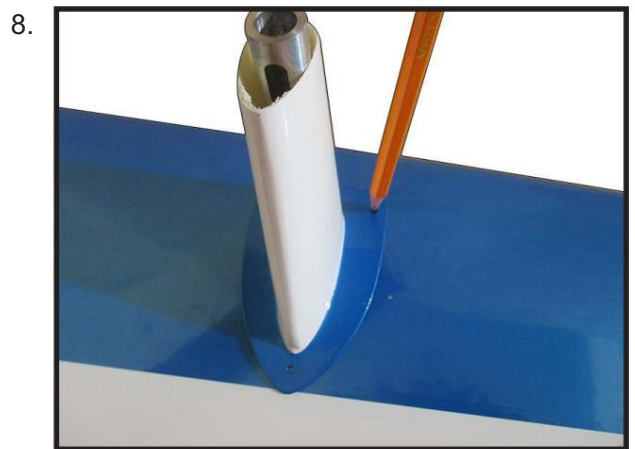
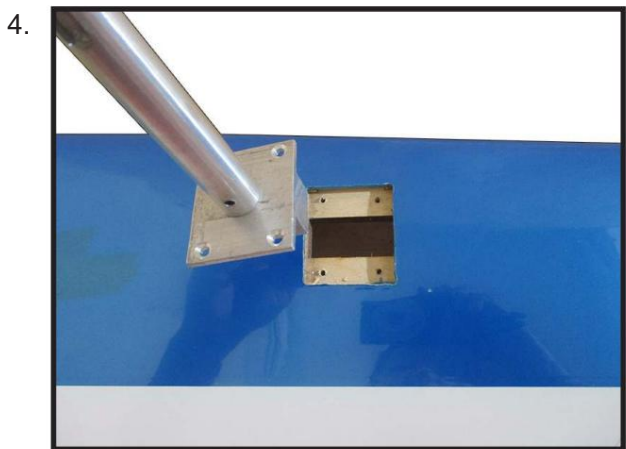
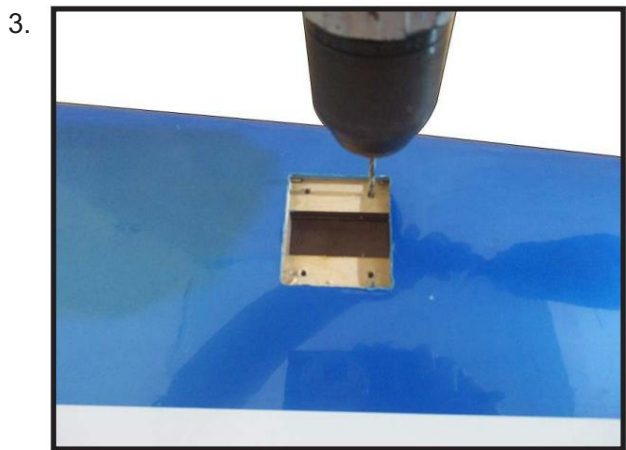
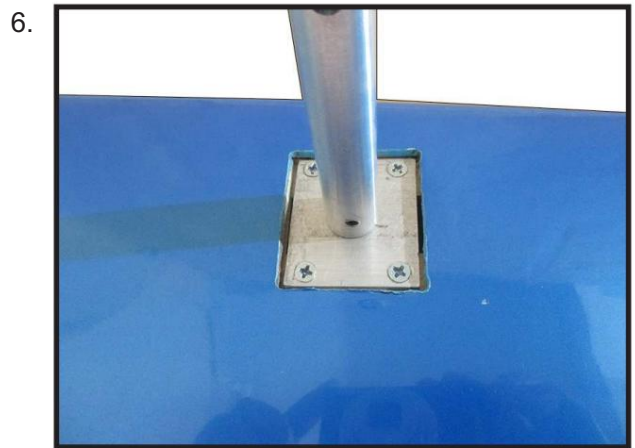
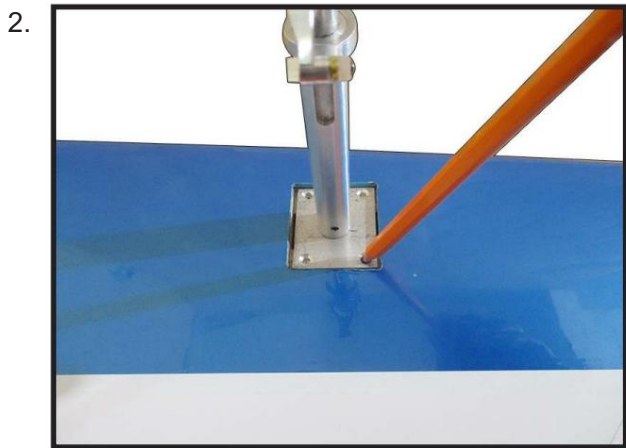
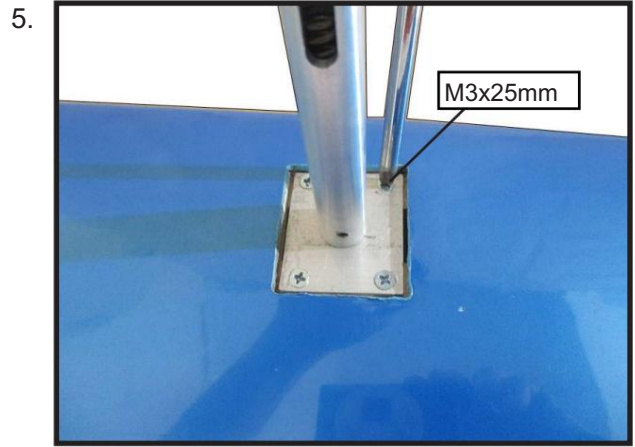

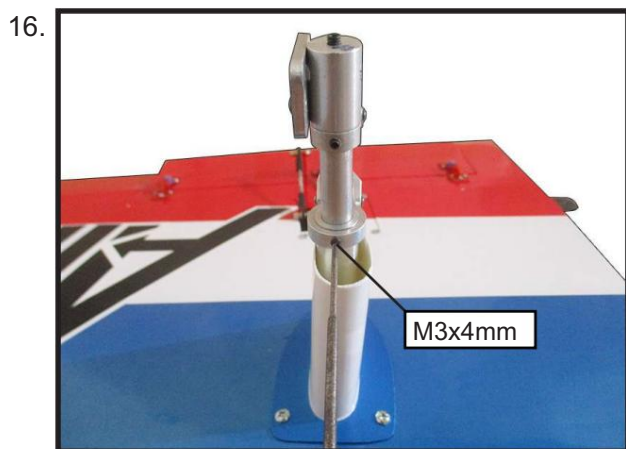
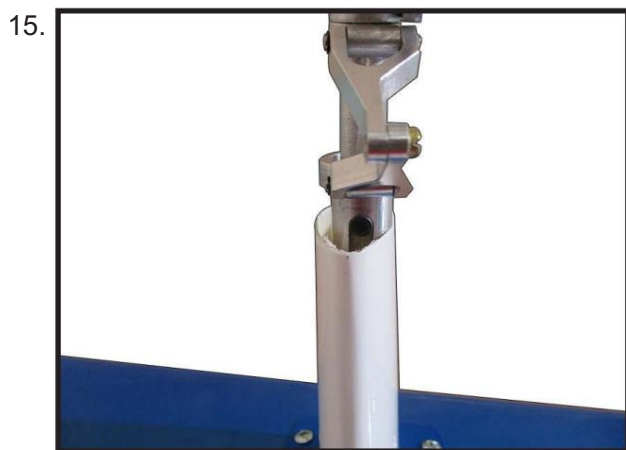
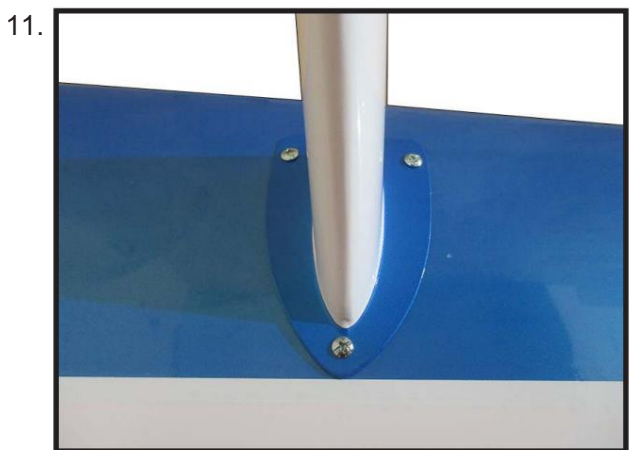
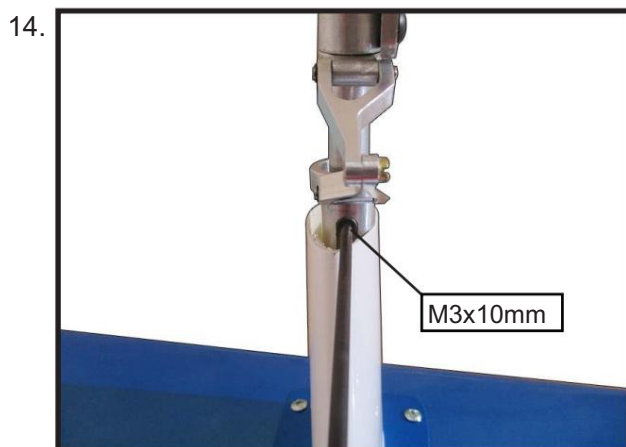
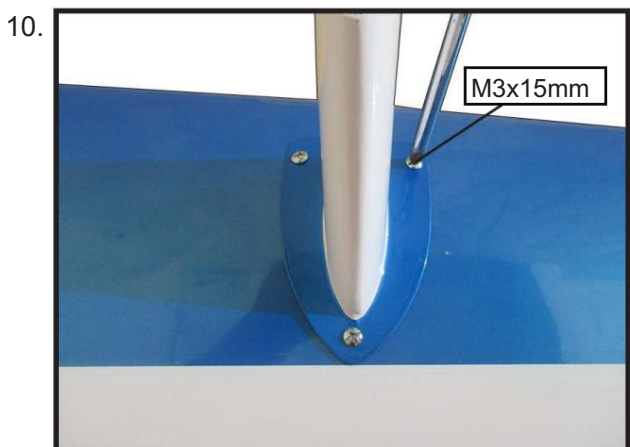
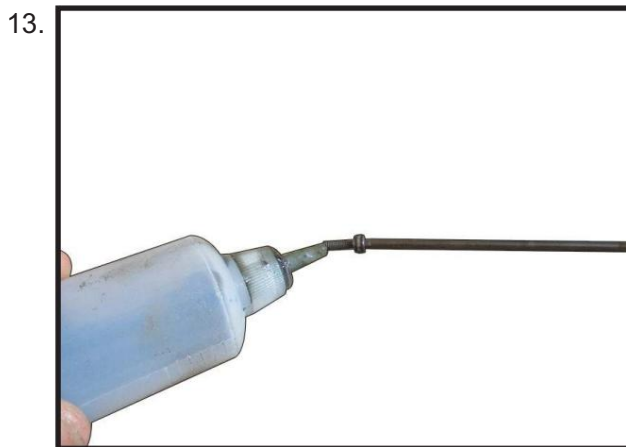
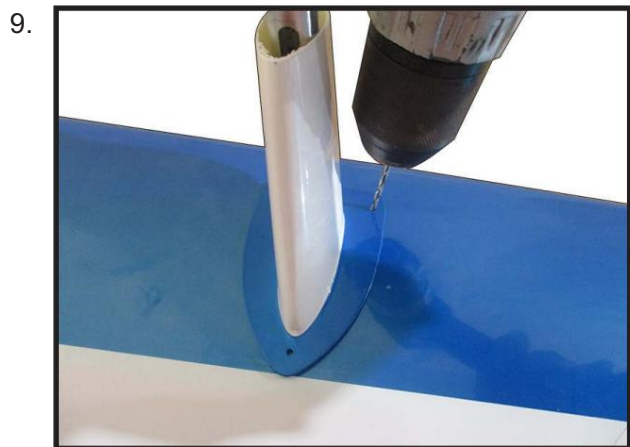

17.

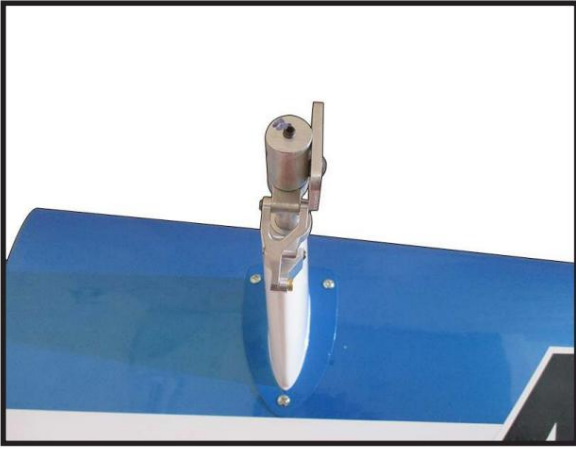

21.



18.



22.

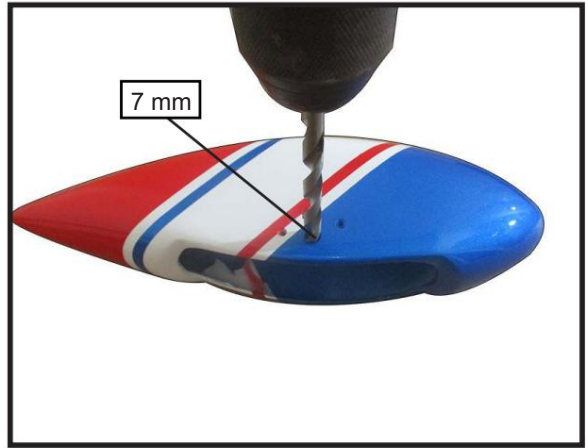

19.



23.



20.

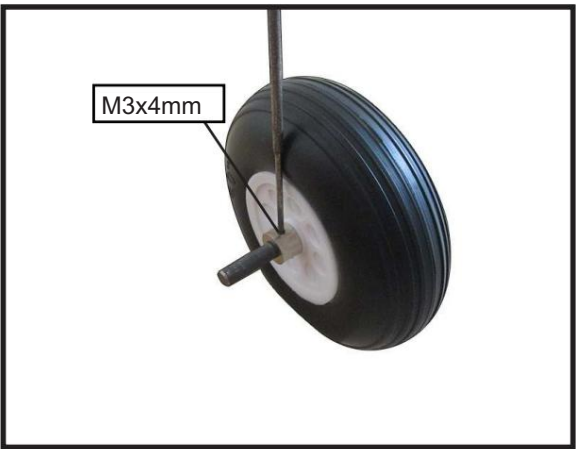

24.



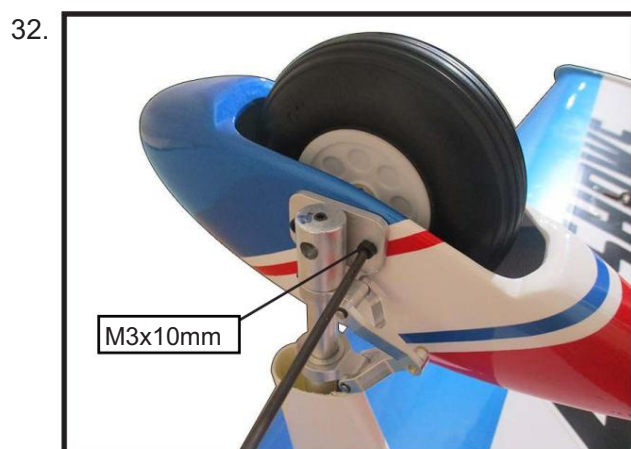
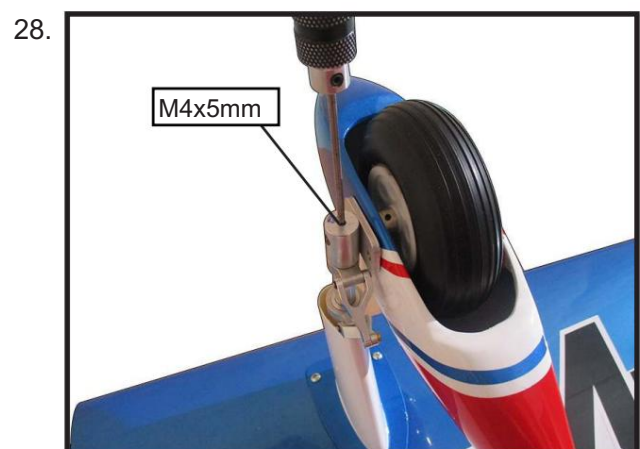
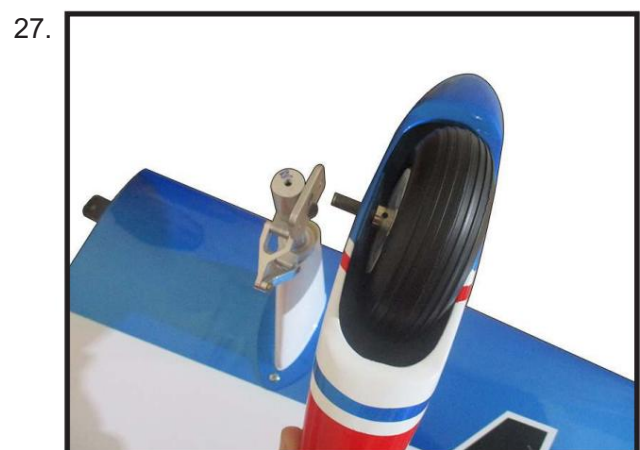
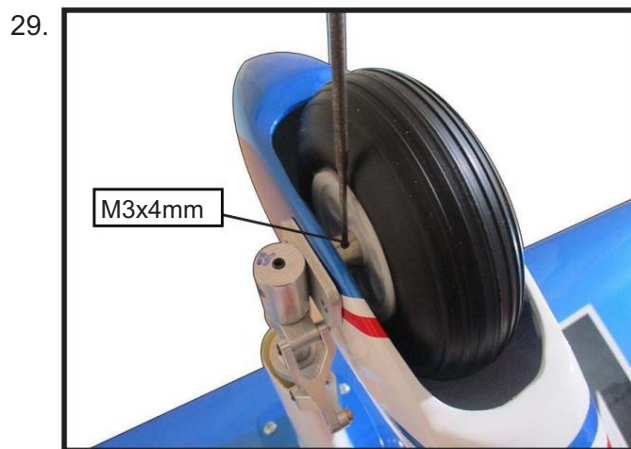

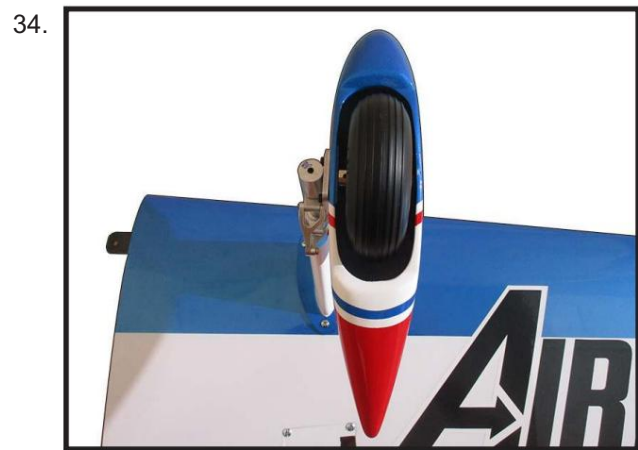

INSTALLATION DES SERVOS DE FUSELAGE

⚠ Comme la taille des servos diffère, vous _____
Il peut être nécessaire d'ajuster la taille de _____
l'ouverture prédécoupée dans le support. _____
L'encoche sur les côtés du support permet le _____
passage du câble du servomoteur.

Fixez les servos avec les vis fournies avec
votre servo.

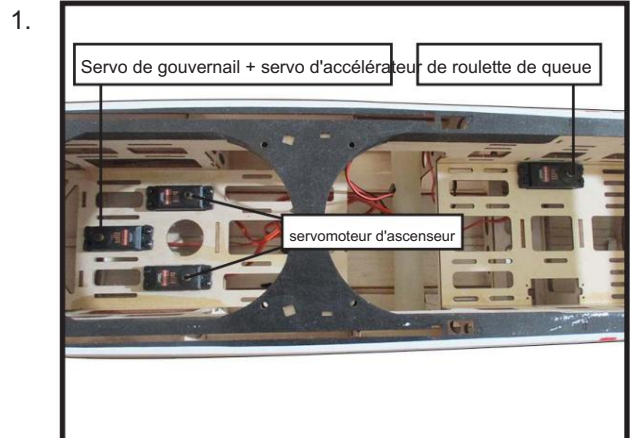

BRAS DE SERVO D'ACCÉLÉRATEUR INSTALLATION

Installez le connecteur servo réglable sur le
Le bras servo est mis de côté pour le moment.

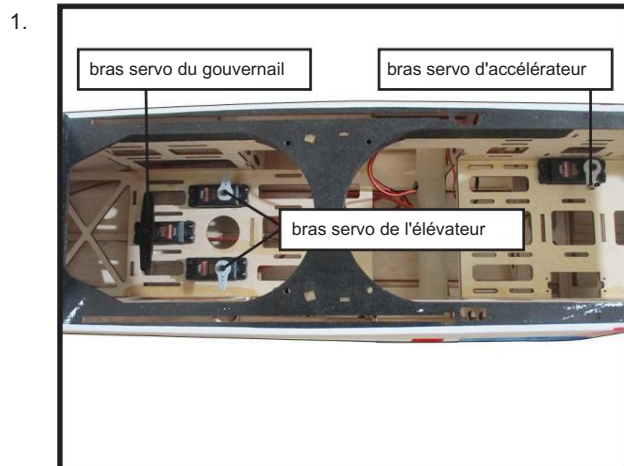

Installez les bras du servo de gouvernail et de
profondeur comme indiqué ci-dessus.

INSTALLATION DU COMMUTATEUR DU RÉCEPTEUR

Installez l'interrupteur dans l'orifice prédécoupé sur le
côté du fuselage, ou vous pouvez dissimuler les
interrupteurs sous la trappe principale sur une plaque
d'interrupteur faite maison, selon vos préférences.

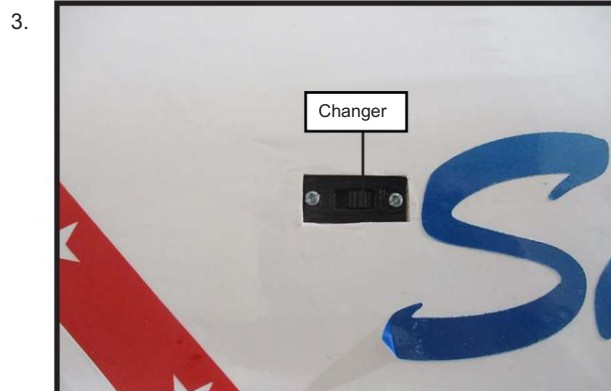
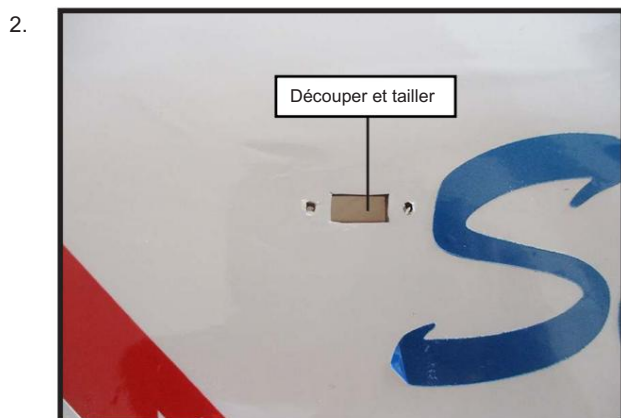
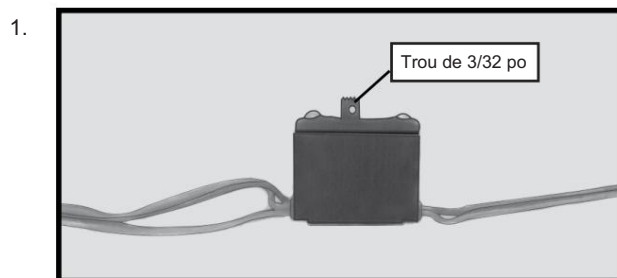

INSTALLATION DU CONTACTEUR DE MOTEUR

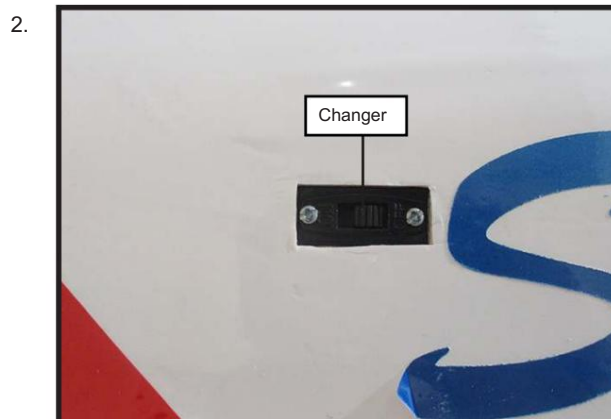
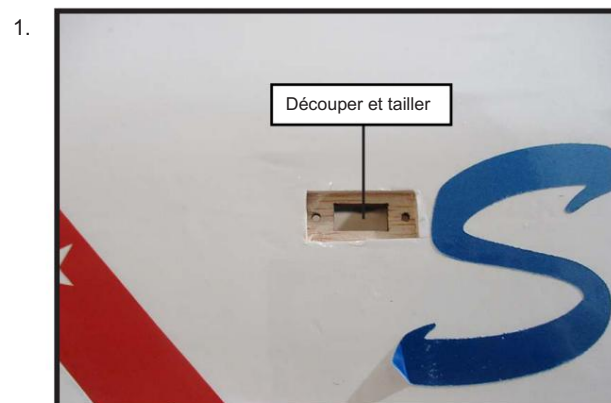

INSTALLATION DU BOUCHON ASSEMBLÉE

À l'aide d'un couteau de modélisme, découpez
soigneusement la partie arrière de l'un des 3 tubes en
nylon en laissant dépasser 1/2 pouce à l'arrière du bouchon.
Ce sera le tube d'aspiration du carburant.

À l'aide d'un couteau de modélisme, coupez un morceau
de tuyau de carburant en silicone. Raccordez une extrémité
du tuyau à la crépine lestée et l'autre extrémité au tube de
crépine en nylon.

1.

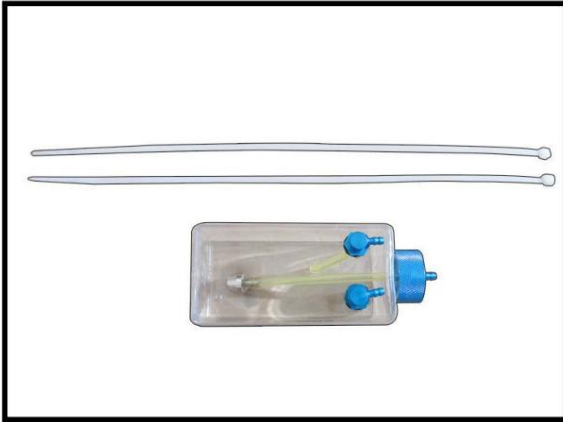

Pliez soigneusement le deuxième tube en nylon vers le haut à un angle de 45°. Ce tube est le tube d'évacuation.

Testez le système de bouchon dans le réservoir.

Il peut être nécessaire de retirer quelques cordages autour de l'ouverture du réservoir à l'aide d'un couteau de modélisme.

Si des cordages sont présents, veillez à ce qu'aucun ne tombe dans le réservoir.

Une fois le dispositif d'arrêt en place, la crépine lestée doit être éloignée de l'arrière du réservoir et pouvoir se déplacer librement à l'intérieur. L'extrémité supérieure du tube d'évent doit reposer juste au-dessus

sous le haut du réservoir. Il ne doit pas toucher le haut du réservoir.

Une fois satisfait de l'alignement du dispositif d'arrêt, serrez la vis machine 3 x 20 mm jusqu'à ce que le bouchon en caoutchouc se dilate.

et assure l'étanchéité de l'ouverture du réservoir. Ne serrez pas trop l'assemblage, car cela pourrait entraîner la fissuration du réservoir.

INSTALLATION DU RÉSERVOIR DE CARBURANT

1.

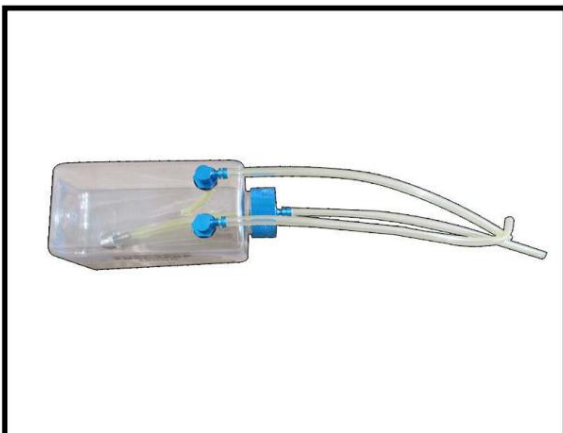

- Vous devez indiquer quel tube est l'évent.

et lequel est le raccord de la prise de carburant lorsque vous connectez le tuyau d'alimentation aux tubes du bouchon ? Une fois le réservoir installé à l'intérieur du fuselage, il peut être difficile de les distinguer.

2.



3.



4.

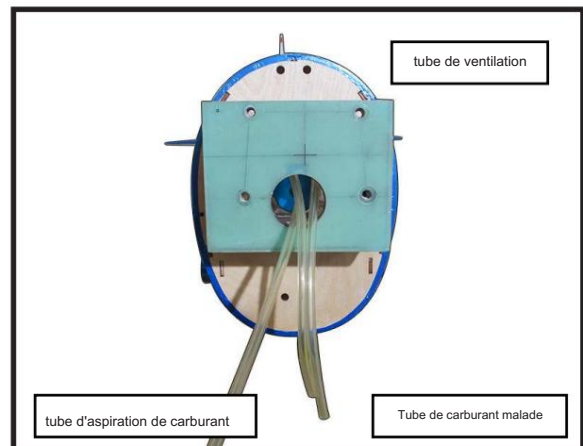

Vous raccorderez ensuite les conduites du réservoir au moteur et au collecteur d'échappement. La conduite de ventilation sera raccordée au collecteur et celle du collecteur au carburateur.

MONTAGE DU MOTEUR

Veuillez consulter les photos ci-dessous.

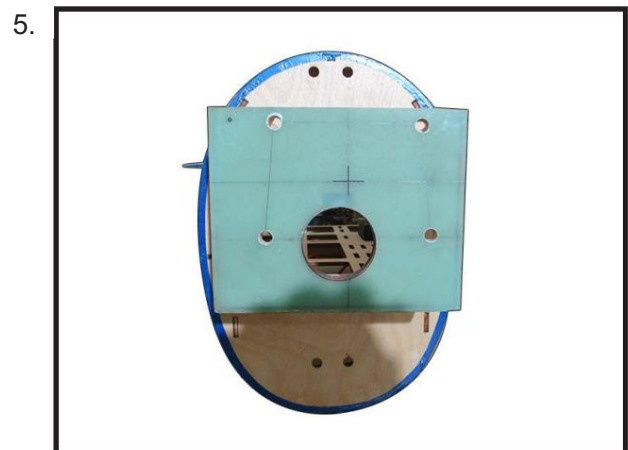
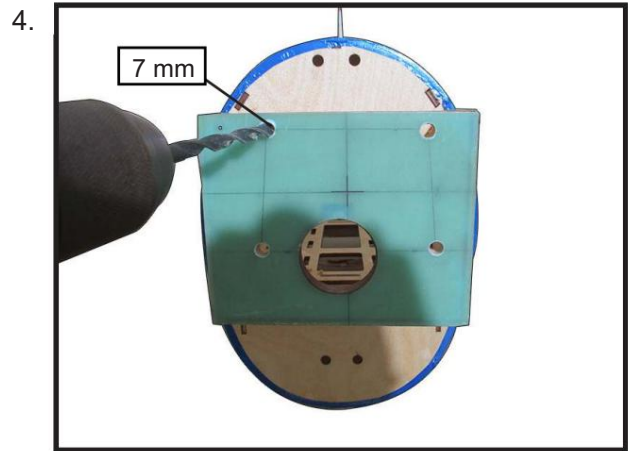
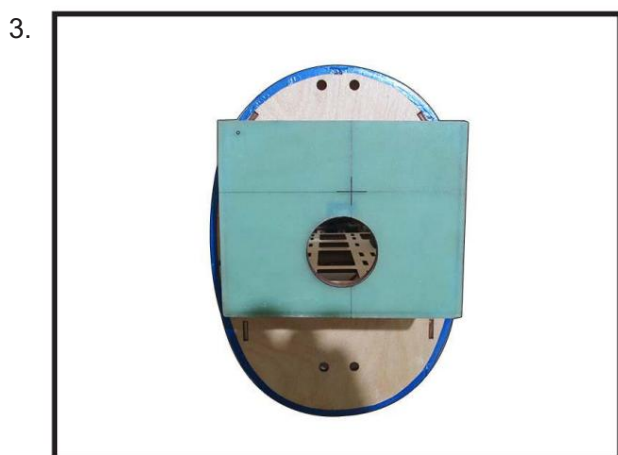
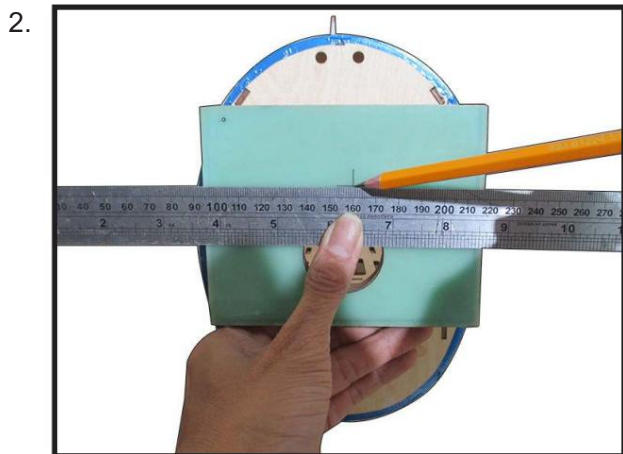
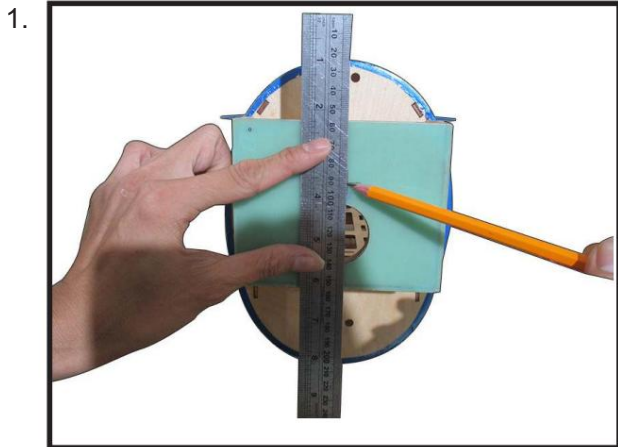

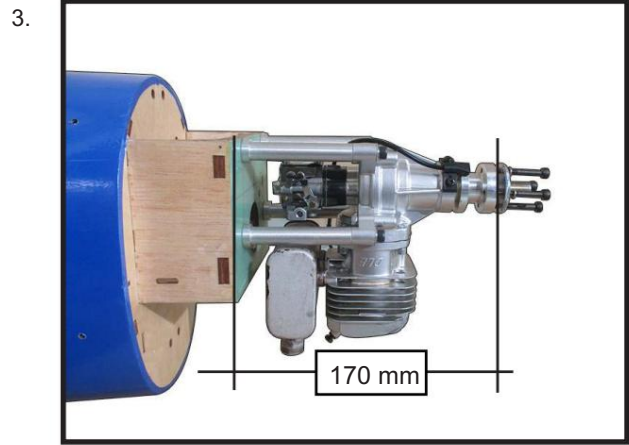
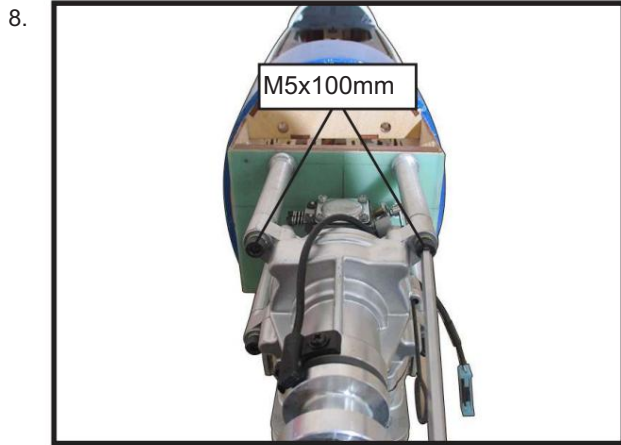

INSTALLATION DU SERVO D'ACCÉLÉRATEUR

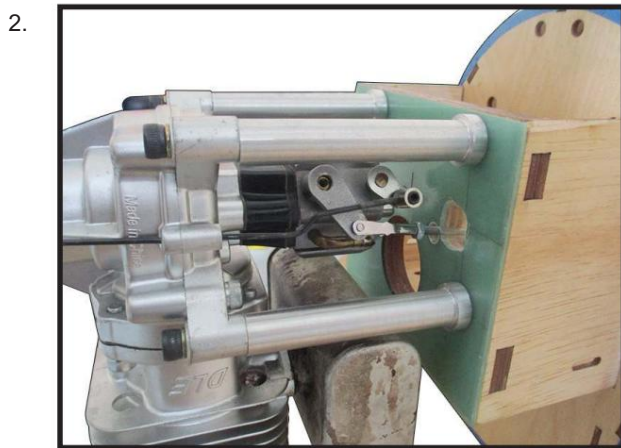
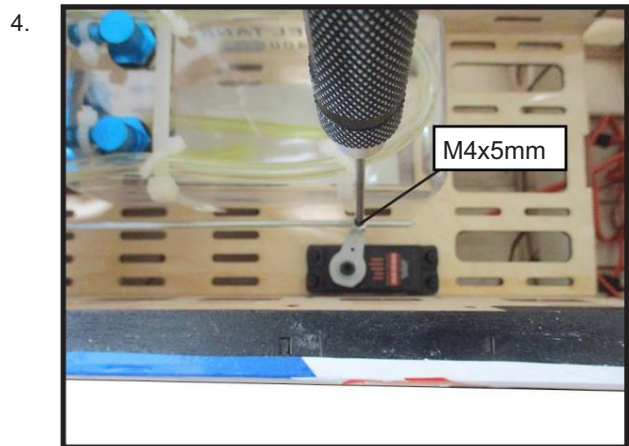
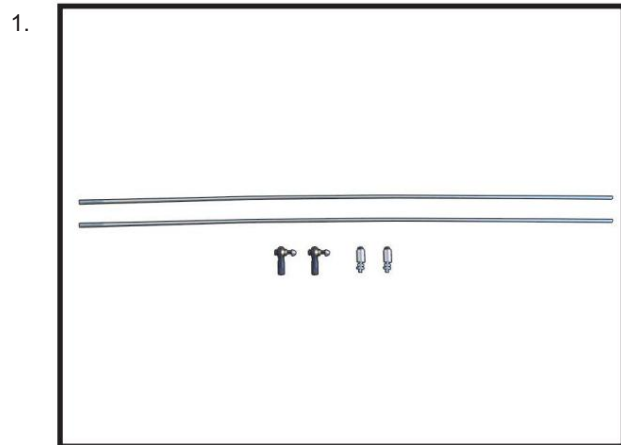

Fixez la tige de poussée du papillon des gaz au carburateur.
bras d'accélérateur avec la biellette à rotule.

Déplacez le levier d'accélérateur en position fermée et
fermez le carburateur.

Utilisez une clé hexagonale de 2,5 mm pour serrer la vis qui fixe
le câble de la tringlerie d'accélérateur. Veillez à appliquer du frein-
filet sur la vis.

Visser pour éviter que les vibrations ne la desserrent.

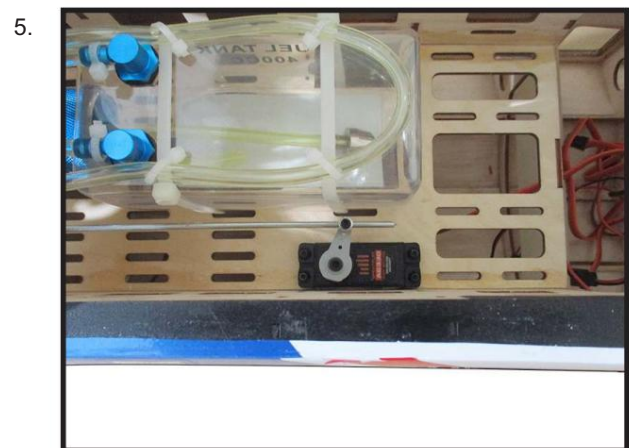

INSTALLATION D'ALLUMAGE

J'ai passé un collier de serrage en nylon dans le support. trous.

1.

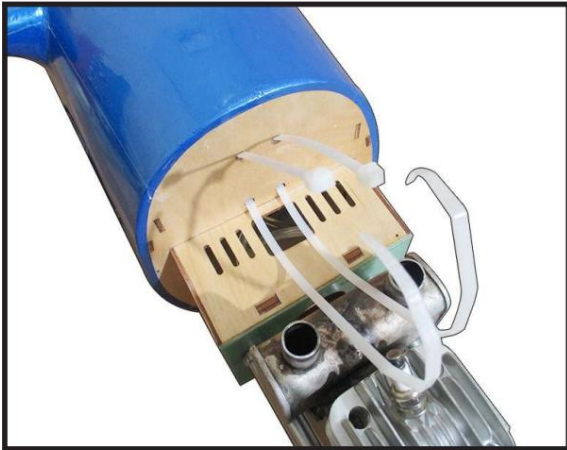

2.

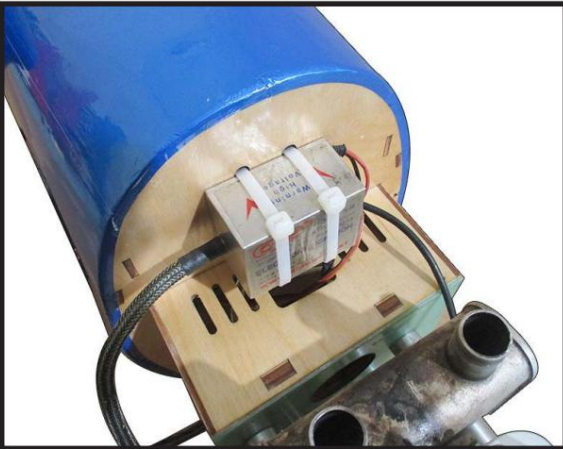

Raccordez le module d'allumage au câble d'alimentation du moteur. Fixez-le à l'aide d'une pince de sécurité, d'un fil de sécurité, de ruban adhésif ou par tout autre moyen. Assurez-vous que les connecteurs ne se débranchent pas sous l'effet des vibrations ou de la lumière. tension.

Fixez le fil d'allumage avec des attaches en nylon. nécessaire.

3.

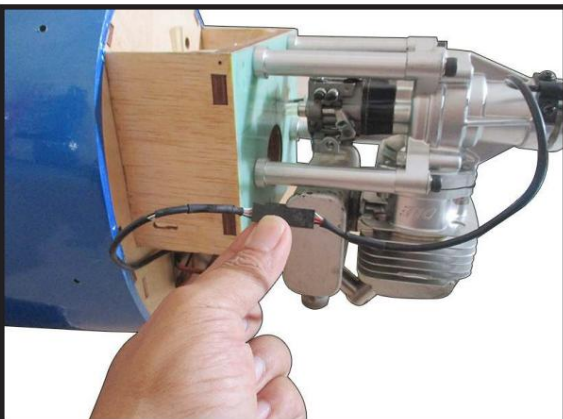

4.

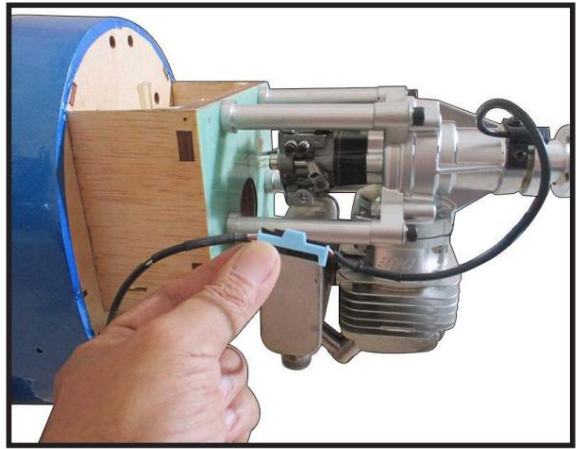

5.

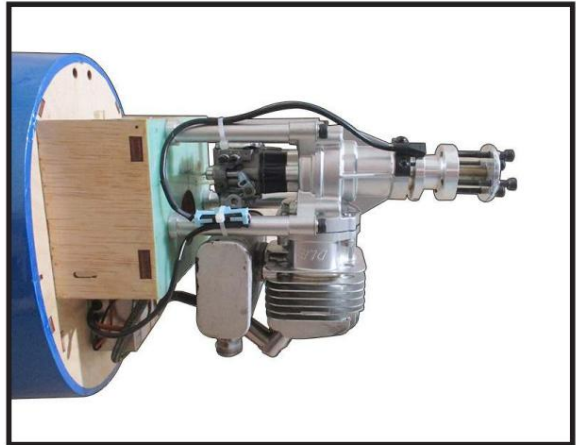

6.

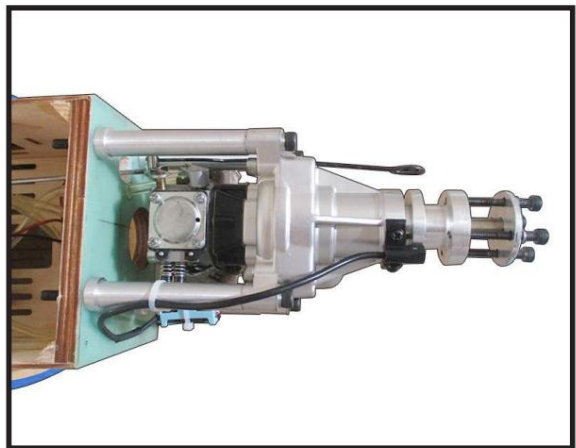

7.

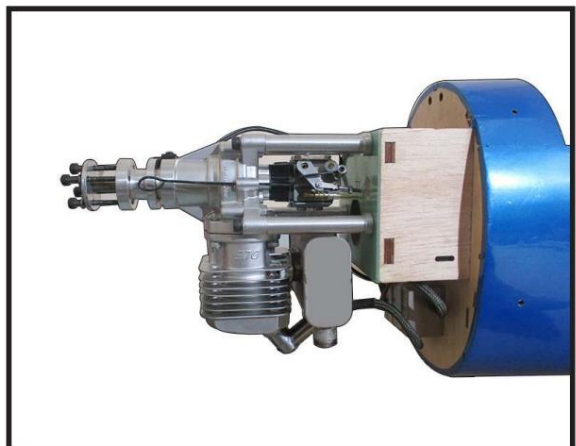

8.

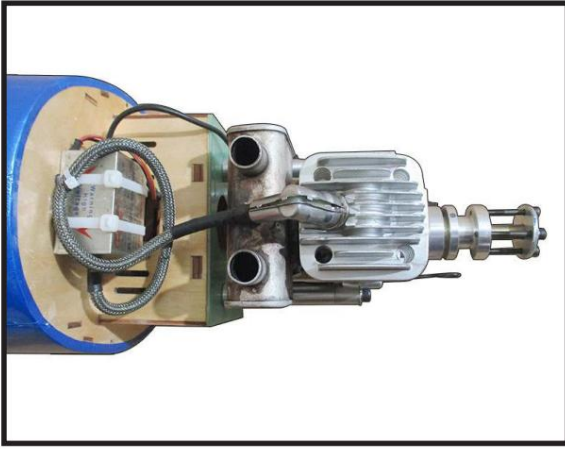

COWLING

Veillez étudier les images ci-dessous.

1.



2.



3.



Fixez le capot au fuselage à l'aide de ruban adhésif à faible adhérence.

4.

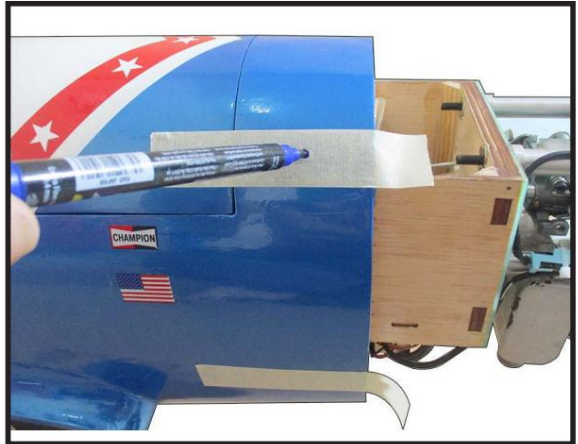

5.



Utilisez une perceuse et un foret pour percer les trous destinés aux vis de fixation du capot. Assurez-vous que le capot est correctement positionné avant de percer chaque trou.

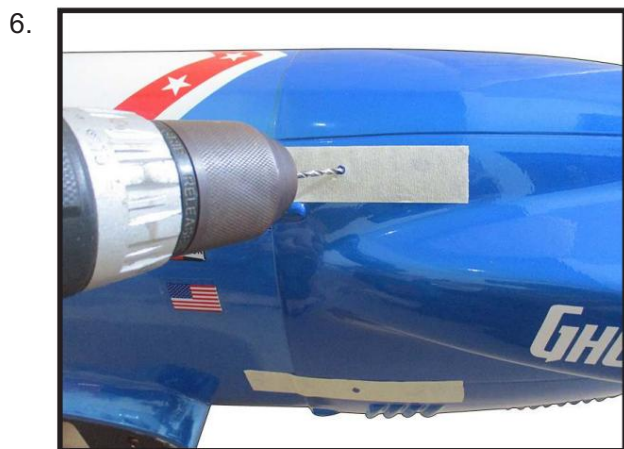

Installez le filtre à carburant sur le moteur et pratiquez l'ouverture nécessaire dans le capot pour son passage. Raccordez les conduites de carburant et de pression au carburateur, au filtre à carburant et à la vanne du filtre. Fixez le capot au fuselage à l'aide des vis à tête creuse M3 x 10 mm. Placer un petit morceau de tuyau à carburant en silicone sous la tête de la vis permet d'atténuer les vibrations.

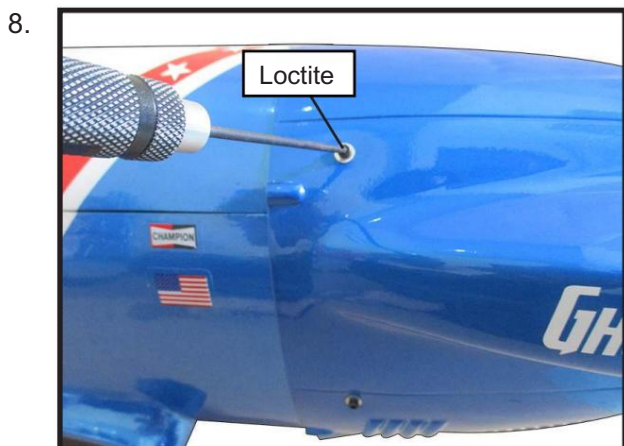
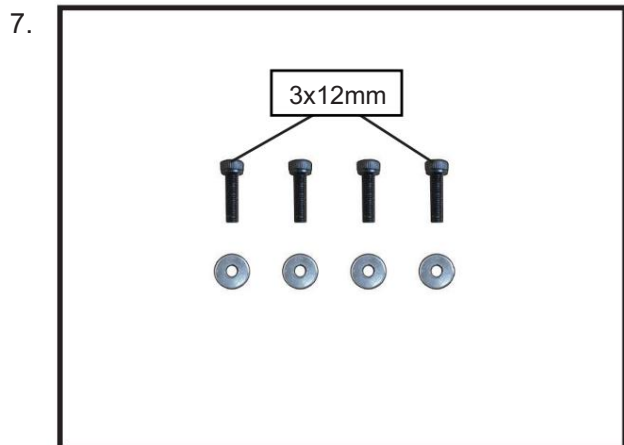

CONVERSION DE L'ÉNERGIE ÉLECTRIQUE

Repérez les éléments nécessaires à l'installation du convertisseur de puissance électrique fourni avec votre modèle.

1.

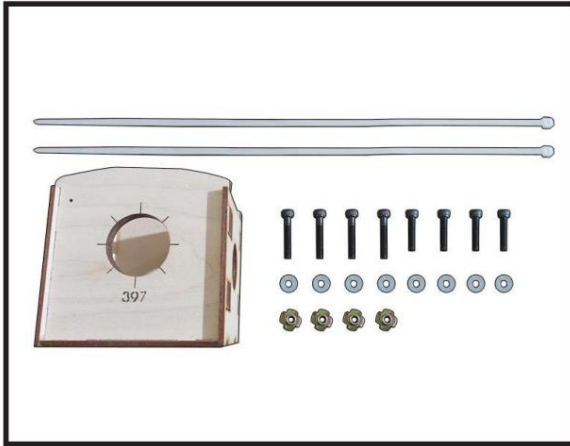

Recommandez les éléments nécessaires à l'installation des composants de conversion de puissance électrique. inclus avec votre modèle.

- Moteur : 180 - 195 kV
- Hélice : 20x12
- ESC : 80 A - 120 A
- Batterie LiPo : 10-12S 3300-4200 mAh

Fixez le boîtier du moteur électrique au mur coupe-feu en l'alignant avec les lignes croisées tracées sur le boîtier du moteur électrique et le mur coupe-feu.

Fixez le boîtier moteur au mur coupe-feu à l'aide de vis M5x30 mm. Voir les photos ci-dessous.

2.

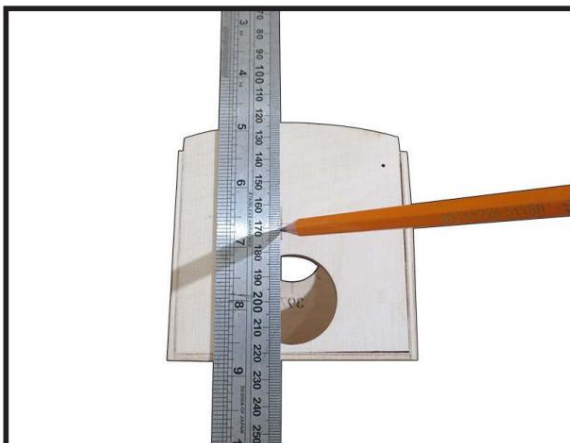

3.

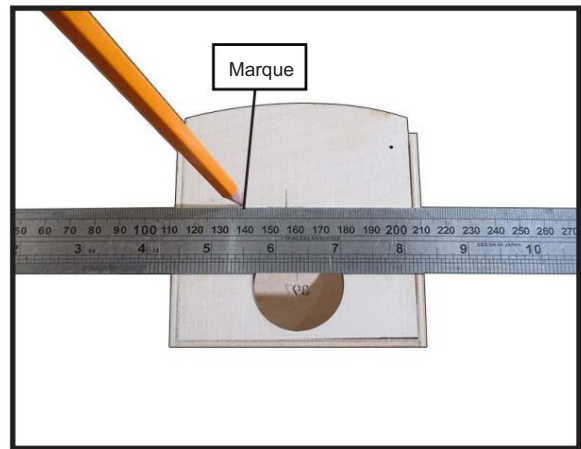

4.



5.

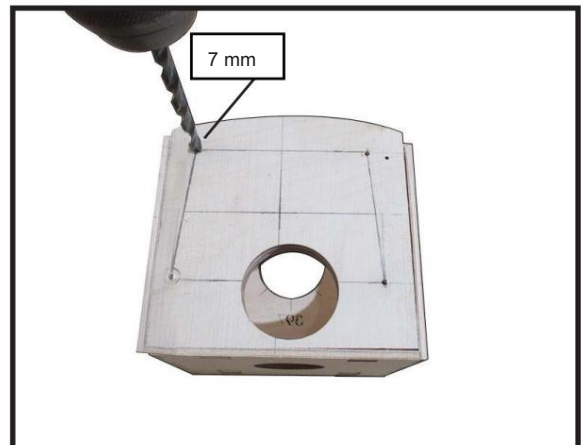

6.



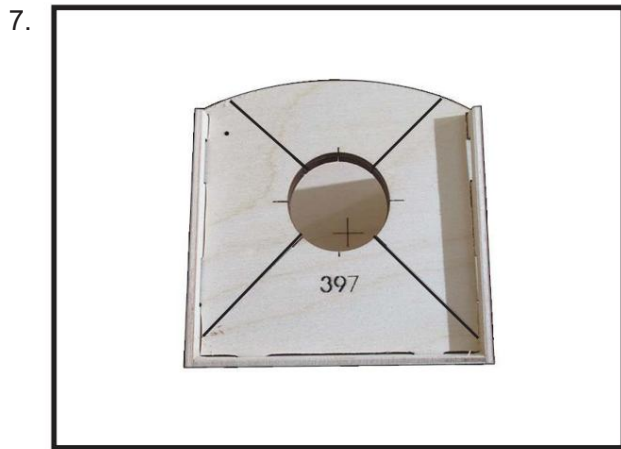

Fixez le support moteur à l'avant du boîtier du moteur électrique à l'aide de quatre écrous borgnes de 5 mm et de quatre vis à tête hexagonale M5 x 30 mm. Voir l'illustration.

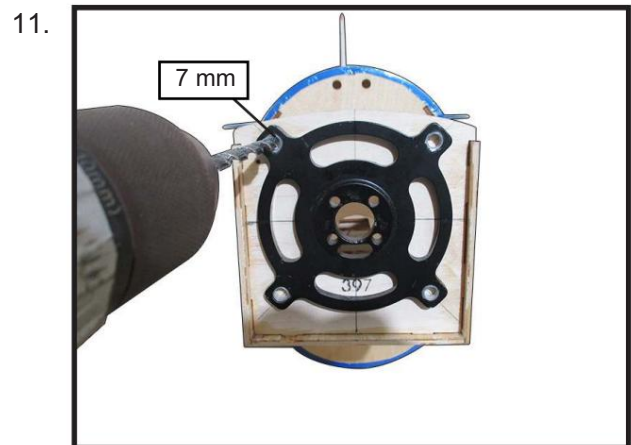
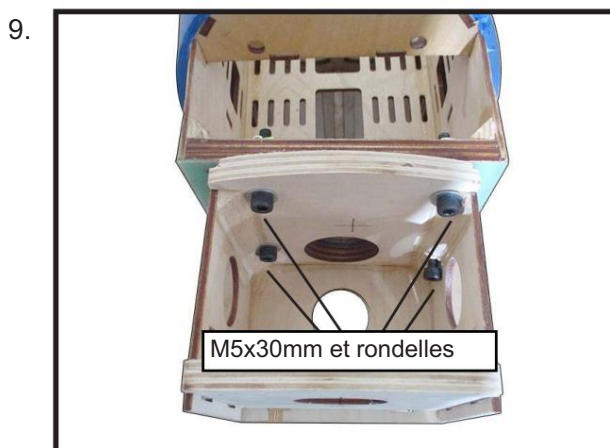
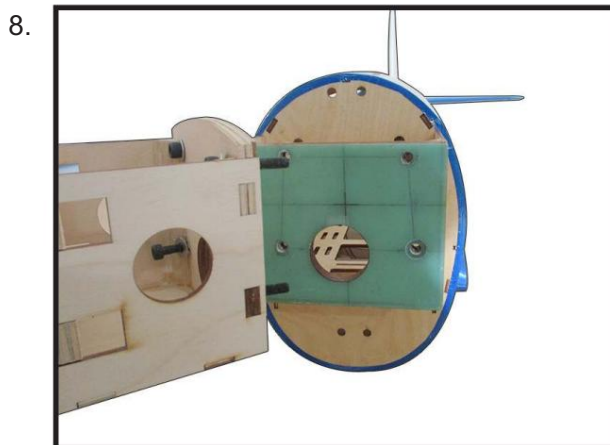

Ensuite, utilisez un foret de 7 mm pour agrandir les trous du boîtier du moteur électrique.

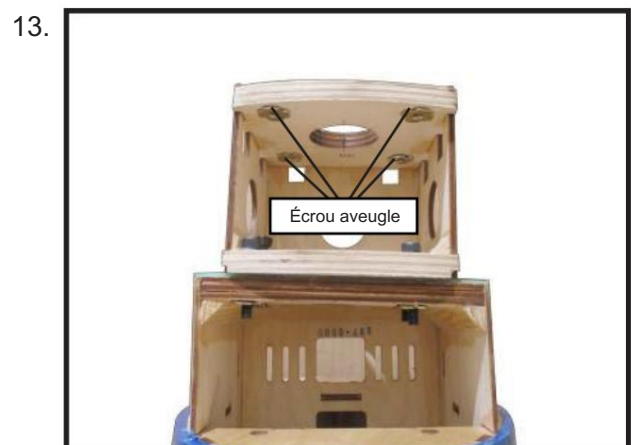
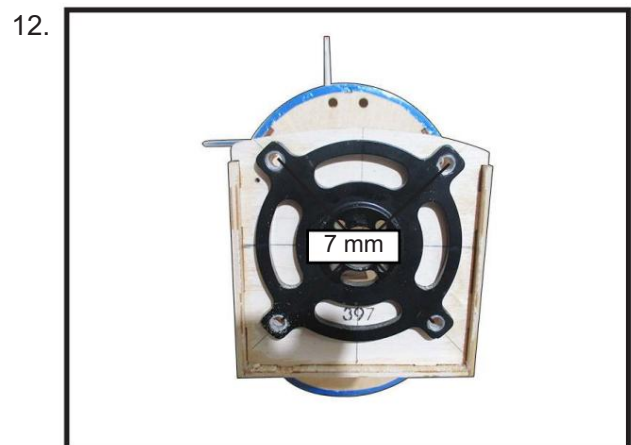

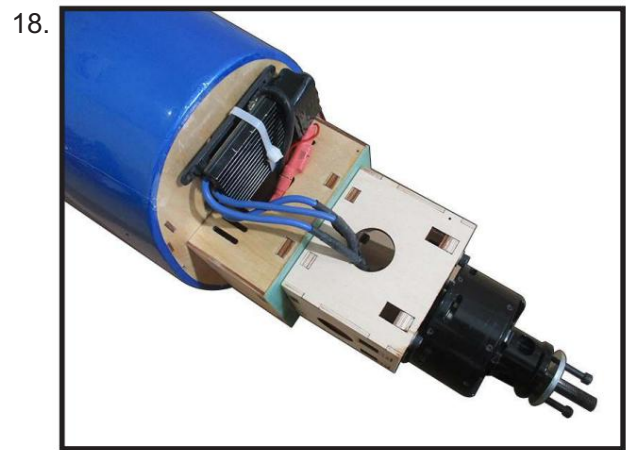
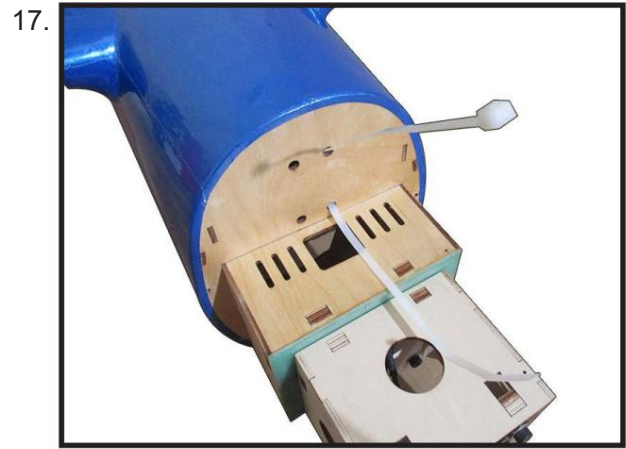
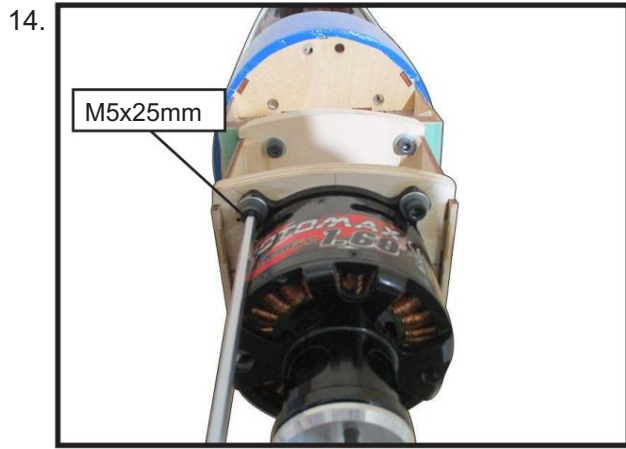

Fixez le variateur de vitesse sur le côté du boîtier moteur à l'aide de ruban adhésif double face et de colliers de serrage. Raccordez les fils appropriés du variateur de vitesse au moteur. Assurez-vous que ces fils ne gênent pas le fonctionnement du moteur.

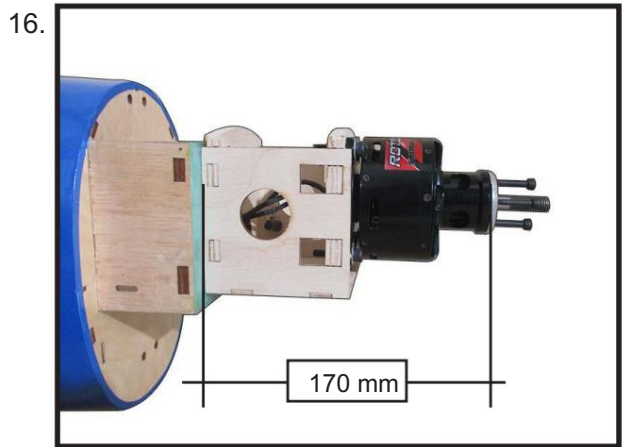

INSTALLATION DE L'HÉLICE/DU MOYEU

Installez la plaque arrière du cône, l'hélice et le moyeu approprié de votre choix.



 L'hélice ne doit toucher aucune partie du capot. Si c'est le cas, vérifiez et ajustez la fixation du moteur et l'écartement du capot afin que l'hélice n'entre plus en contact avec ce dernier.



INSTALLER UN ASCENSEUR À CHARNIÈRE À CLOU

Testez l'ajustement des charnières à l'élévateur, puis à la queue. Assurez-vous que les logements des charnières sont bien alignés et que les charnières coulissent librement.

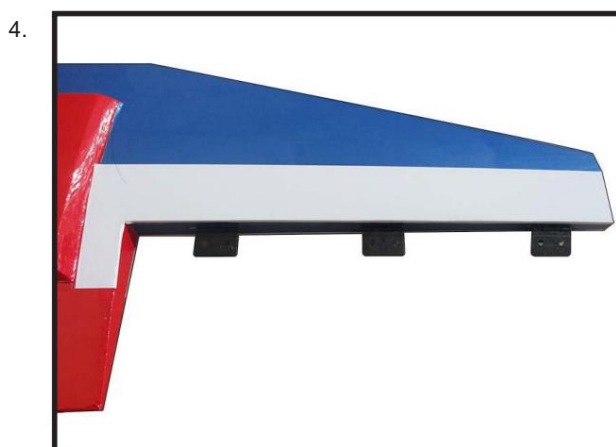
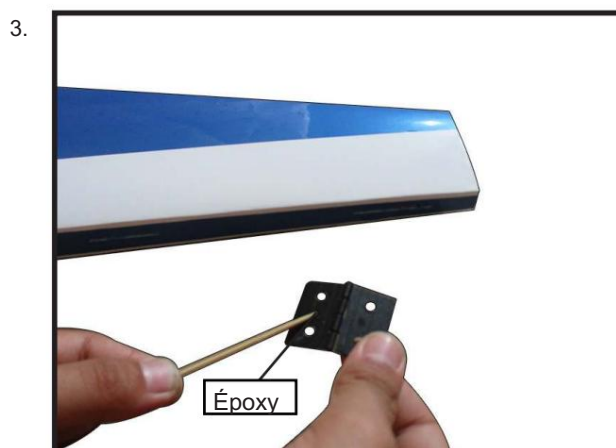
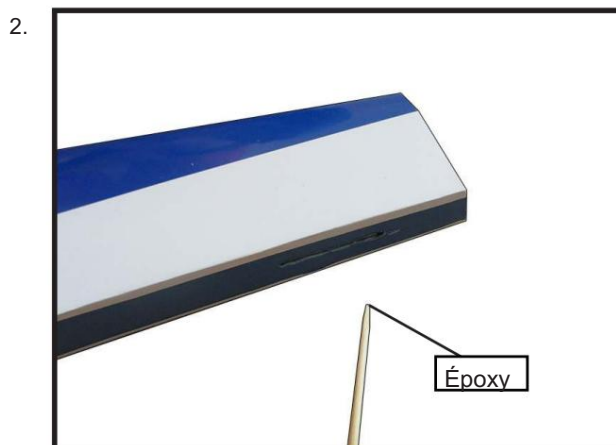

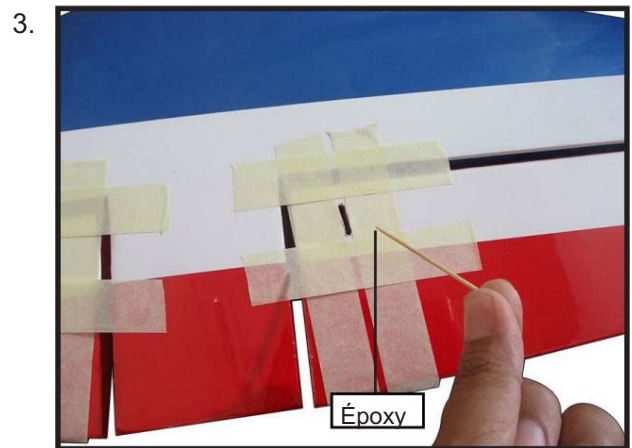
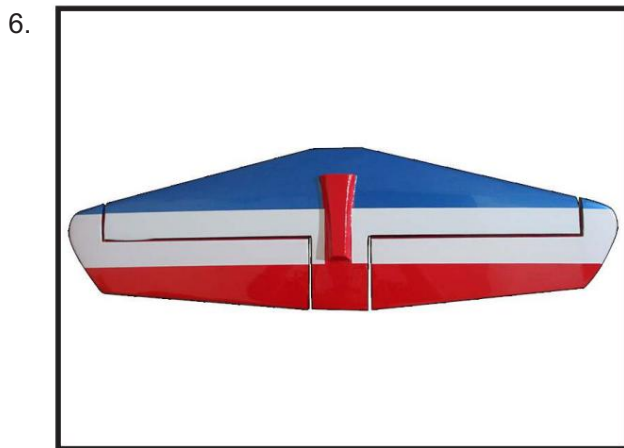
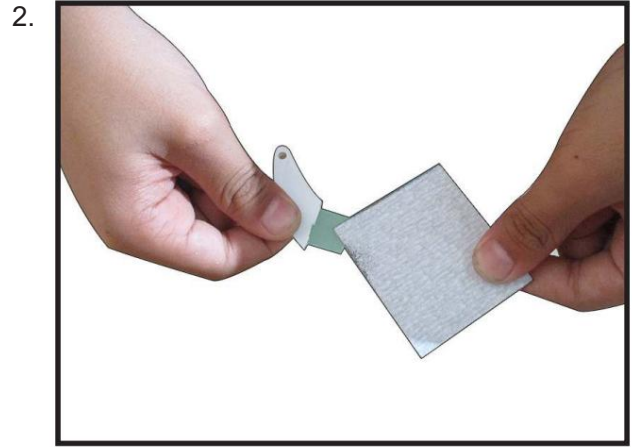
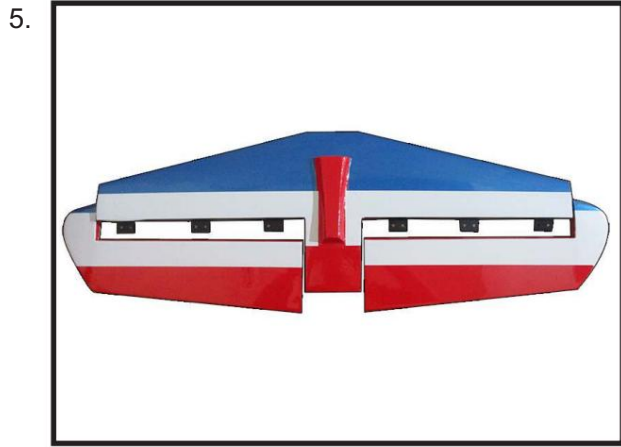

INSTALLER LE KLAXON DE COMMANDE D'ASCENSEUR

Installez le klaxon de commande d'ascenseur en utilisant la même méthode que les autres klaxons de commande d'ascenseur.

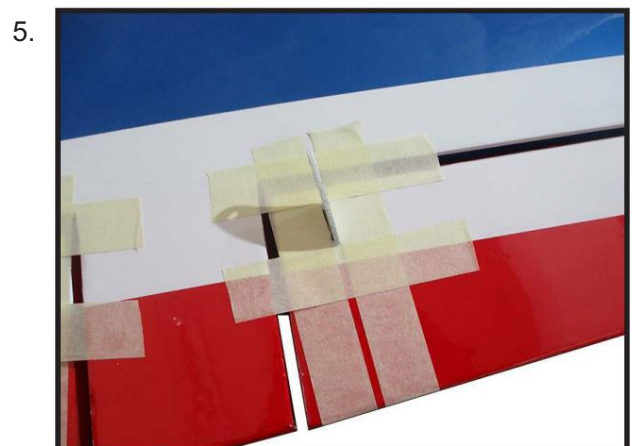
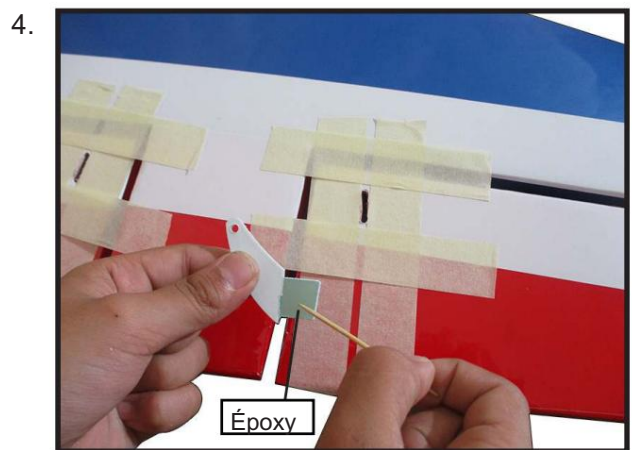
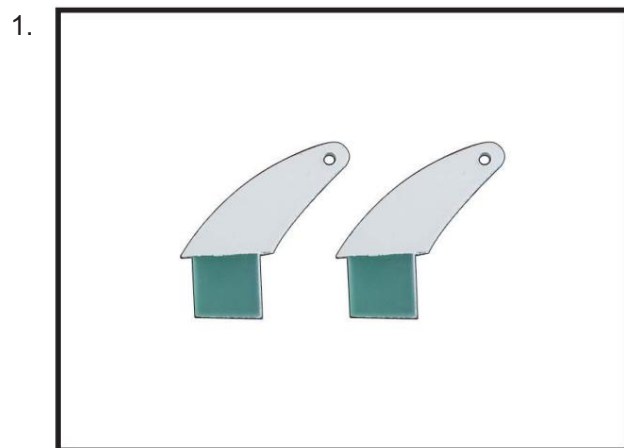

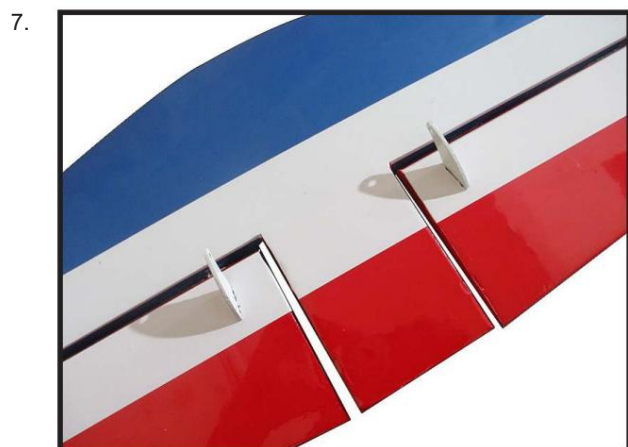
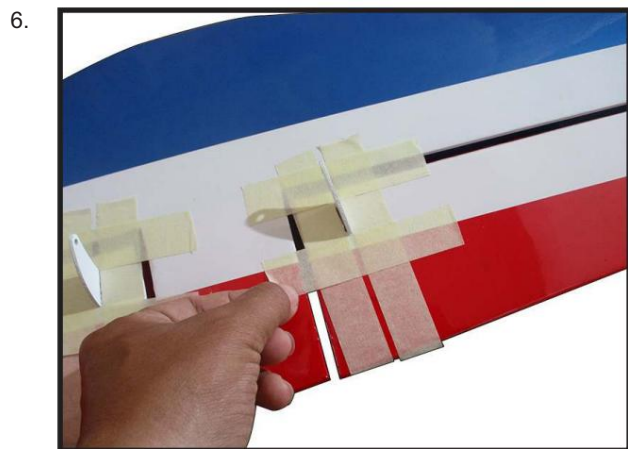

INSTALLATION DE L'HORIZONTAL STABILISATEUR

À l'aide d'une règle et d'un stylo, repérez l'axe central du stabilisateur horizontal, au niveau du bord de fuite, et marquez-le. À l'aide d'une équerre, prolongez ce repère, de l'arrière vers l'avant, sur le dessus du stabilisateur. Prolongez également ce repère le long du bord de fuite arrière du stabilisateur.

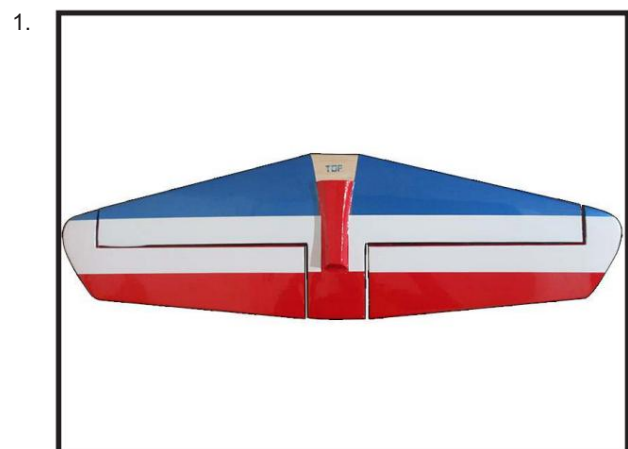

À l'aide d'un couteau de modélisme, retirez soigneusement le revêtement au niveau de la fente de montage du stabilisateur horizontal (des deux côtés du fuselage).

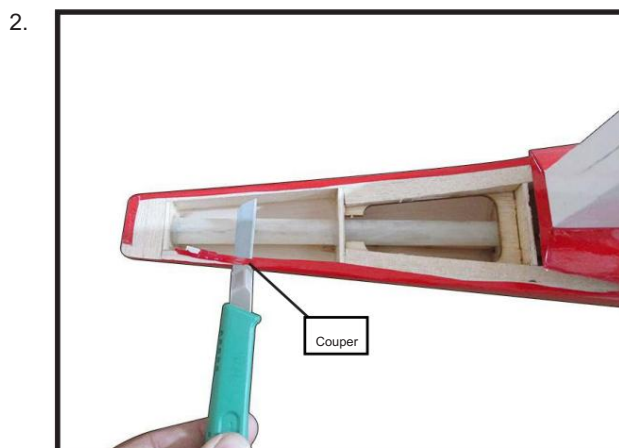

Glissez le stabilisateur dans la fente prédécoupée à l'arrière du fuselage. Le stabilisateur doit être fermement appuyé contre l'avant de la fente.



Maintenez fermement le stabilisateur en place et tracez des lignes au stylo sur celui-ci, à l'endroit où il rejoint les flancs du fuselage. Procédez ainsi sur les côtés droit et gauche, ainsi qu'en haut et en bas du stabilisateur.

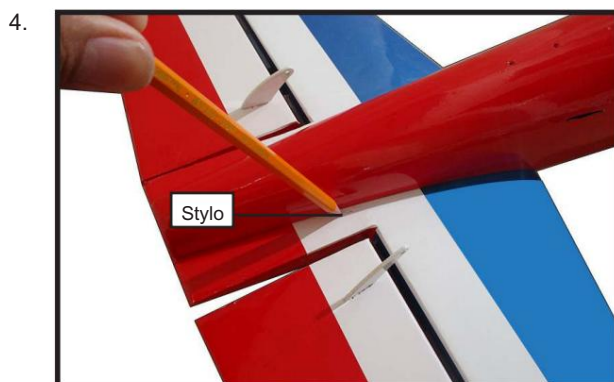

Retirez le stabilisateur. En vous servant des lignes que vous venez de tracer comme guide, retirez délicatement le revêtement entre elles à l'aide d'un couteau de modélisme.

5.

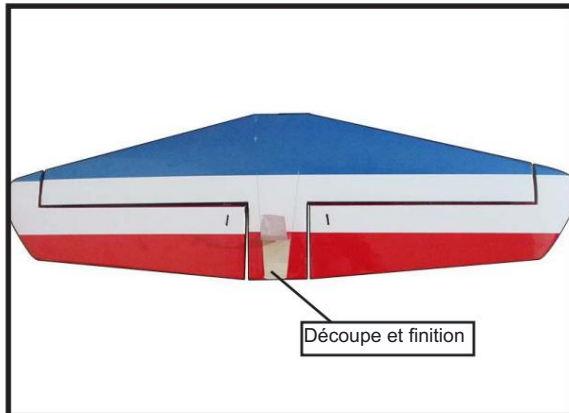

Pour retirer le revêtement, exercez une pression suffisante uniquement pour le découper. Couper en entailler la structure en balsa risque de l'affaiblir.

À l'aide d'un couteau de modélisme, retirez délicatement le revêtement qui recouvre les côtés de la plateforme de fixation du stabilisateur dans le fuselage. Retirez ensuite le revêtement du dessus et du dessous de ces côtés.

6.



Une fois que vous êtes certain que tout est correctement aligné, préparez une quantité généreuse d'époxy à prise rapide (30 minutes). Appliquez une fine couche sur le dessus et le dessous de la zone de fixation du stabilisateur, ainsi que sur les côtés de la plateforme de fixation du stabilisateur dans le fuselage. Glissez le stabilisateur en place et réalignez-le. Vérifiez une dernière fois toutes vos mesures avant que l'époxy ne durcisse. Maintenez le stabilisateur en place avec des épingles en T ou du ruban adhésif de masquage et retirez tout excédent d'époxy à l'aide d'un essuie-tout et d'alcool à friction.

7.

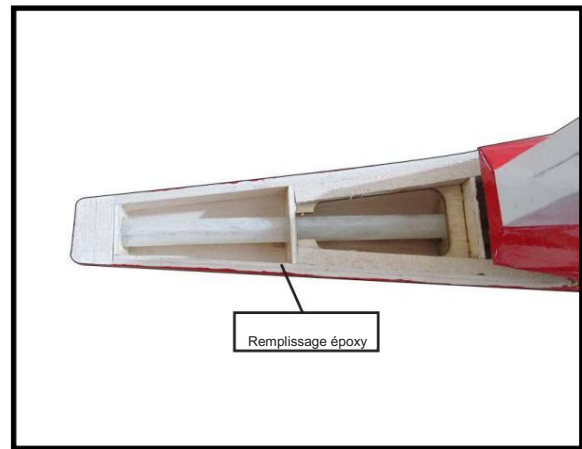

8.

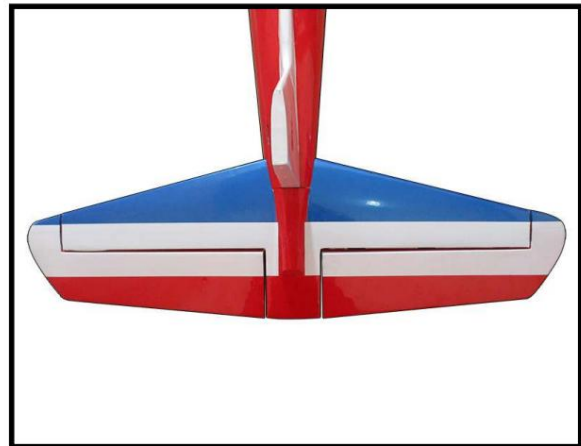

INSTALLER LE SON DE COMMANDE DE GOUVERNAIL

Répétez les étapes d'installation du guignol de gouvernail de même que celles effectuées pour la gouverne de profondeur.

1.

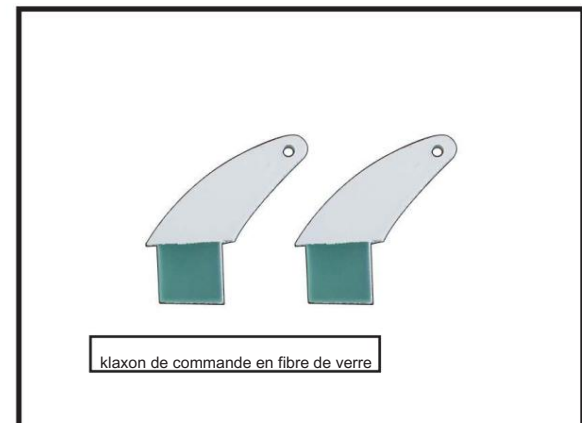

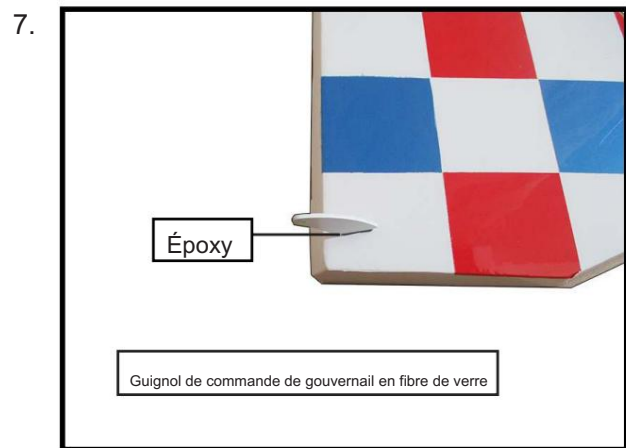
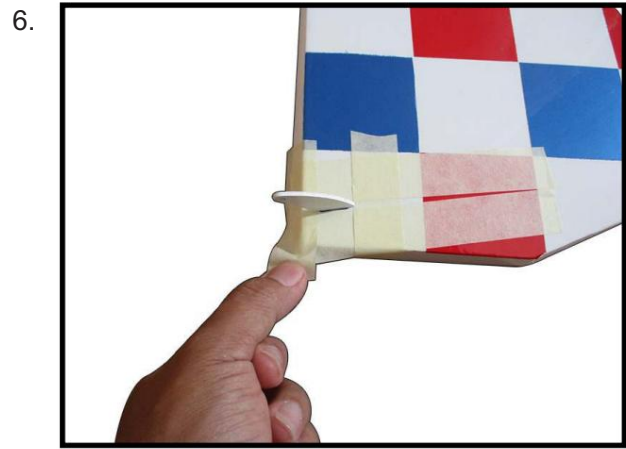
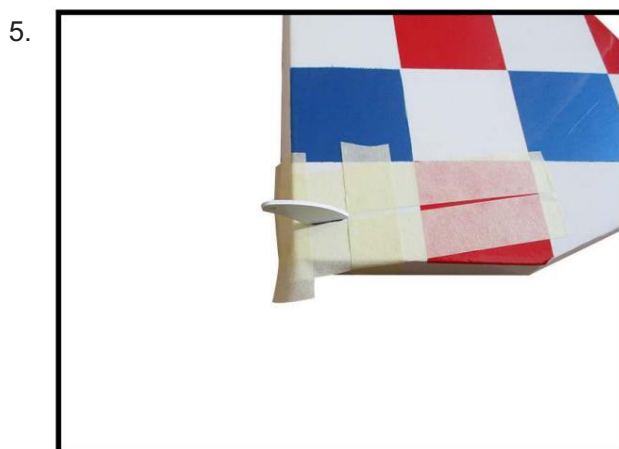
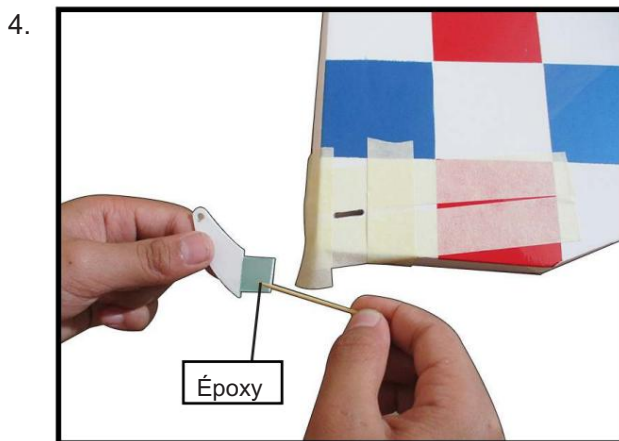
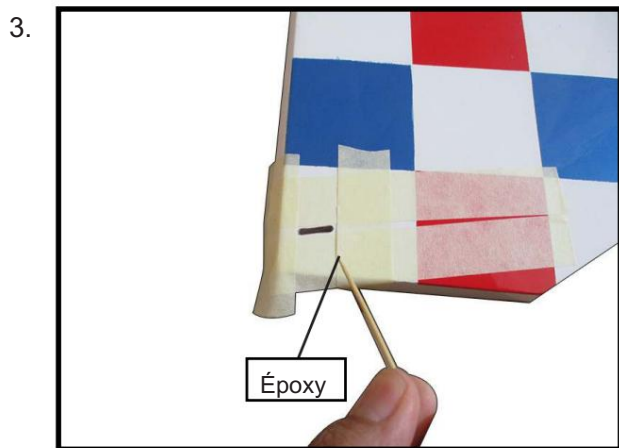
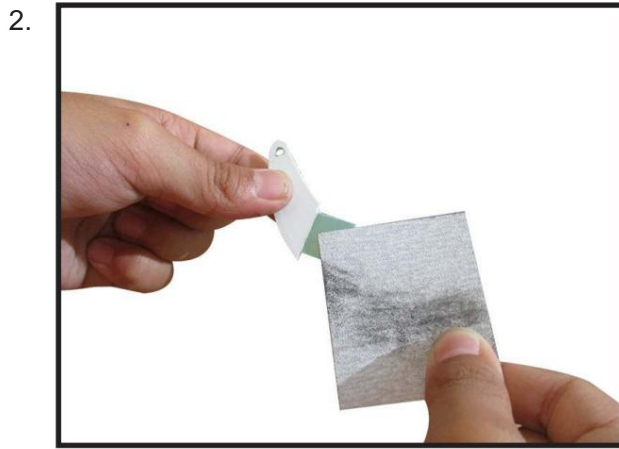

ARTICULATION DU GOUVERNAIL

Collez les trois charnières supérieures du gouvernail en place en utilisant les mêmes techniques que pour la

charnière de profondeur. La charnière inférieure sera collée lorsque l'ensemble gouvernail/ profondeur sera fixé au fuselage.

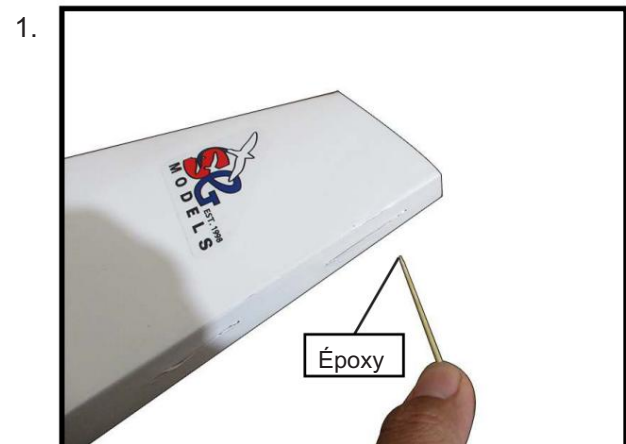

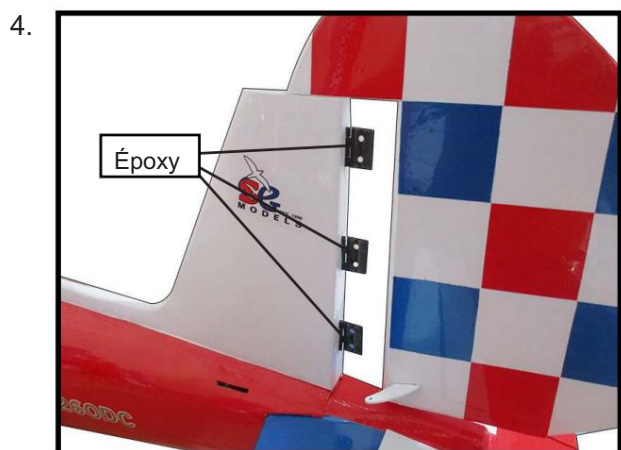
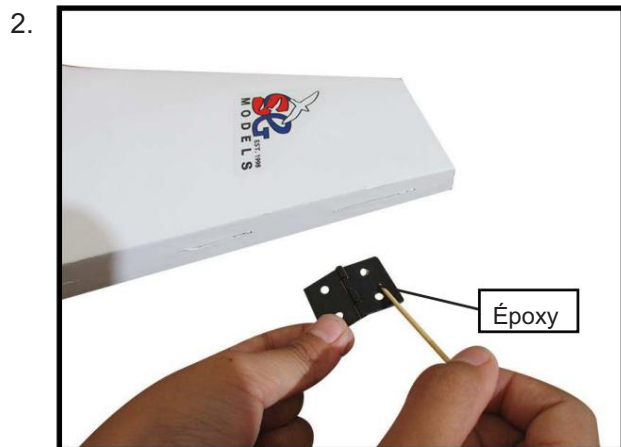

Faites glisser le stabilisateur vertical pour le remettre en place.
À l'aide d'un triangle, vérifiez que le stabilisateur vertical est aligné à 90° avec le stabilisateur horizontal.

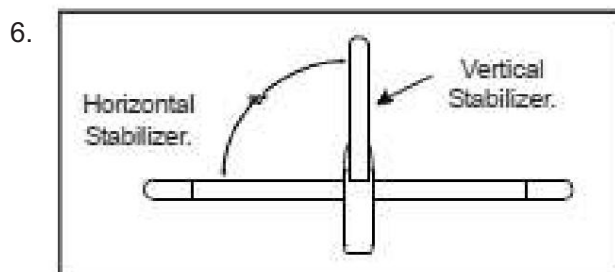

Une fois que vous êtes certain que tout est correctement aligné, préparez une quantité généreuse d'époxy Flash 30 minutes. Appliquez une fine couche sur la fente de fixation et sur la partie inférieure de la zone de montage du stabilisateur vertical. Appliquez également de l'époxy sur les bords supérieur et inférieur du bloc latéral ainsi que sur la charnière inférieure. Positionnez le stabilisateur et réalignez-le. Vérifiez une dernière fois toutes vos mesures avant que l'époxy ne durcisse. Maintenez le stabilisateur en place avec des épingles en T ou du ruban adhésif de masquage et retirez tout excédent d'époxy à l'aide d'un essuie-tout et d'alcool à friction. Laissez l'époxy durcir complètement avant de poursuivre.

KLAXON DE POUSSÉE D'ASCENSEUR INSTALLATION

Installez le guignol de commande de profondeur en utilisant la même méthode que pour les guignols de commande d'aileron.

Positionnez les avertisseurs sonores de l'ascenseur des deux côtés de celui-ci.

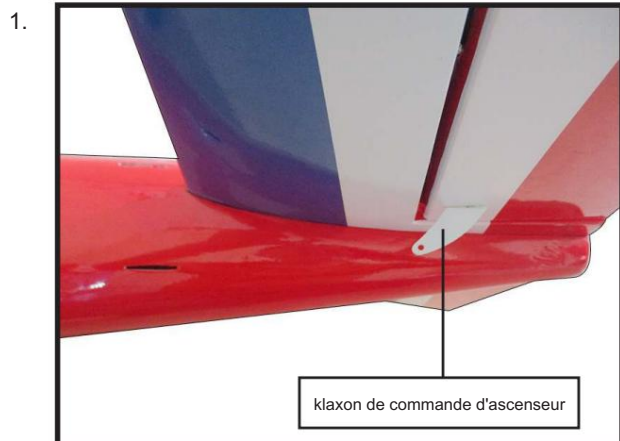

Vissez une chape et un écrou de blocage M3 sur chaque tige de commande de profondeur. Vissez les cornes jusqu'à ce qu'elles affleurent les extrémités des tiges de commande.

Assembler l'élévateur et le gouvernail

Les tiges de poussée sont illustrées dans les images ci-dessous.

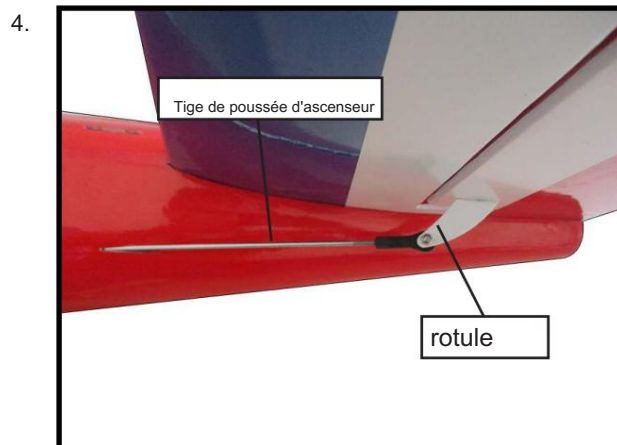
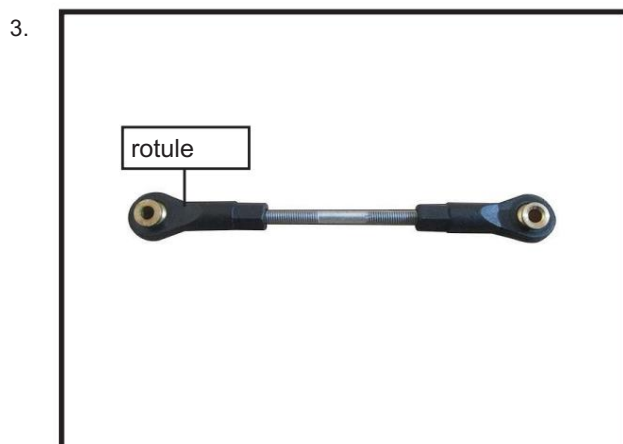
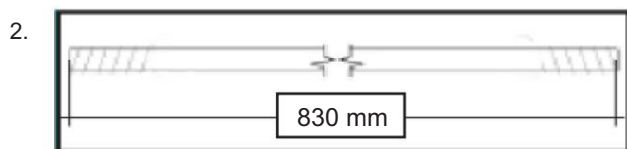

TIGE DE POUSSÉE DE GOUVERNAIL INSTALLATION

Repérer les éléments nécessaires à l'installation de la tringle de gouvernail.

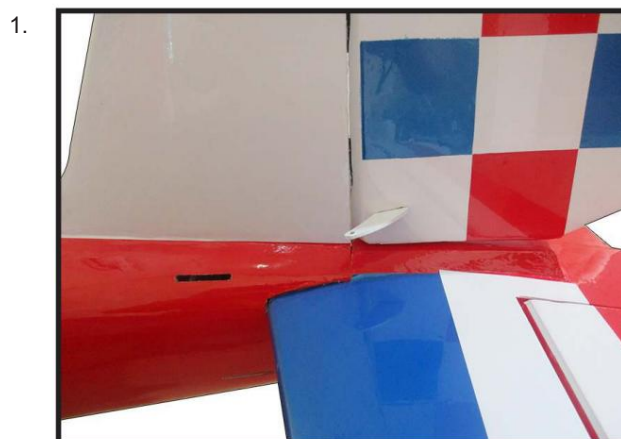

Assemblage des tringles de gouvernail comme illustré ci-dessous.

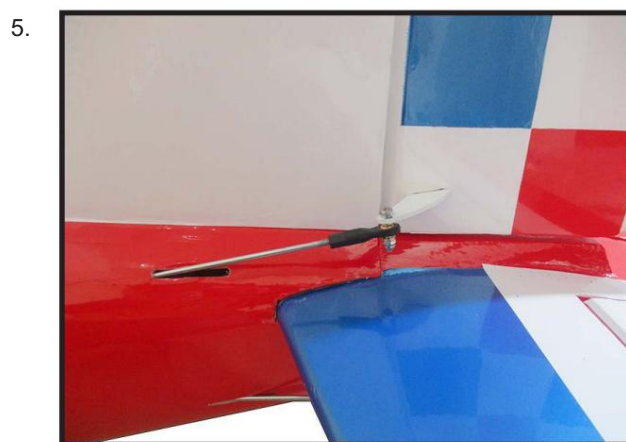
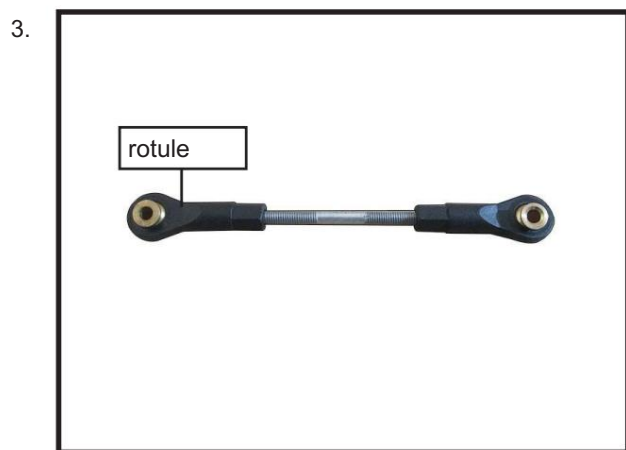
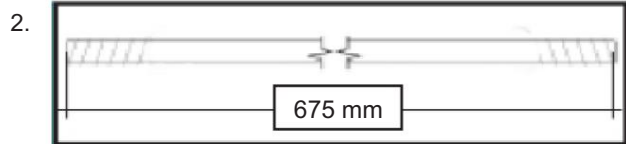

MONTAGE DE LA ROUE ARRIÈRE

Repérer les éléments nécessaires à l'installation de la roulette de queue.

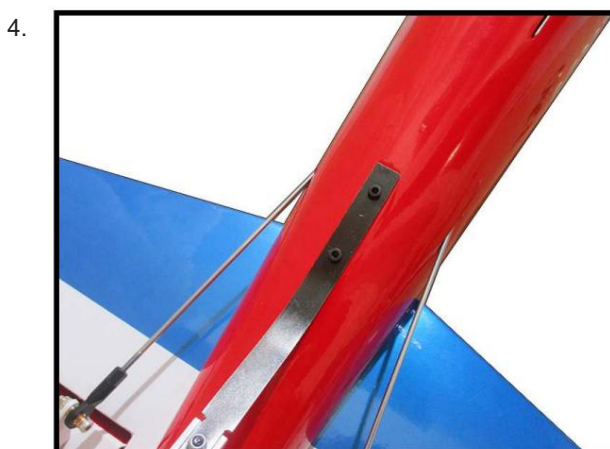
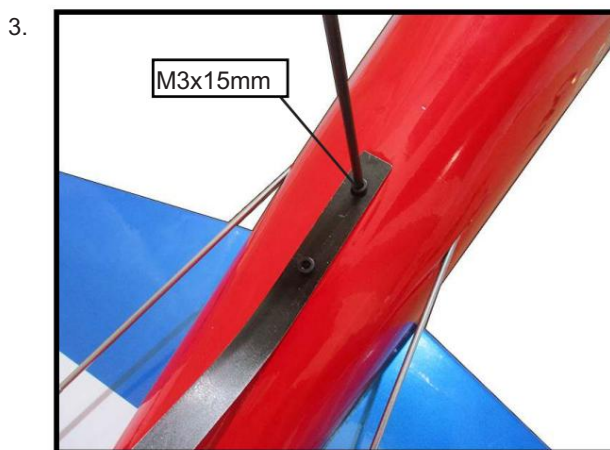

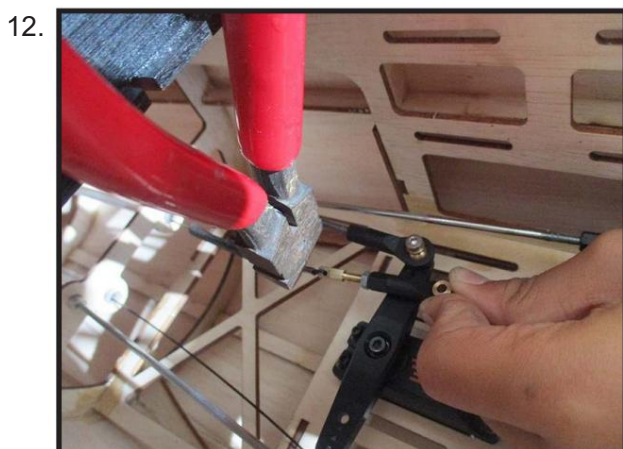
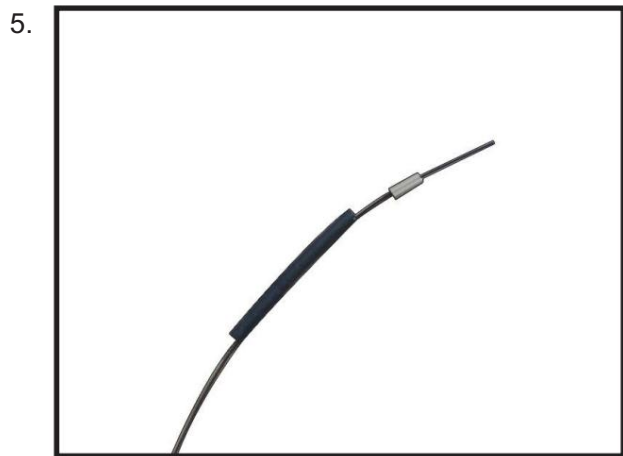

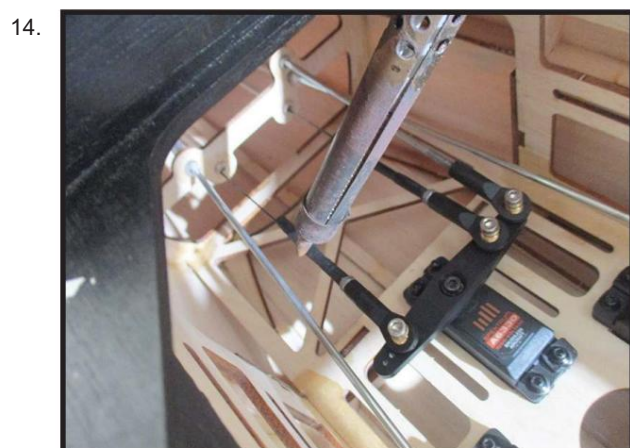

INSTALLER UNE AMPOULE LED POUR FUSIBLE

Veuillez étudier les images ci-dessous.

Le feu est situé à l'arrière du même fuselage.



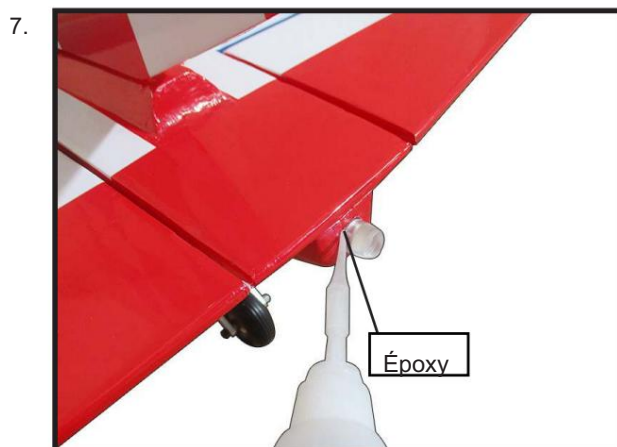
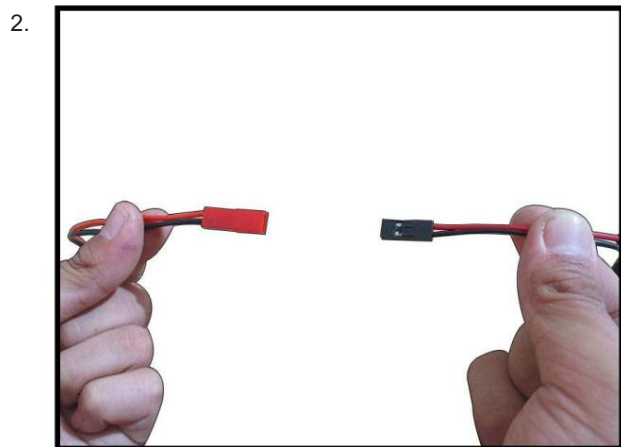

**INSTALLATION DU COCKPIT, DU PILOTE ET
BALDAQUIN**

Repérer les éléments nécessaires à l'installation.

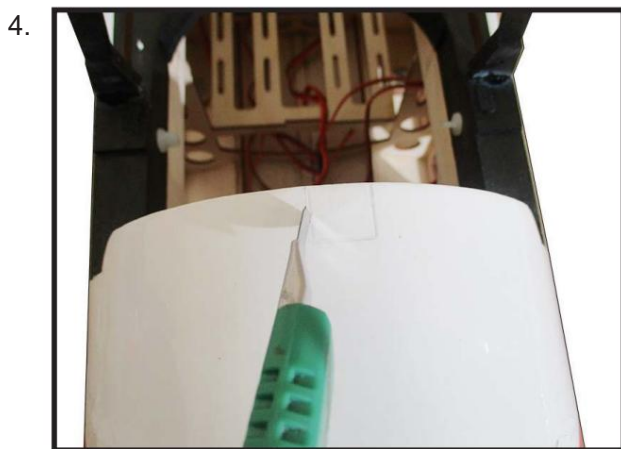
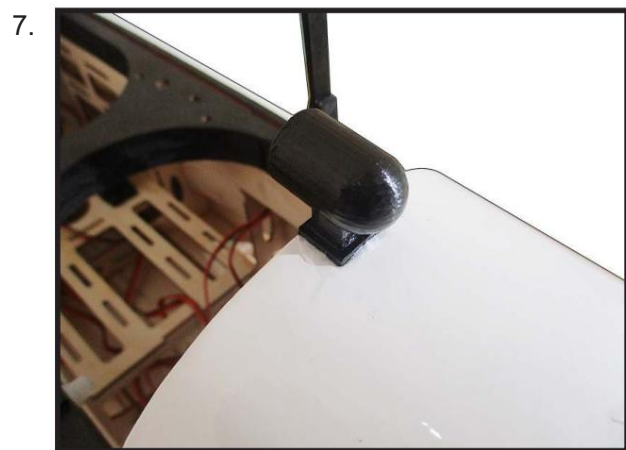
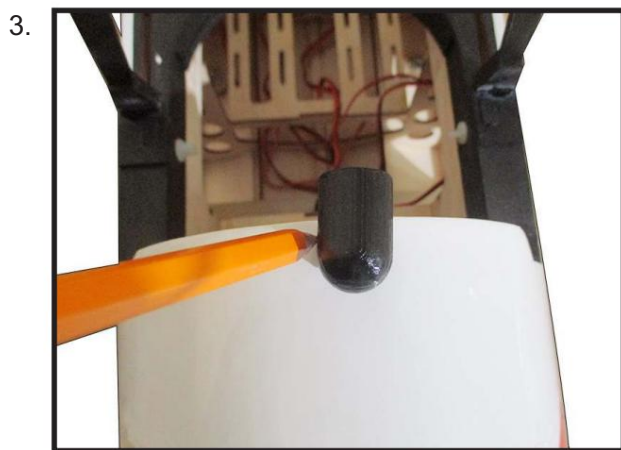
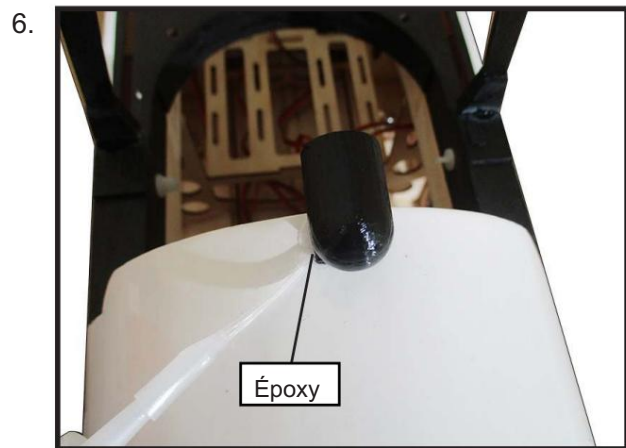
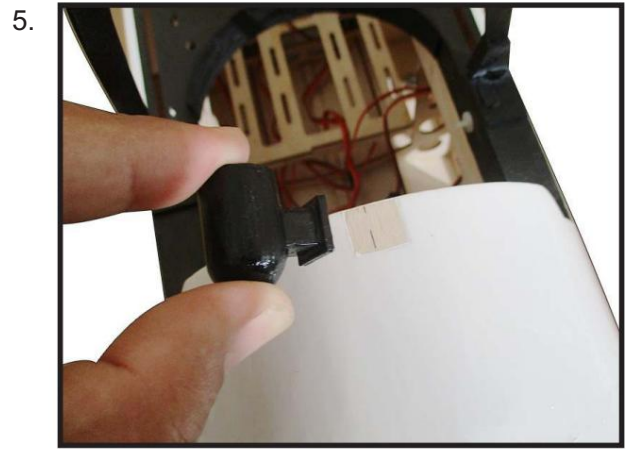
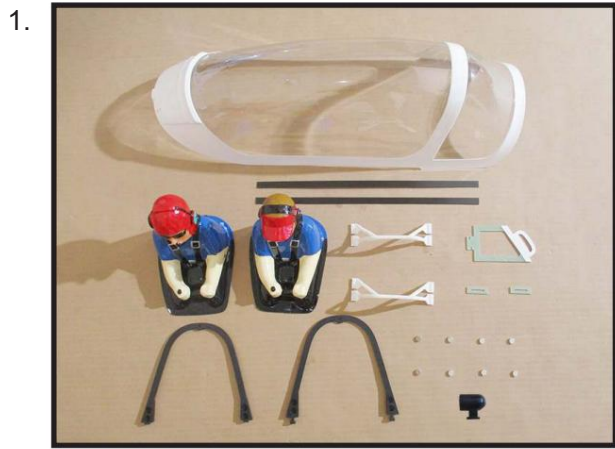

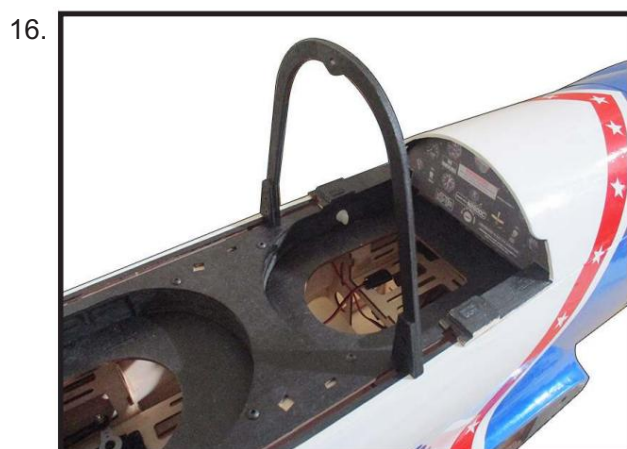
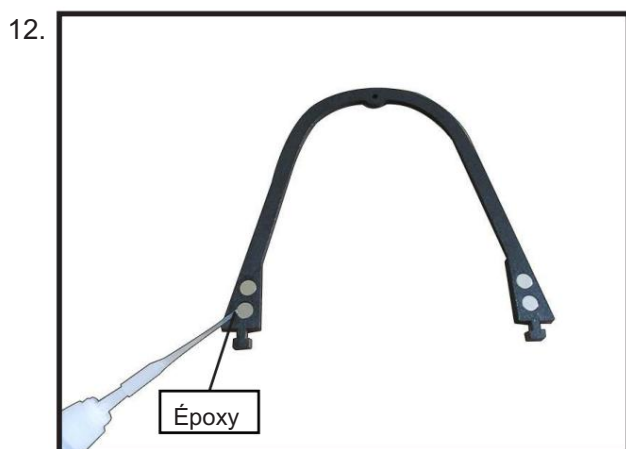
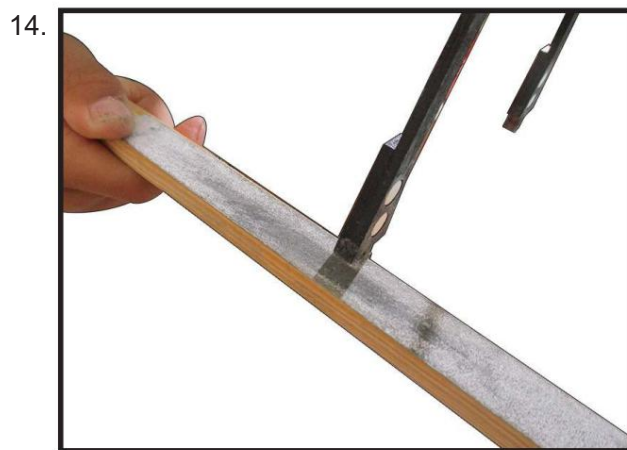
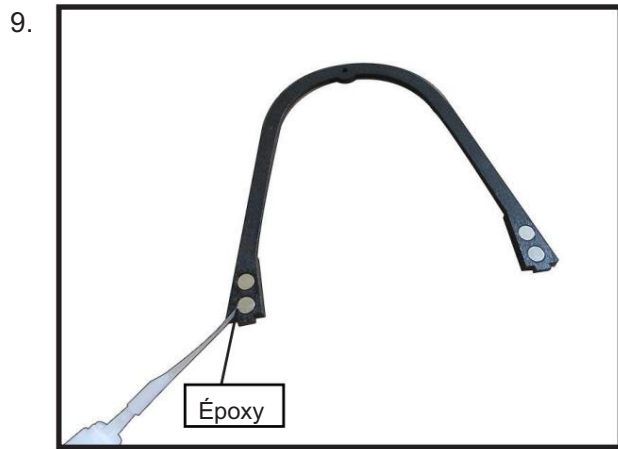

17.



21.



18.



22.

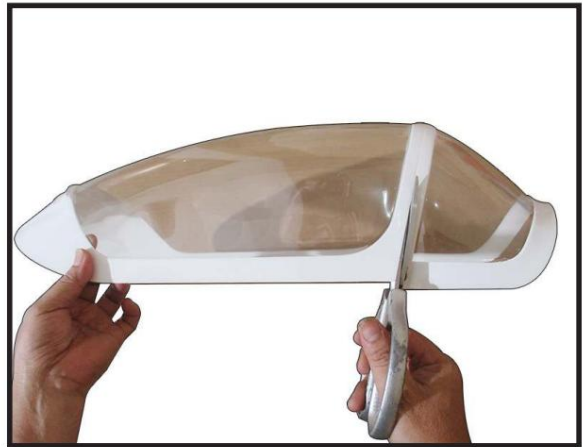

19.

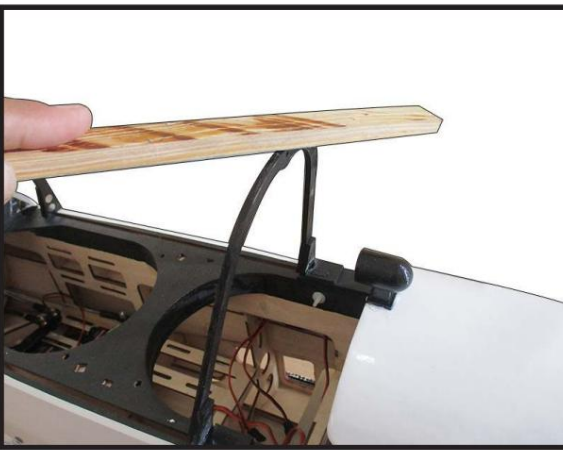

23.



20.



24.

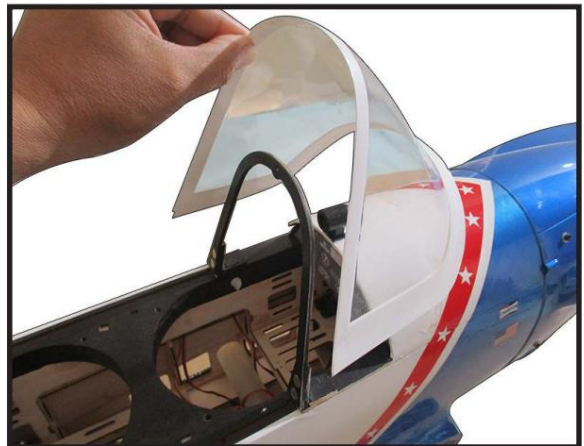

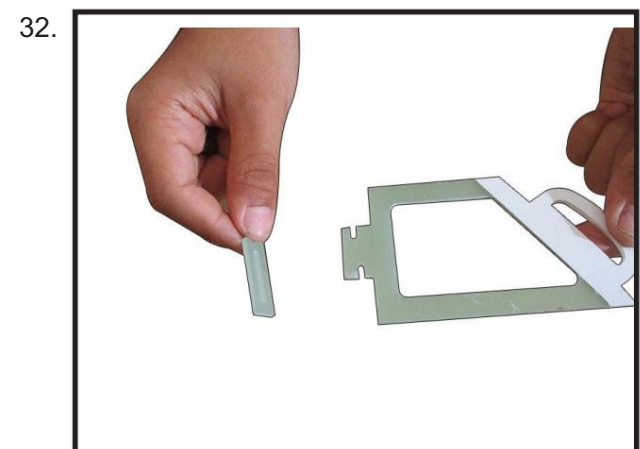
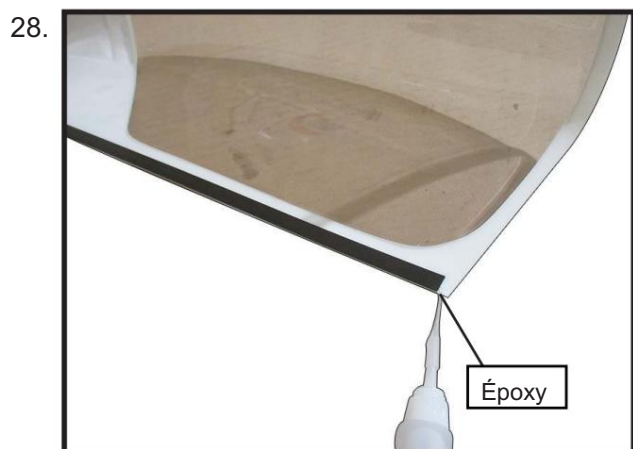
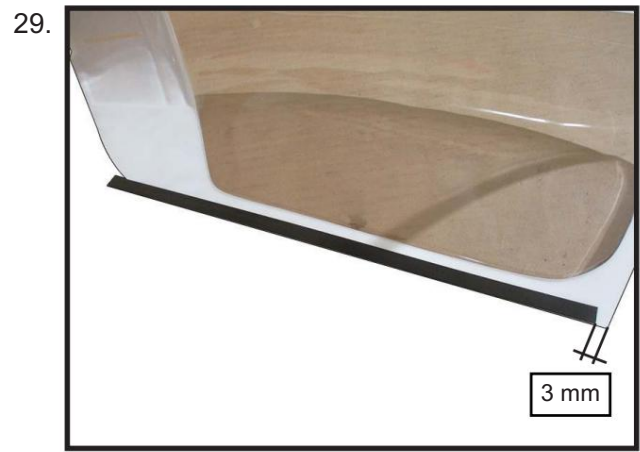

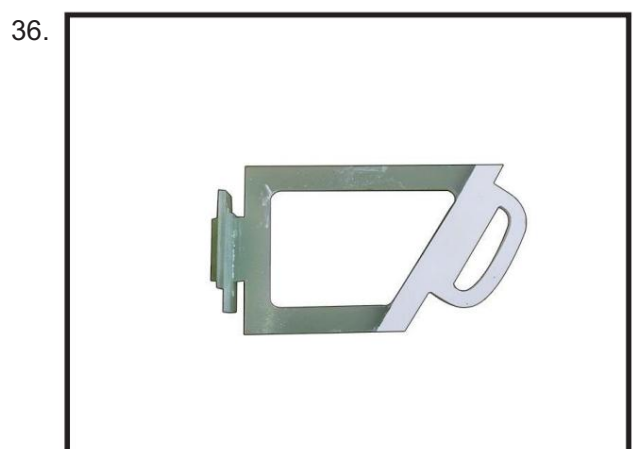
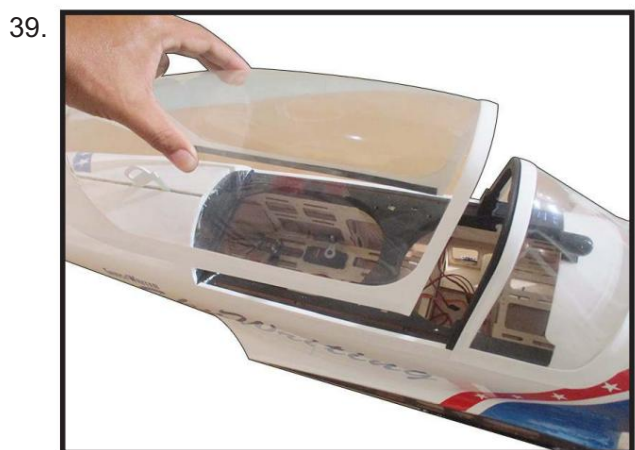
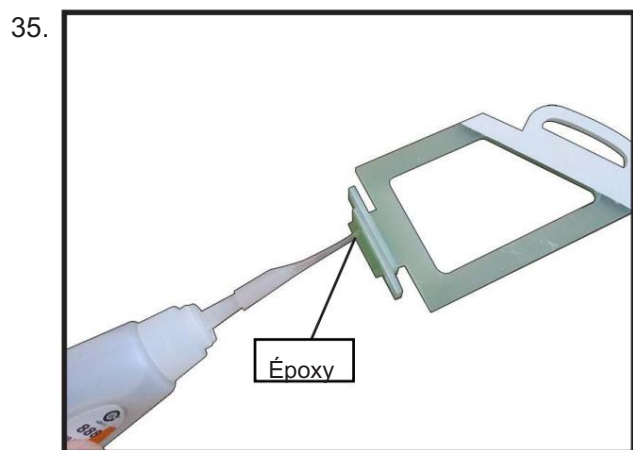
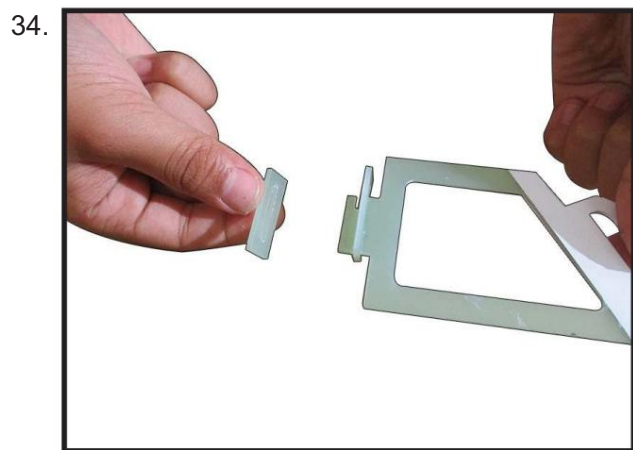
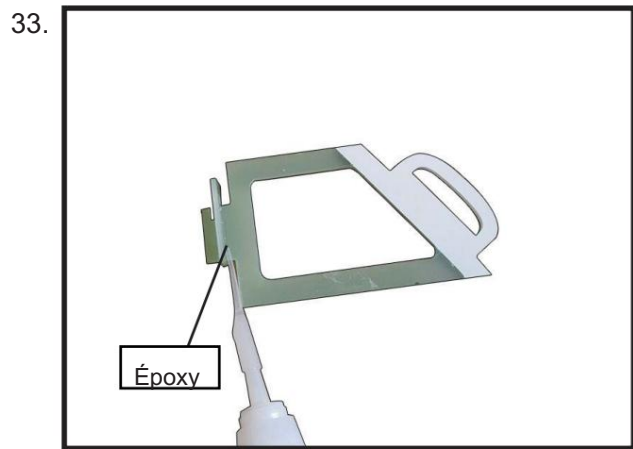

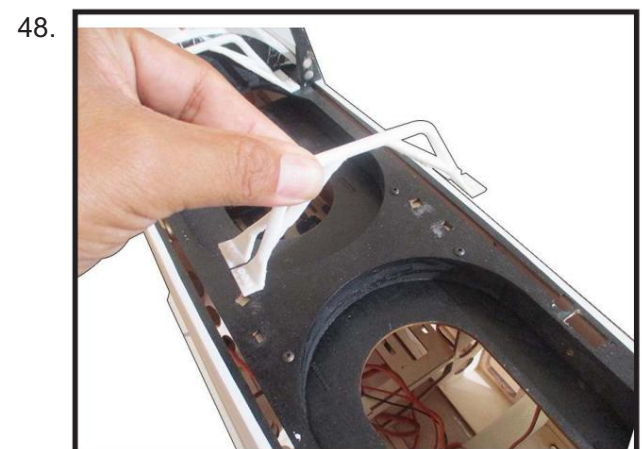
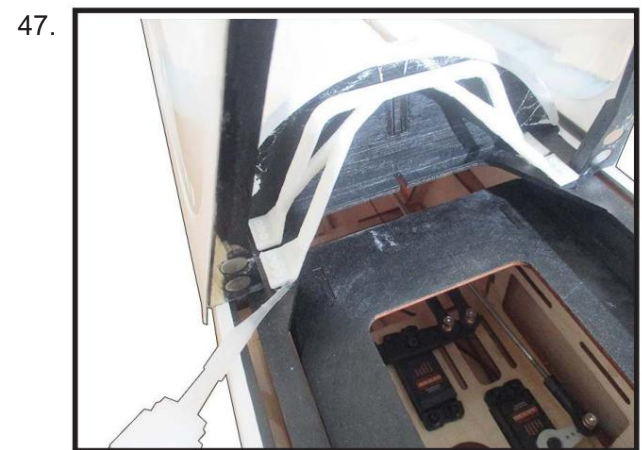
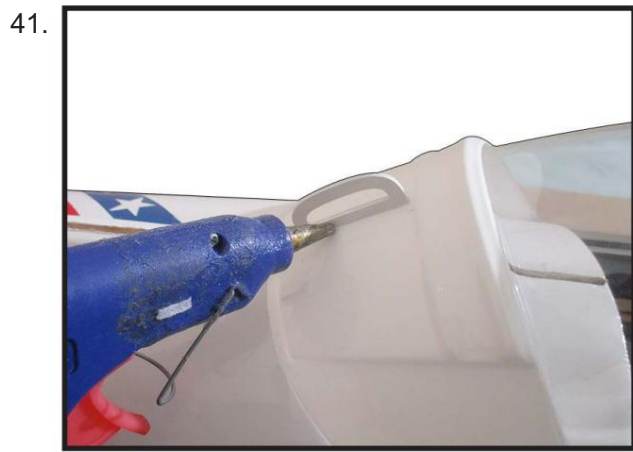

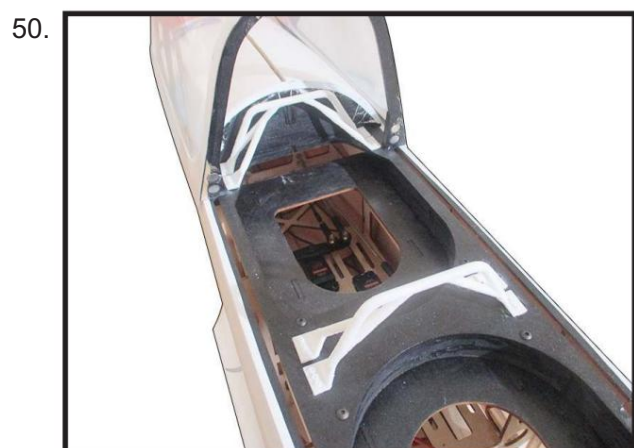
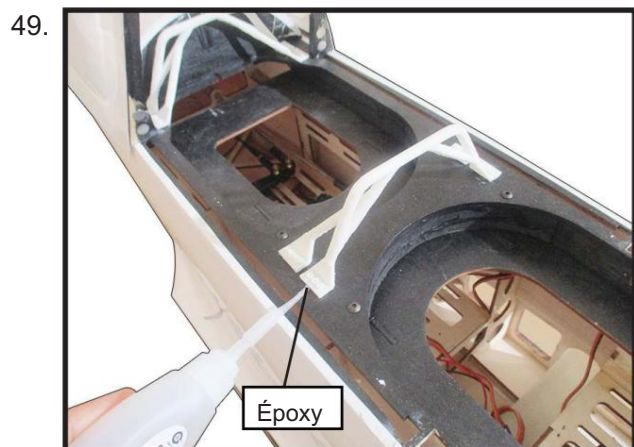

INSTALLATION DE LA BATTERIE - RÉCEPTEUR

Branchez les câbles du servo et celui de l'interrupteur au récepteur. Branchez également le câble de la batterie à l'interrupteur.

Enveloppez le récepteur et la batterie dans de la mousse de protection en caoutchouc pour les protéger des vibrations.

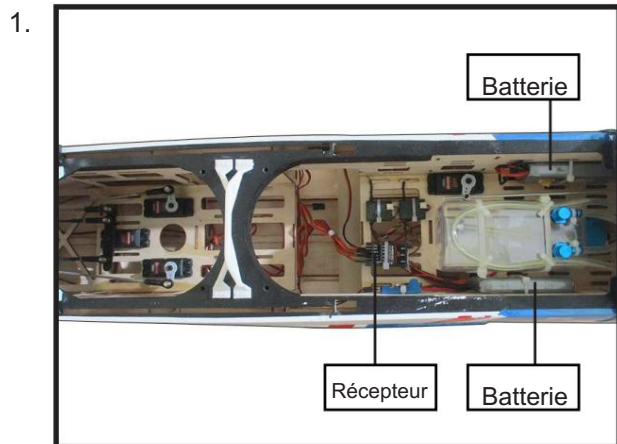

FIXATION AILE-FUSELAGE

Fixez le tube en aluminium au fuselage.

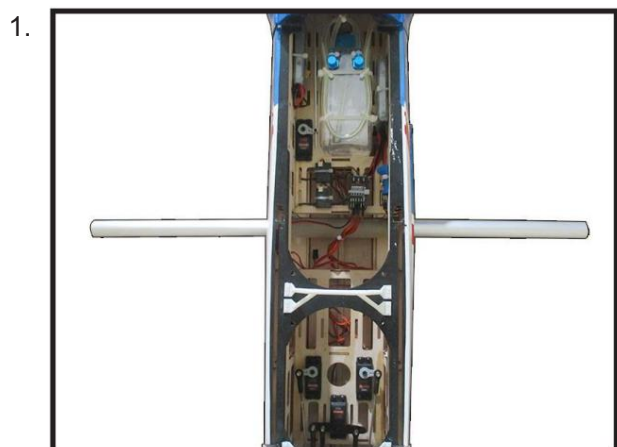

Insérez deux panneaux d'aile inférieurs comme indiqué sur les images ci-dessous.

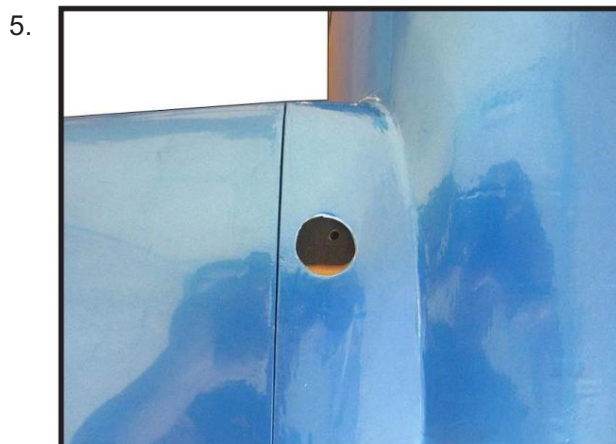
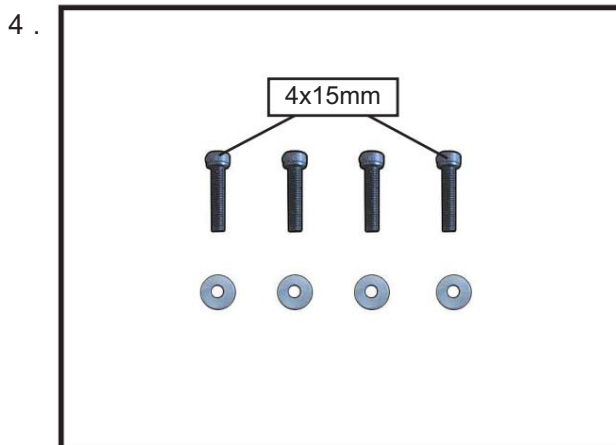
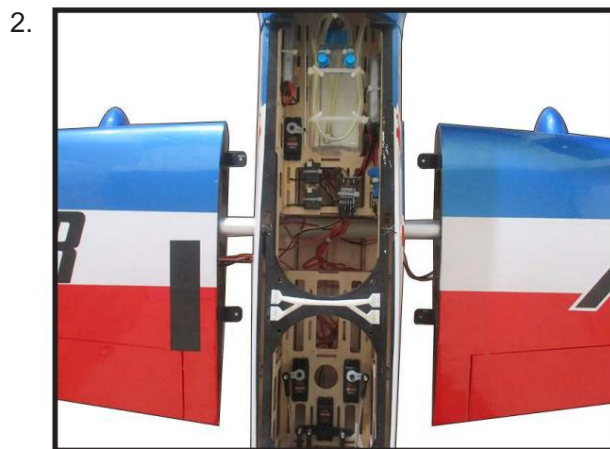

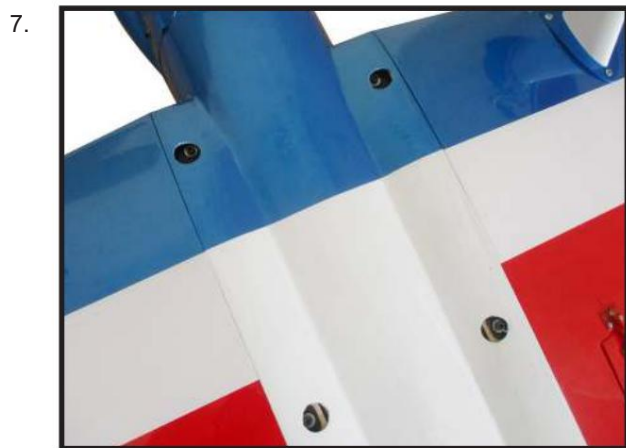
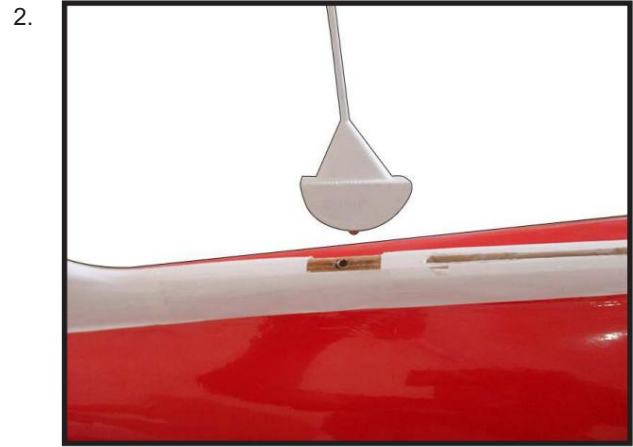
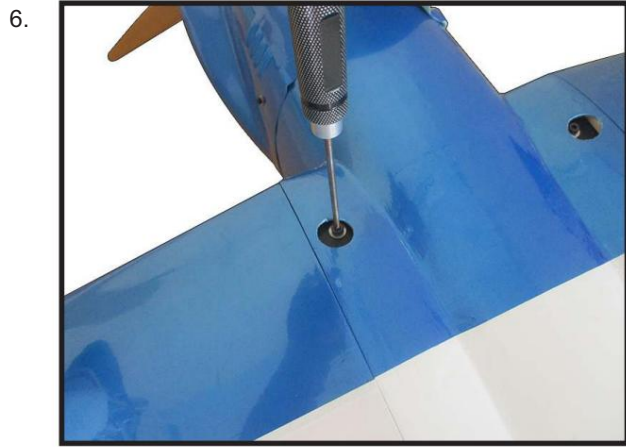

INSTALLATION DES ANTENNES

Les antennes sont équipées de fiches bananes pour une installation et un retrait faciles.

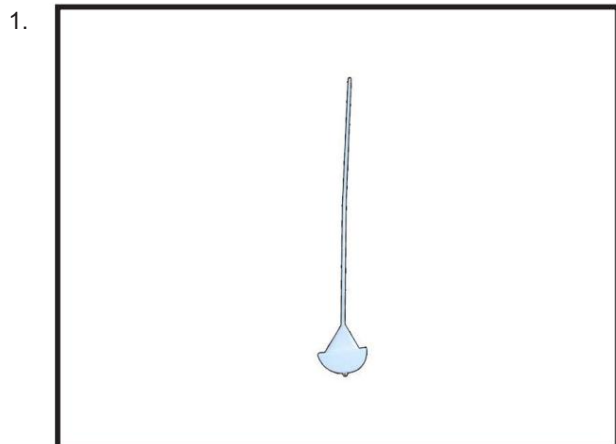

APPLIQUEZ LES AUTOCOLLANTS

Si tous les autocollants sont prédécoupés et prêts à utiliser, utilisez un bâtonnet. Veuillez vous assurer que le modèle est propre et exempt de traces de doigts grasses et de poussière. Positionnez l'autocollant sur la maquette à l'endroit souhaité, en vous aidant des photos sur la boîte pour le repérer.

Si toutes les décalcomanies ne sont pas prédécoupées, veuillez les découper de la planche à l'aide de ciseaux ou d'un cutter. Assurez-vous que la maquette est propre, exempte de traces de doigts gras et de poussière. Positionnez la décalcomanie à l'endroit souhaité en vous aidant des photos et du guide figurant sur la boîte.

ÉQUILIBRAGE - NE PAS SAUTER CETTE ÉTAPE !

Il est essentiel que votre avion soit correctement équilibré. Un mauvais équilibre sera provoquer une perte de contrôle de votre avion et son crash. LE CENTRE DE GRAVITÉ SE SITUE À 150 MM EN ARRIÈRE DU BORD D'ATTAQUE DE L'AILE, À L'EMPLACEMENT DE L'AILE.

Le train d'atterrissage doit être en position « relevée ». position tractée lors de l'équilibrage.

Fixez l'aile au fuselage. Placez un morceau de ruban adhésif de masquage sur le dessus de chaque aile, à 150 mm du bord d'attaque, à l'emplanture.

Avec le modèle inversé, placez vos doigts sur le ruban adhésif et avec précaution Allumez l'avion. C'est le point auquel votre modèle doit tenir en équilibre pour votre premier essai. Plus tard, vous pourrez expérimenter en déplaçant le balancier jusqu'à 10 mm. En déplaçant le centre de gravité vers l'avant ou vers l'arrière, on modifie les caractéristiques de vol. Déplacer le centre de gravité vers l'avant peut améliorer la fluidité et la précision du vol, mais cela peut nécessiter une vitesse plus élevée au décollage et rendre le freinage à l'atterrissage plus difficile. Déplacer le point d'équilibre rend le modèle Plus agile, avec une sensation de légèreté et de réactivité accrues. Dans tous les cas, veuillez commencer à l'endroit que nous recommandons.

Si possible, essayez d'abord d'équilibrer le modèle en modifiant la position de la batterie et du récepteur. Si vous n'y parvenez pas, il faudra ajouter du poids à l'avant ou à l'arrière pour obtenir le point d'équilibre souhaité.

Une fois les ailes fixées au fuselage, toutes les pièces du modèle installées (prêtes à voler) et les réservoirs de carburant vides, tenez le modèle au point d'équilibre marqué avec le stabilisateur à niveau.

Allumez le modèle. Si la queue s'affaisse à l'allumage, le modèle est « lourd à l'arrière » et vous devez ajouter du poids* à l'avant. Si c'est l'avant qui s'affaisse, le modèle est « lourd à l'avant » et vous devez ajouter du poids* à la queue pour l'équilibrer.

1.

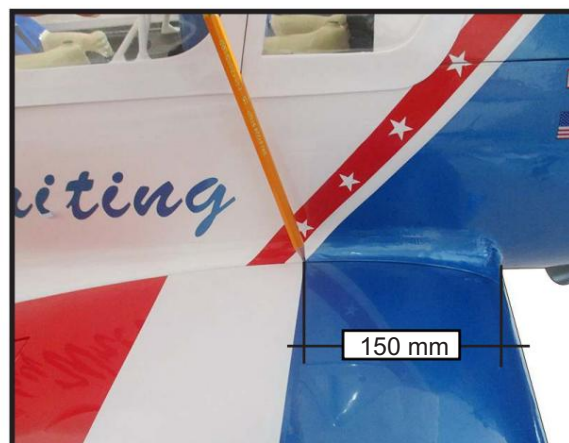

LANCERS DE CONTRÔLE

Ailerons :	Gouvernail:
Taux élevé :	Taux élevé :
Vers le haut : 30 mm	Droite : 90 mm
Vers le bas : 30 mm	Let : 90 mm
Taux bas :	Taux bas :
Vers le haut : 25 mm	Droite : 80 mm
Vers le bas : 25 mm	Let : 80 mm
Ascenseur:	Rabat:
Taux élevé :	Milieu : 40 mm
Vers le haut : 40 mm	Pleine : 70 mm
Vers le bas : 40 mm	
Taux bas :	
Vers le haut : 35 mm	
Vers le bas : 35 mm	

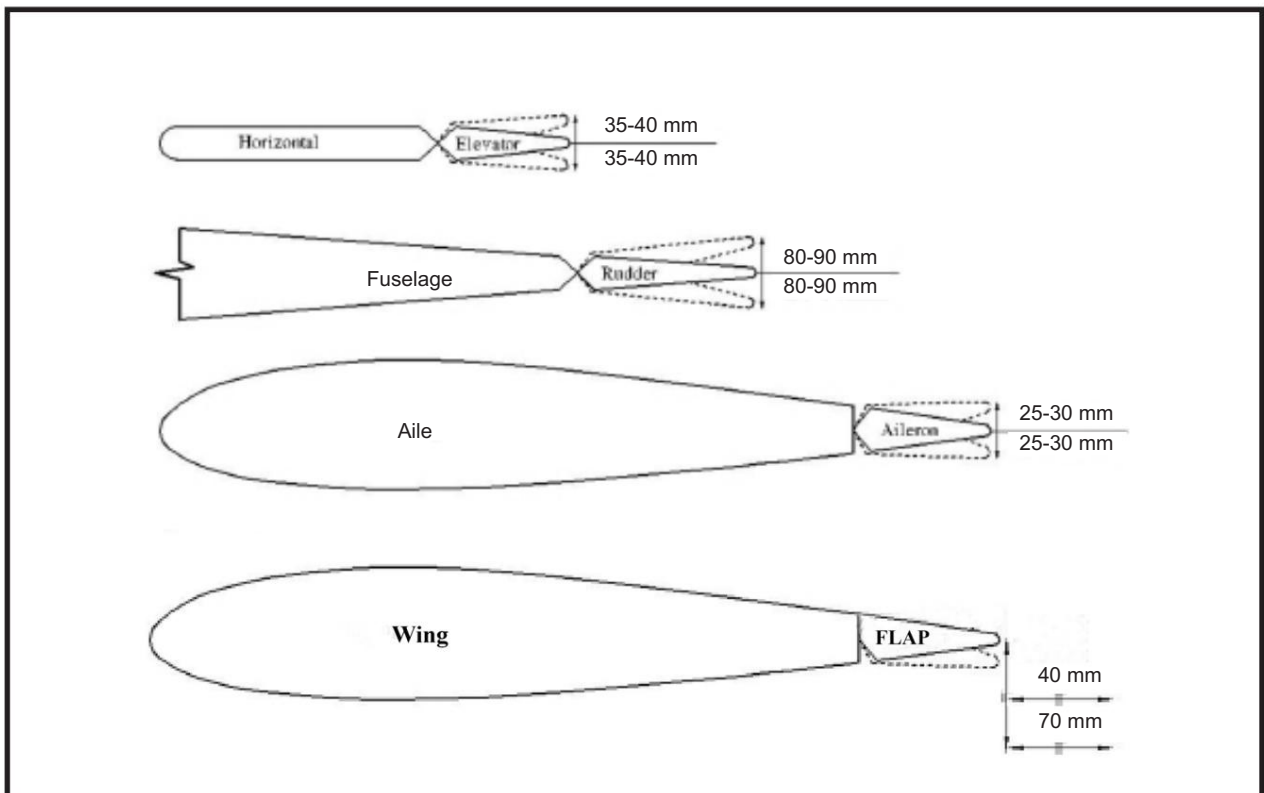

PRÉPARATION DU VOL

Vérifiez le fonctionnement et le sens de rotation de la gouverne de profondeur, du gouvernail, des ailerons et de la manette des gaz.

- A) Branchez votre système radio conformément aux instructions du fabricant et allumez tout.

- B) Vérifiez d'abord la profondeur. Tirez le manche de profondeur vers vous. Les deux parties de la profondeur devraient se soulever. Si ce n'est pas le cas, actionnez l'inverseur de servo sur votre émetteur pour changer le sens de rotation.

- C) Vérifiez le gouvernail. En regardant derrière l'avion, déplacez le manche du gouvernail vers la droite. Le gouvernail devrait se déplacer vers la droite. Si ce n'est pas le cas, actionnez l'inverseur de servo de votre émetteur pour changer le sens de rotation.

- D) Vérifiez l'accélérateur. En poussant la manette des gaz vers l'avant, le corps du carburateur devrait s'ouvrir. Si ce n'est pas le cas, actionnez l'inverseur de servo sur votre émetteur pour changer le sens de rotation.

- E) Depuis l'arrière de l'avion, regardez l'aileron sur la moitié droite de l'aile.
Déplacez le manche des ailerons vers la droite.
L'aileron droit devrait se lever et l'autre aileron devrait s'abaisser.
Si ce n'est pas le cas, actionnez l'interrupteur d'inversion du servo sur votre émetteur pour changer le sens de rotation.

CONTRÔLE AVANT VOL

- 1) Chargez complètement les batteries de votre émetteur et de votre récepteur avant votre premier jour de sommeil.

- 2) Vérifiez chaque boulon et chaque joint de colle du Ghostwriter Super Chip-munk 81" d'envergure ARF 35-40cc pour vous assurer que tout est bien serré et bien collé.

- 3) Vérifiez une dernière fois l'équilibre de l'avion. Faites-le avec le réservoir de carburant vide.

- 4) Vérifiez les gouvernes. Elles doivent toutes se déplacer dans la bonne direction et ne présenter aucun point dur.

- 5) Si votre émetteur radio est équipé de commutateurs à double vitesse, vérifiez qu'ils sont réglés sur la vitesse basse pour vos premières lumières.

- 6) Vérifiez que les surfaces de contrôle se déplacent de la quantité appropriée pour les réglages de vitesse basse et élevée.

- 7) Vérifiez l'antenne du récepteur. Il doit être entièrement déployé et non enroulé à l'intérieur du fuselage.

- 8) Équilibrer correctement l'hélice.
Une hélice déséquilibrée provoquera des vibrations excessives pouvant entraîner une panne du moteur et/ou de la cellule.

Nous vous souhaitons de nombreuses lumières sûres et agréables
avec votre Ghostwriter Super Chipmunk 81" d'envergure ARF 35-40cc.

Si vous avez des questions ou si nos produits vous intéressent,
n'hésitez pas à nous contacter.

Usine : 12/101A - Hameau 4 - Rue Le Van Khuong - Quartier Dong hanh - District
Hoc Mon - Ho Chi Minh Ville - Viet Nam.

Bureau : 62/8 rue Ngo Tat To - Quartier 19 - District de Binh hanh - Ho Chi Minh
Ville - Vietnam

Téléphone : 848-86622289 ou 848-36018777

Site web : www.SeagullModels.com

Courriel : Sales@seagullmodels.com

Facebook : www.facebook.com/SeaGullModels.