



Arising Neo 74" Wingspan ARF 20cc

Code : SEA419

MANUEL D'ASSEMBLAGE

"Graphics and specifications may change without notice".



Caractéristiques:

Envergure----- 188 cm----- 74 pouces.
Longueur----- 124 cm----- 48,8 pouces.
Surface alaire----- 140,2 dm²----- 55,2 po²
Poids----- 4,5 kg----- 9,9 lbs.
Radio----- 6 canaux avec 7 servos.
Moteur----- 15 - 20cc.
Moteur : Moteur brushless outrunner Avian 5055-500Kv.
Plage de tension recommandée - 22,2 V - LiPo 6S.
Plage d'hélices recommandée - Hélice électrique 15x6 à 15x8.
ESC----- 65A.



INTRODUCTION

Merci d'avoir choisi l' Arising Neo 74" Wingspan ARF 20cc ARTF de SG MODELS. Conçu pour les pilotes sportifs de niveau intermédiaire à avancé, l' Arising Neo 74" Wingspan ARF 20cc est un avion semi-maquette facile et rapide à monter. Sa structure, construite de manière traditionnelle en balsa et contreplaqué, est plus robuste que la plupart des ARTF, tout en conservant un poids plume. Vous constaterez que la majeure partie du travail a déjà été effectuée : le support moteur est installé et les charnières sont pré-montées. Piloter l' Arising Neo 74" Wingspan ARF 20cc est un véritable plaisir.

Ce manuel d'instructions est conçu pour vous aider à construire un excellent avion couché. Veuillez lire attentivement ce manuel avant de commencer l'assemblage de votre Arising Neo 74" Wingspan ARF 20cc. Utilisez la liste des pièces ci-dessous pour identifier toutes les pièces.

AVERTISSEMENT

Veillez noter que cet avion n'est pas un jouet et qu'un assemblage ou une utilisation incorrects peuvent entraîner des blessures ou des dommages matériels. En pilotant cet avion, vous assumez l'intégralité des risques et de l'entière responsabilité.

Si vous débutez en modélisme radiocommandé, nous vous recommandons vivement de contacter votre fournisseur et de rejoindre un club de modélisme radiocommandé. Ces clubs proposent diverses formations pour accompagner les nouveaux pilotes vers la réussite. Ils pourront également vous conseiller sur les assurances et les règles de sécurité applicables.

CONTENU DU KIT

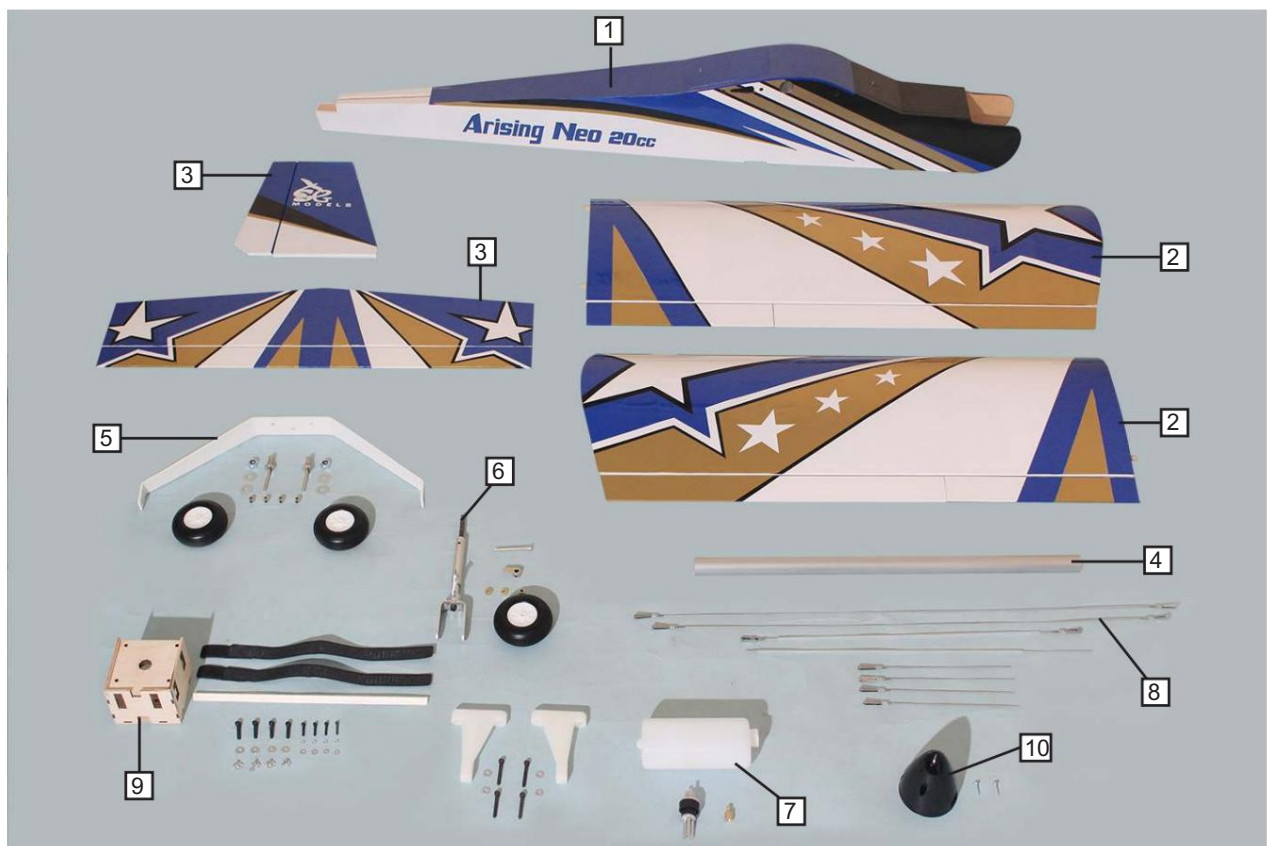

CONTENU DU KIT

SEA419 Arising Neo 74" Envergure
ARF 20cc

1. Fuselage 2.
- Jeu d'ailes (2)
3. Queue (2)
4. Tube d'aile
5. Train d'atterrissage
6. Train d'atterrissage avant
7. Réservoir de carburant
8. Jeu de tiges de poussée
9. Boîtier moteur EP
10. Spinner

ÉLÉMENTS SUPPLÉMENTAIRES REQUIS

- Moteur à essence de 15 à 20 cm³.
- Radio informatique 6 canaux avec 7 servos.
- Bougie de préchauffage adaptée au moteur.
- Hélice adaptée au moteur.
- Mousse de protection en caoutchouc pour radio système.

OUTILS ET FOURNITURES NÉCESSAIRES

- colle cyanoacrylate.
- Colle cyanoacrylate moyenne.
- Époxy 30 minutes.
- Époxy en 5 minutes.
- Perceuse manuelle ou électrique.
- Assortiment de forets.
- Couteau de modélisme.
- Règle à bord droit.
- Tournevis à bille de 2 mm.
- Tournevis cruciforme.
- Papier de verre grain 220.
- Équerre à 90° ou triangle de constructeur.
- Pince coupante.
- Ruban adhésif et épingles en T.
- contre-filetage.
- Essuie-tout.

OUVRIR LE RABAT

Remarque : les gouvernes, y compris les ailerons, les gouvernes de profondeur et la gouverne de direction, sont pré-articulées avec les charnières installées, mais ces dernières ne sont pas collées. Il est impératif de coller correctement les charnières en suivant les étapes ci-dessous, en utilisant une colle cyanoacrylate fluide de haute qualité.

Retirez délicatement l'aileron de l'un des panneaux d'aile. Notez la position des charnières.

1.

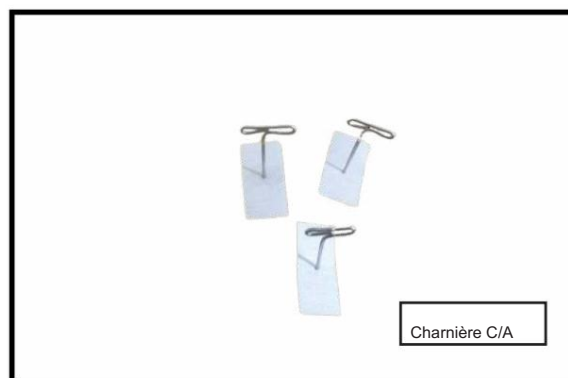

Retirez chaque charnière du panneau d'aile et du recouvrement, puis insérez une goupille en T au centre de chaque charnière. Glissez chaque charnière dans l'aileron jusqu'à ce que la goupille en T soit bien ajustée. Ceci permettra de garantir une longueur égale de charnière de chaque côté de l'axe de charnière une fois le recouvrement fixé au panneau d'aile.

2.

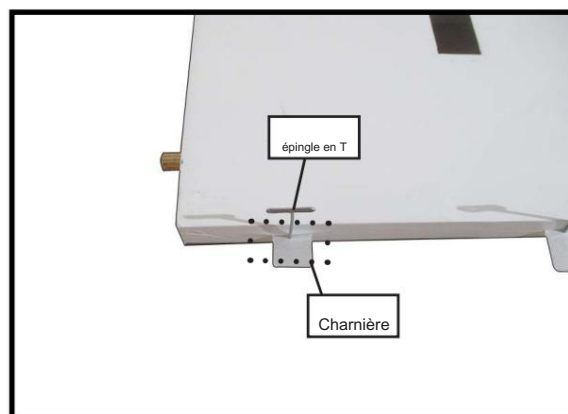

Faites glisser le panneau d'aile sur le recouvrement jusqu'à ce qu'il ne reste qu'un léger espace. La charnière est maintenant centrée sur le panneau d'aile et le recouvrement. Retirez les goupilles en T et serrez le recouvrement contre le panneau d'aile. Un espace de 0,4 mm (1/64") ou moins doit être maintenu entre le panneau d'aile et le recouvrement.

Découpez le rabat et imprégnez complètement chaque charnière de colle cyanoacrylate fluide.

La surface doit légèrement entrer en contact avec l'aile pendant cette procédure. Idéalement, lorsque les charnières sont collées en place, un écart de 1/64" ou moins sera maintenu tout au long du tour jusqu'à la ligne de charnière du panneau d'aile.

REMARQUE : la charnière est construite dans un matériau spécial qui permet au C/A de s'infiltrer et de se répartir dans toute la charnière, la liant solidement à la structure en bois du panneau d'aile et du recouvrement.

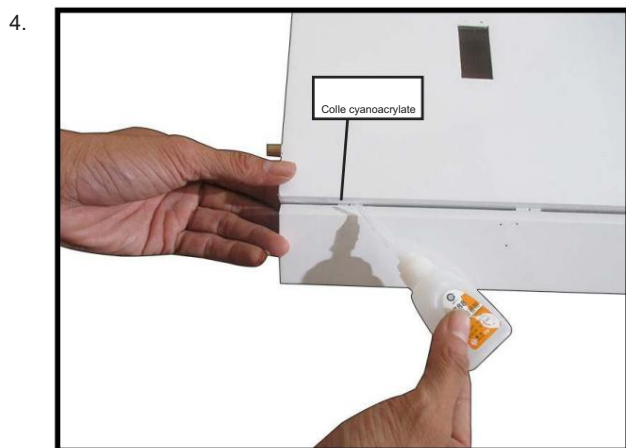
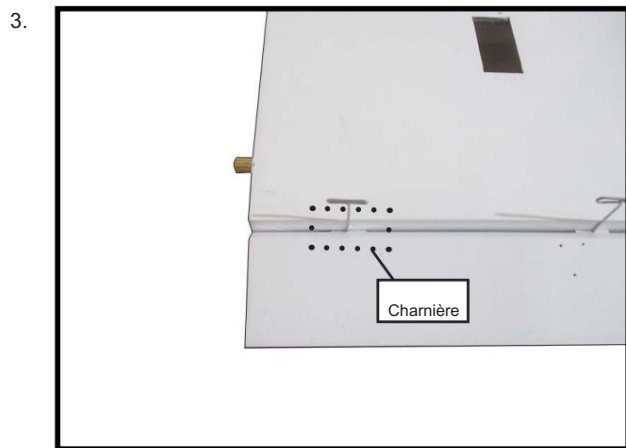

Retournez le panneau d'aile et décalez le recouvrement dans le sens inverse du côté opposé. Appliquez une fine couche de colle cyanoacrylate sur chaque charnière, en veillant à ce que le C/A pénètre à la fois dans le panneau de la jambe et dans le panneau d'aile.

À l'aide d'un dissolvant/décollant C/A et d'une serviette en papier, retirez tout excès de colle C/A qui aurait pu s'accumuler sur l'aile ou dans la zone de la charnière.

Répétez ce processus avec l'autre aile

panneau, maintenant solidement le rabat en place grâce à une charnière.

Une fois les deux rabats solidement fixés, saisissez fermement le panneau d'aile et le rabat pour vérifier que les charnières sont bien collées et ne peuvent pas être arrachées. Pour ce faire, appliquez une pression moyenne avec précaution, en essayant de séparer le rabat du panneau d'aile. Veillez à ne pas endommager la structure de l'aile.

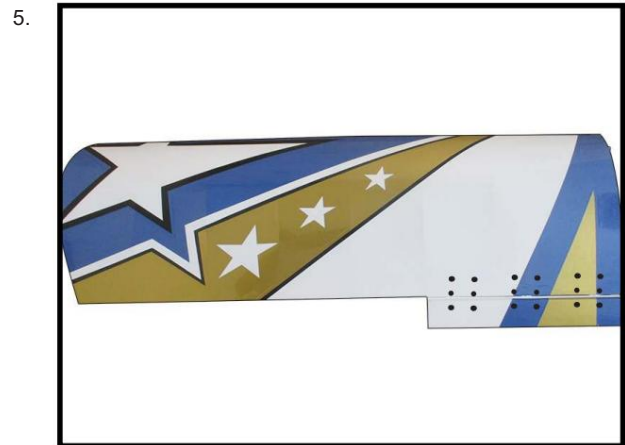

Remarque : Actionnez l'aileron de haut en bas plusieurs fois pour « roder » les charnières et vérifier son bon fonctionnement.

ARTICULATION DE L'AILERON

Remarque : les gouvernes, y compris les ailerons, les gouvernes de profondeur et la gouverne de direction, sont pré-articulées avec les charnières installées, mais ces dernières ne sont pas collées. Il est impératif de coller correctement les charnières en suivant les étapes ci-dessous, en utilisant une colle cyanoacrylate fluide de haute qualité.

Retirez délicatement l'aileron de l'un des panneaux d'aile. Notez la position des charnières.



Retirez chaque charnière du panneau d'aile et de l'aileron et placez une goupille en T au centre de chaque charnière. Glissez chaque charnière dans le panneau d'aile jusqu'à ce que la goupille en T soit bien ajustée contre l'aile. Cela contribuera à garantir un montant égal de la charnière se trouve de chaque côté de la ligne de charnière lorsque l'aileron est monté sur l'aileron.

2.

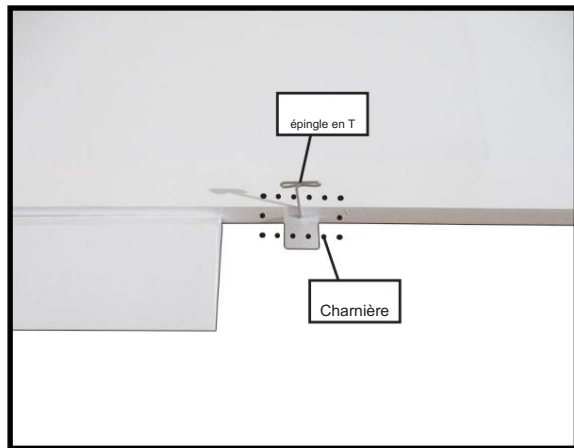

Faites glisser le panneau d'aile sur l'aileron jusqu'à ce qu'il ne reste qu'un léger espace. La charnière est maintenant centrée sur le panneau d'aile et l'aileron. Retirez les goupilles en T et ajustez l'aileron contre le panneau d'aile. Un espace de 0,4 mm (1/64") ou moins doit être maintenu entre le panneau d'aile et l'aileron.

Sélectionnez l'aileron et imprégnez complètement chaque charnière de colle cyanoacrylate fluide. La surface avant de l'aileron doit être légèrement en contact avec l'aile pendant cette opération. Idéalement, une fois les charnières collées, un écart de 0,4 mm (1/64") ou moins doit être maintenu sur toute la longueur de l'aileron jusqu'à la ligne de charnière du panneau d'aile.

REMARQUE : la charnière est construite dans un matériau spécial qui permet au C/A de s'infiltrer et de se répartir dans toute la charnière, la fixant solidement à la structure en bois du panneau d'aile et de l'aileron.

3.



4.

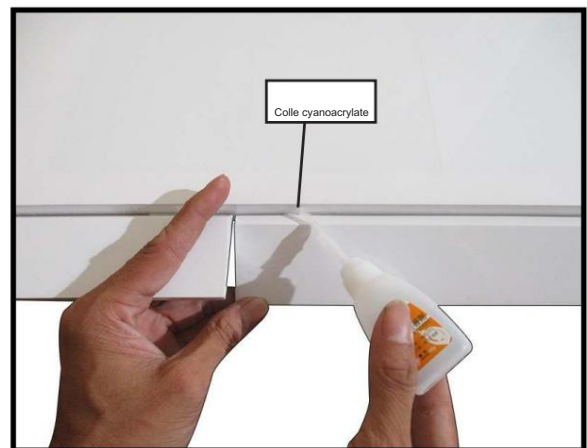

5.



6.



Retournez le panneau d'aile et décalez l'aileron dans le sens inverse, du côté opposé. Appliquez une fine couche de colle cyanoacrylate sur chaque charnière, en veillant à ce qu'elle pénètre à la fois dans l'aileron et dans le panneau d'aile.

À l'aide d'un dissolvant/décolleur de colle cyanoacrylate et d'un essuie-tout, retirez tout excès de colle cyanoacrylate qui aurait pu s'accumuler sur l'aile ou à l'intérieur de celle-ci.

Zone de charnière de l'aileron.

Répétez cette opération avec l'autre panneau d'aile, en fixant solidement l'aileron en place.

Une fois les deux ailerons solidement fixés, saisissez fermement le panneau d'aile et l'aileron pour vérifier que les charnières sont bien collées et ne peuvent pas être arrachées. Pour ce faire, appliquez une pression moyenne avec précaution, en essayant de séparer l'aileron du panneau d'aile. Veillez à ne pas endommager la structure de l'aile.

7.



Remarque : Actionnez l'aileron de haut en bas plusieurs fois pour « roder » les charnières et vérifier son bon fonctionnement.

INSTALLATION DES SERVOS D'AILERON

1.

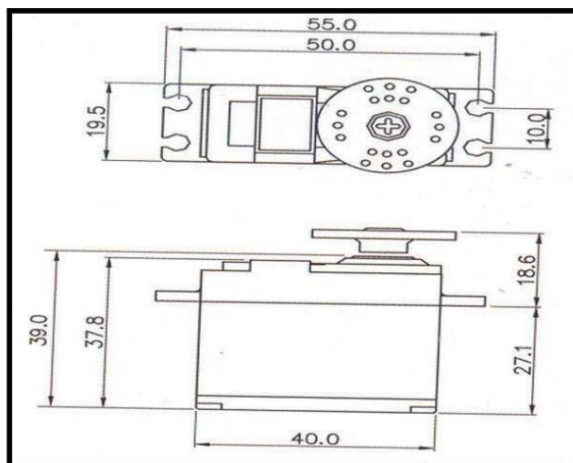

2.



Spécifications minimales du servo.

Couple : 54 oz-in (3,9 kg-cm) à 4,8 V ; 67 oz-in (4,8 kg-cm) à 6,0 V

Installez les œillets en caoutchouc et les rondelles en laiton. Fixez les pinces sur le servo d'aileron. Testez-le. servo dans le support de servo d'aileron.



Comme la taille des servos varie, il peut être nécessaire d'ajuster la taille de l'ouverture prédécoupée dans le support.
L'encoche sur les côtés du support permet le passage du câble du servo.

Utilisez les dents de secours pour sécuriser la connexion afin qu'elles ne puissent pas se débrancher.

3.

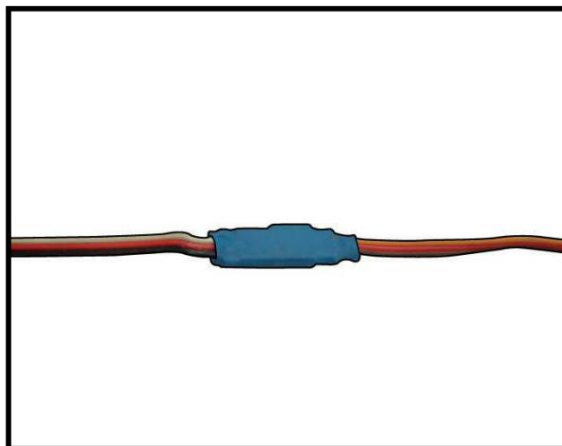

À l'aide d'un petit poids (un dispositif de prélèvement de carburant lesté convient parfaitement) et de fil, faites passer la ficelle à travers l'aile comme indiqué.

4.

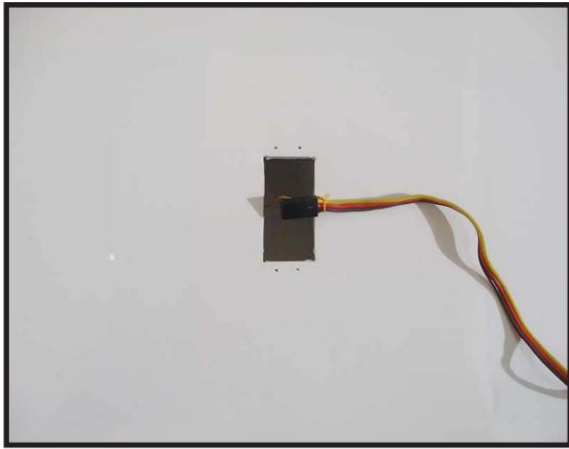

Raccordez le câble du servo au servo de l'aileron.
Attachez la ficelle au câble du servo et faites-la passer délicatement à travers l'aile. Une fois le câble passé, retirez la ficelle pour pouvoir l'utiliser avec l'autre câble de servo.

5.

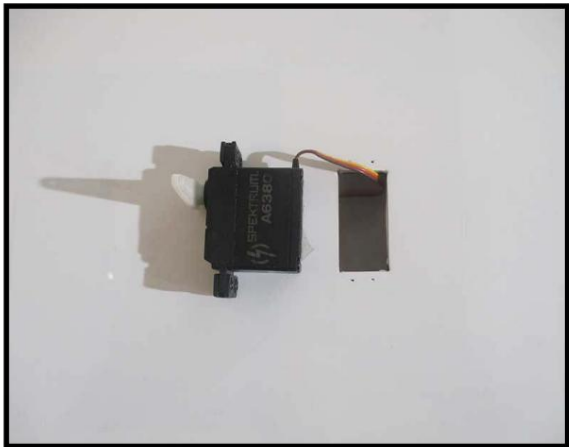

6.



Fixez le câble du servo à l'aile avec du ruban adhésif pour l'empêcher de retomber à l'intérieur de celle-ci.

7.



Réinstallez le servo dans son support.
et fixez le servo en place à l'aide des vis à bois fournies avec votre système radio.

8.



9.



Répétez la procédure pour l'autre moitié de l'aile.

LIAISON D'AILERON

Veillez étudier les images ci-dessous.

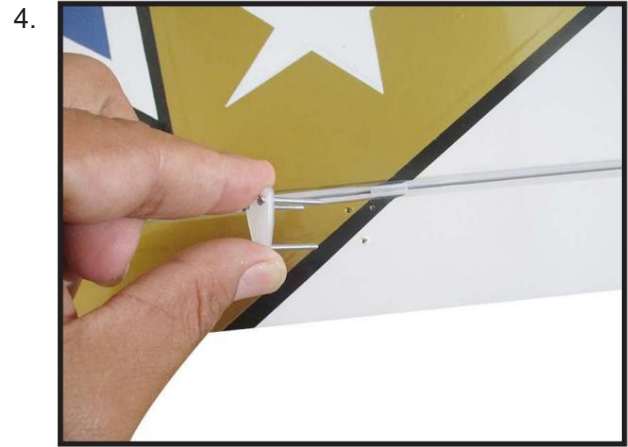
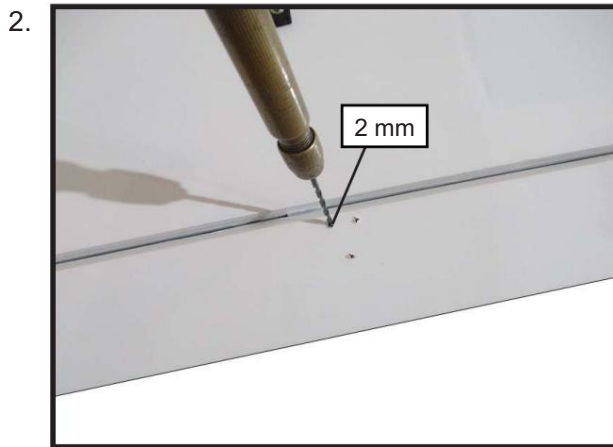
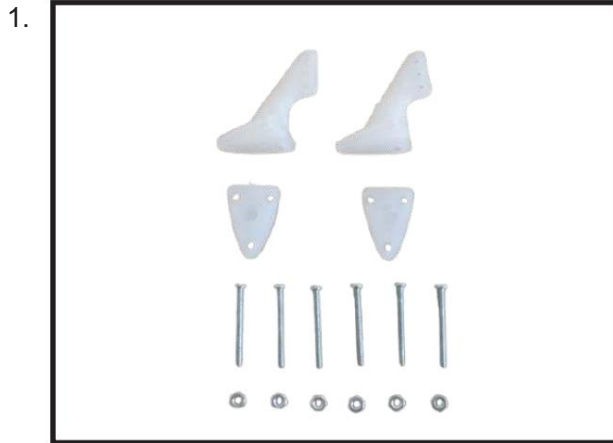

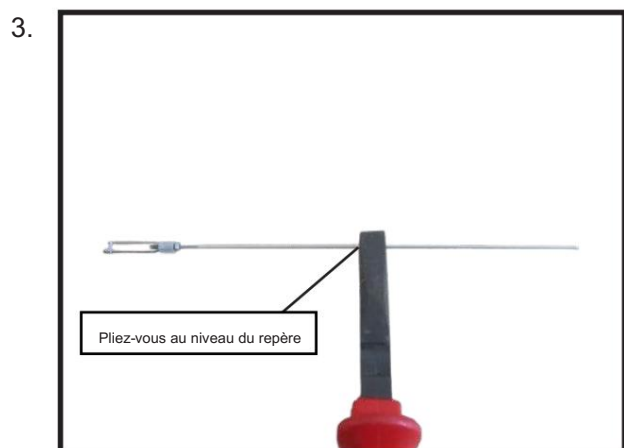

INSTALLATION DE LA TIGE DE POUSSÉE D'AILERON

Veillez étudier les images ci-dessous.

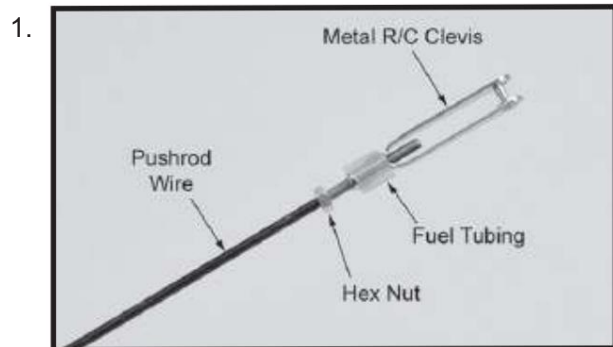

Marquez le fil à l'endroit où il traverse le trou à l'aide d'un feutre. À l'aide d'une pince, pliez le fil à 90 degrés à cet endroit.

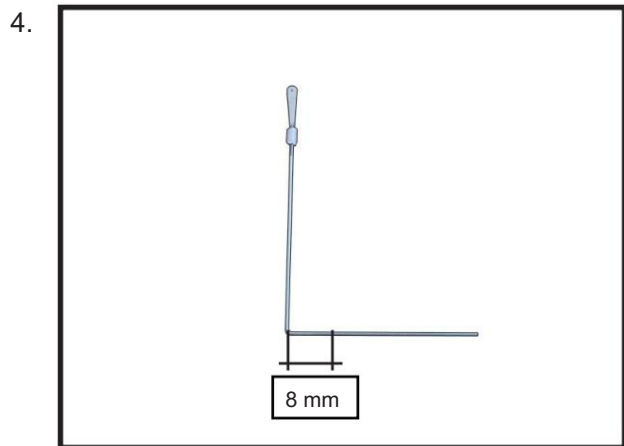

Formez un pli à 90 degrés au niveau du repère et coupez le fil en excès en laissant 8 mm après le pli.

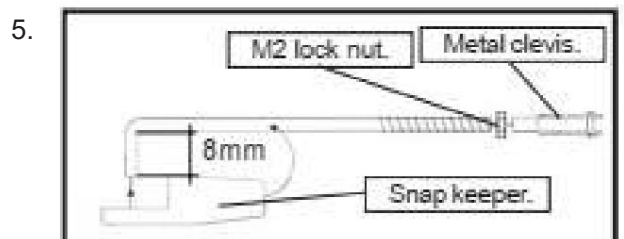

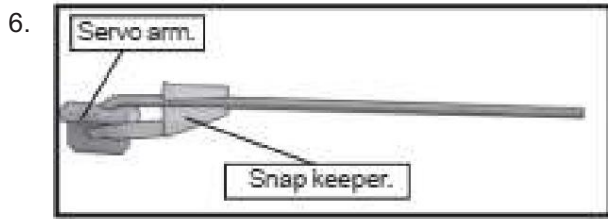

Raccordez la tringlerie comme indiqué et fixez le fil de commande avec un clip de fixation.



INSTALLATION DU SERVO-VOLET

Répétez la procédure pour le servomoteur de tour.



INSTALLATION DE LA TIGE DE POUSSOIR DU RABAT

Répétez la procédure pour la tige de poussée du chevauchement.

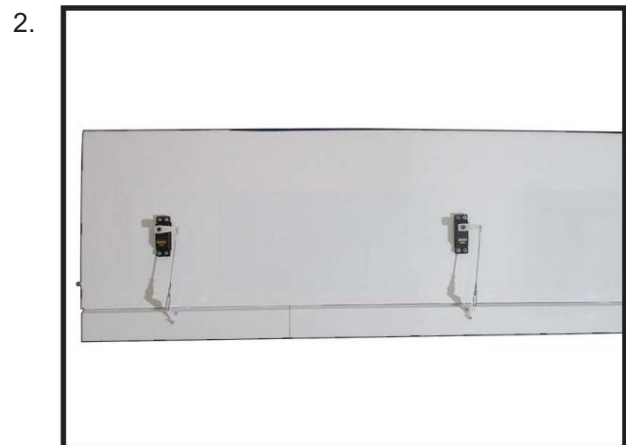

INSTALLATION DU TRAIN D'ATERRISSAGE

Repérer les éléments nécessaires à l'installation du train d'atterrissage Spring.

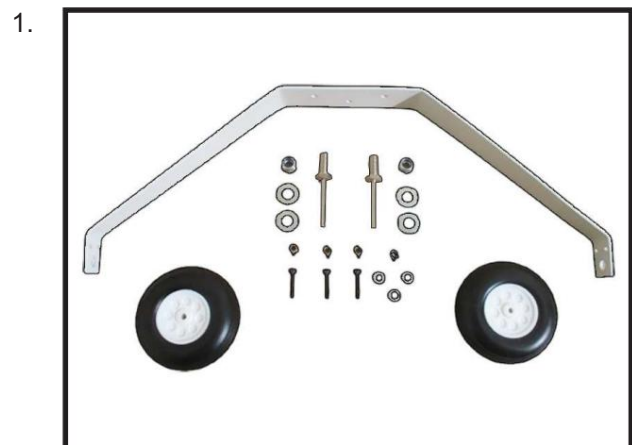

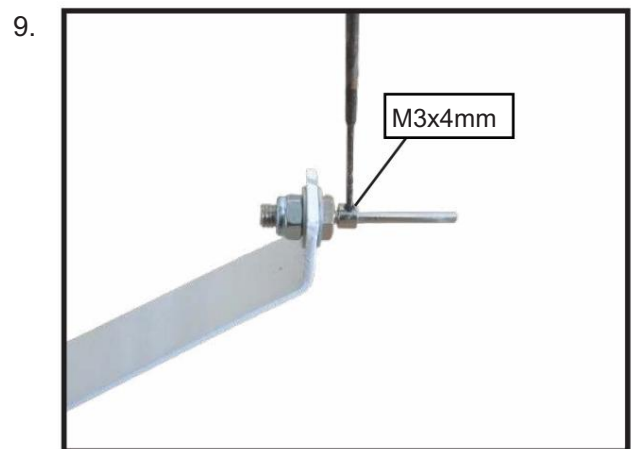
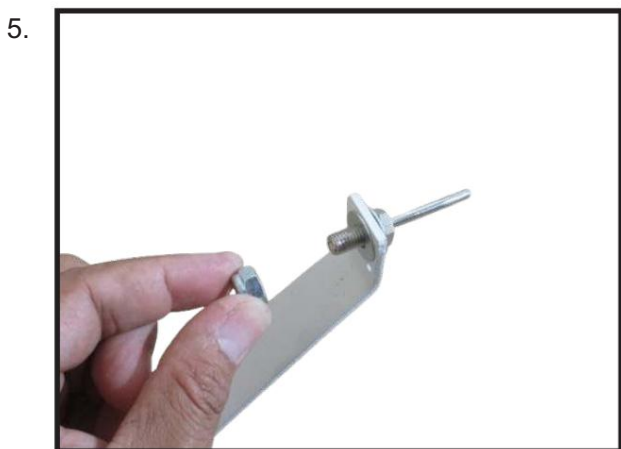
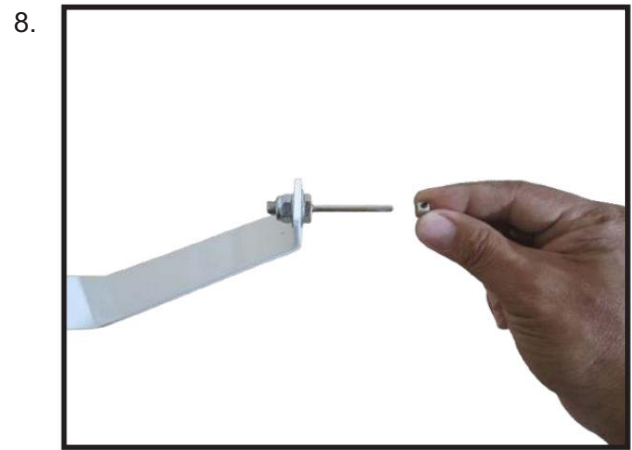
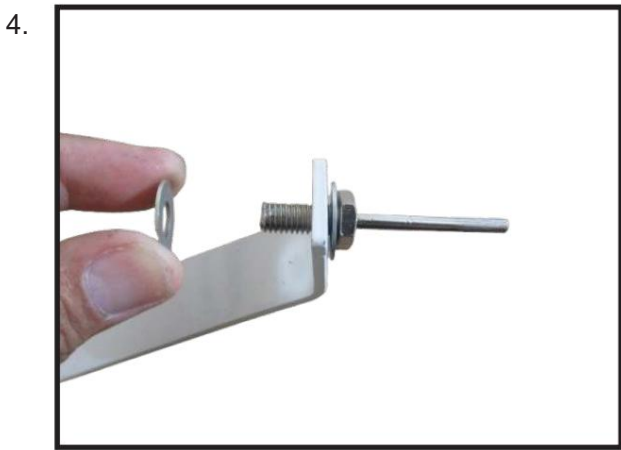
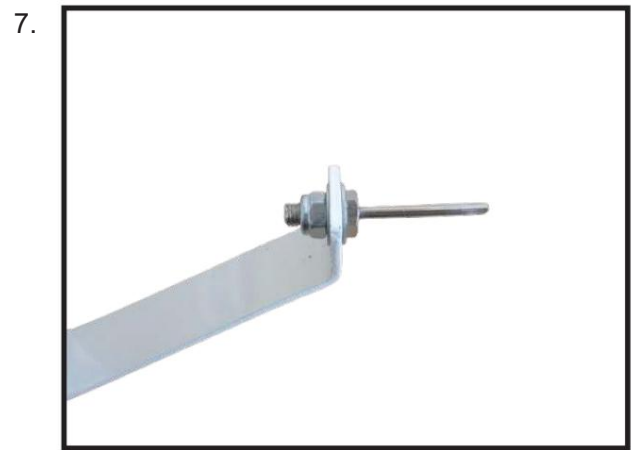
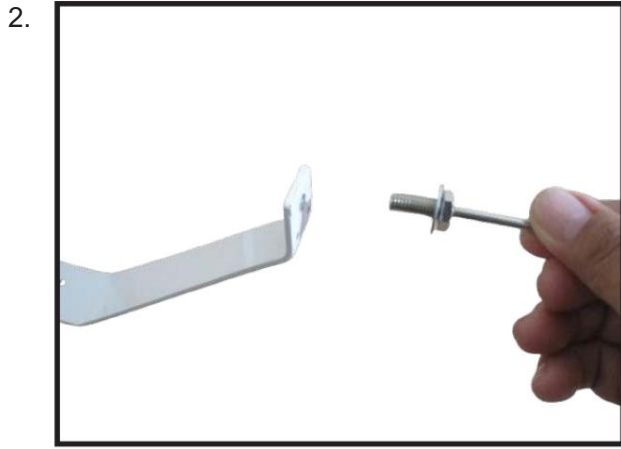

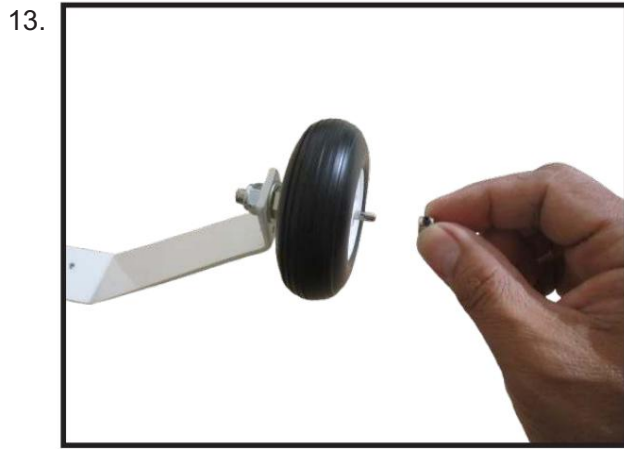
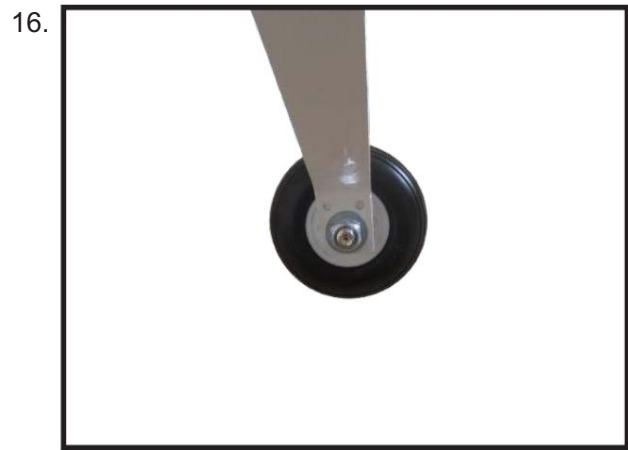
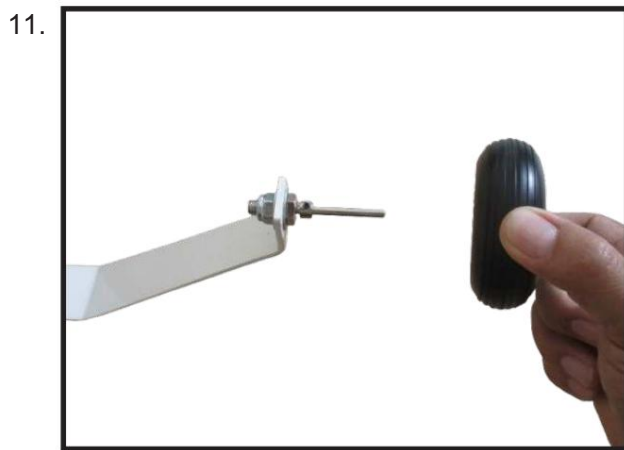
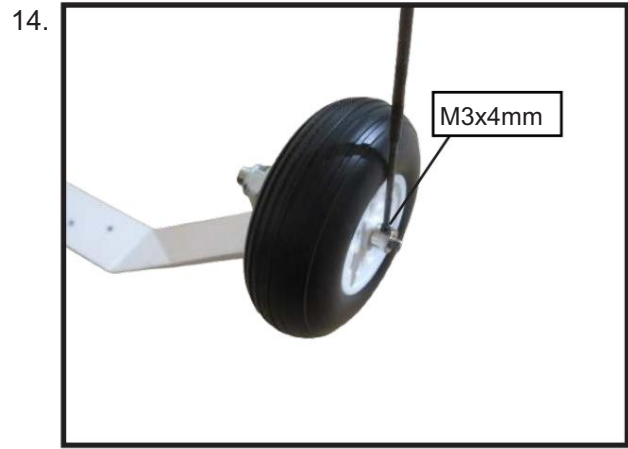
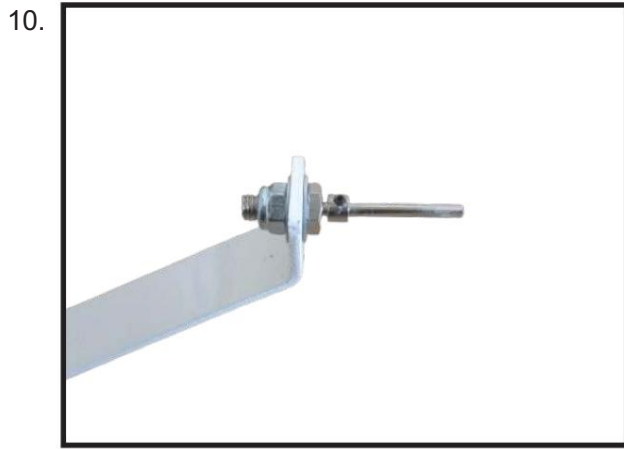

18.

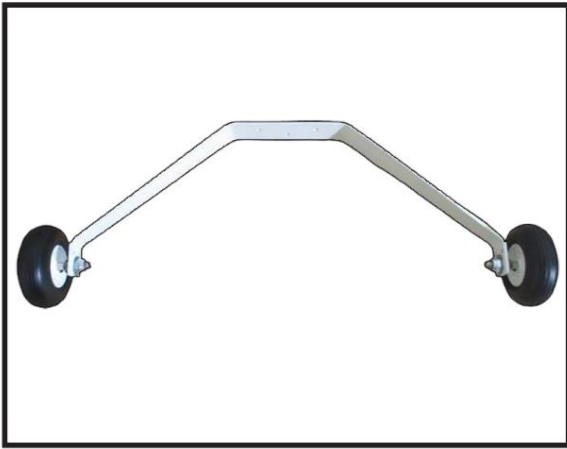

22.

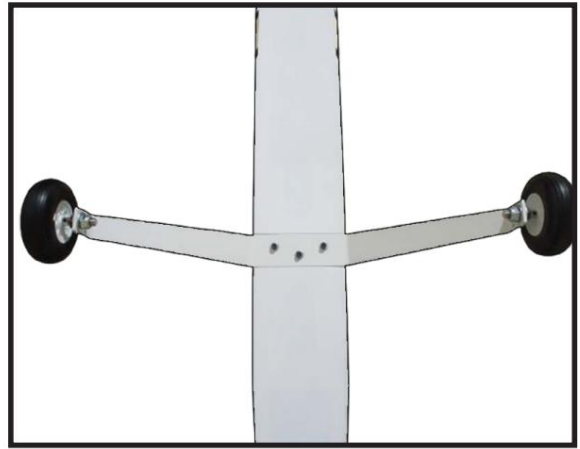

19.

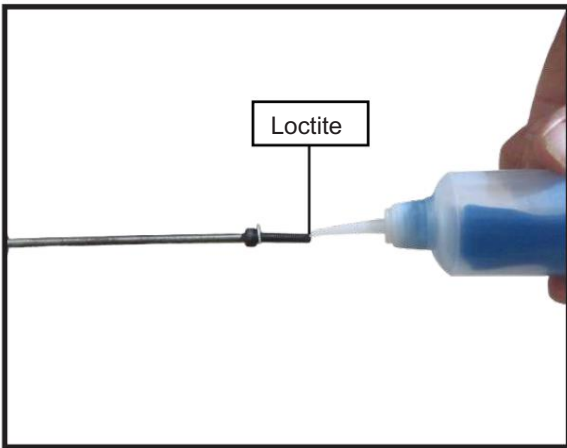

INSTALLATION DU TRAIN AVANT

Veillez étudier les images ci-dessous.

20.

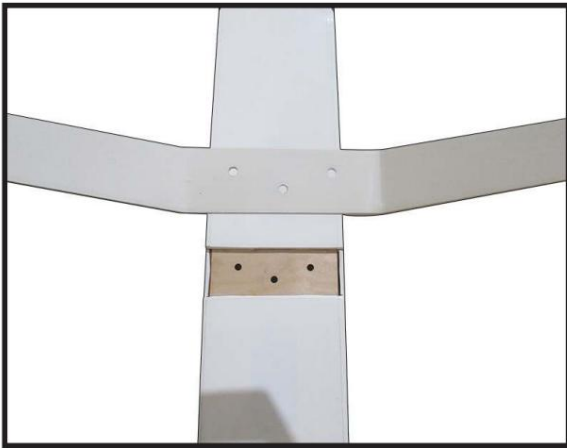

1.



21.

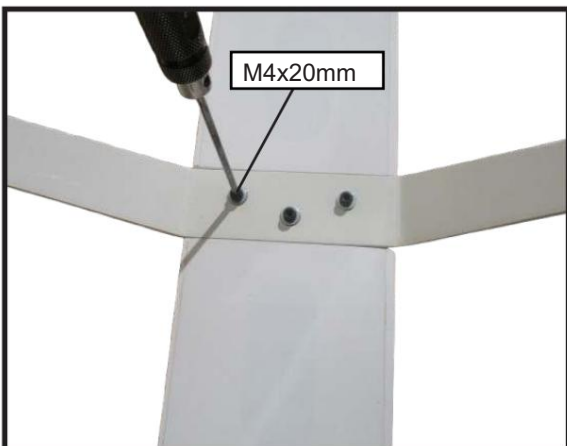

2.



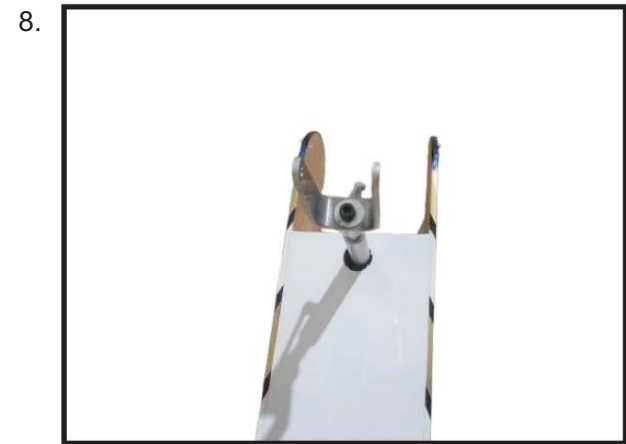
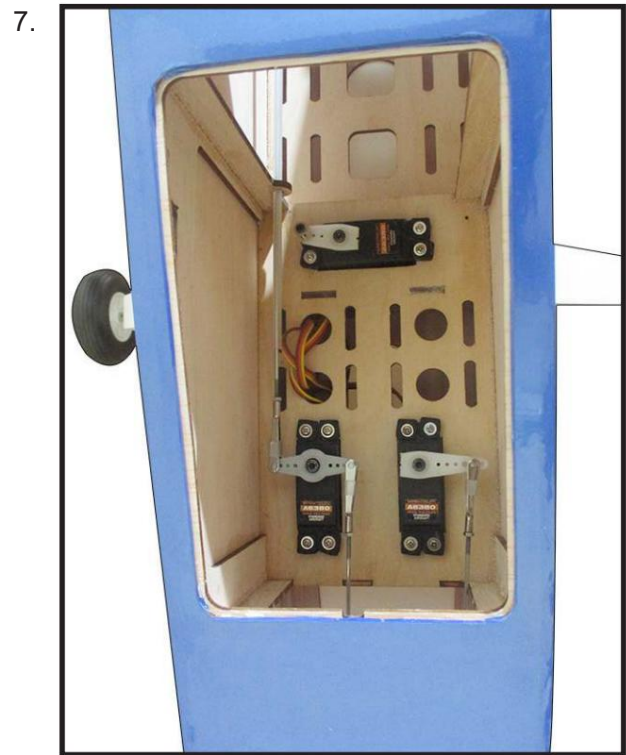
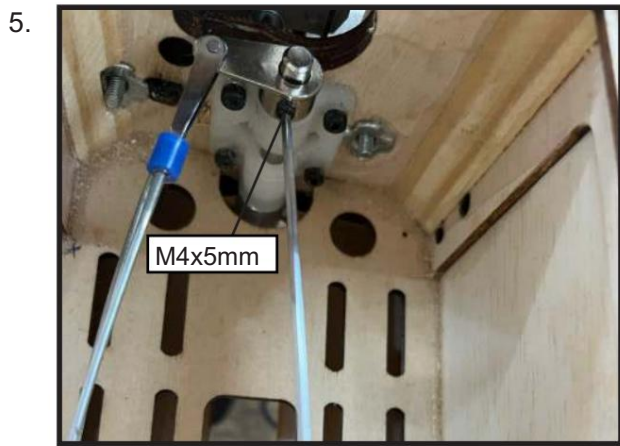

10.

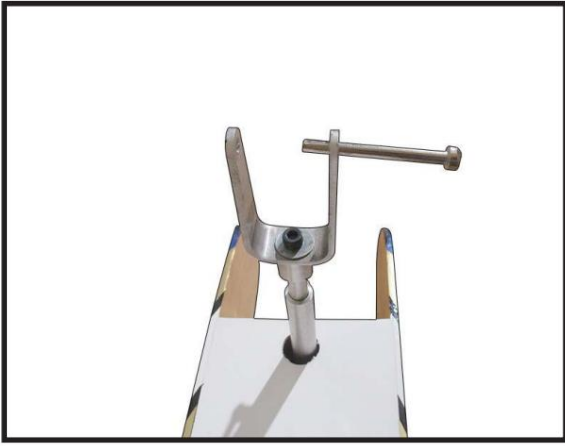

14.

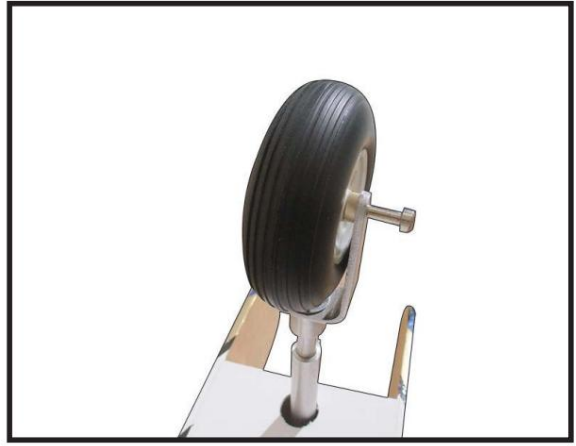

11.

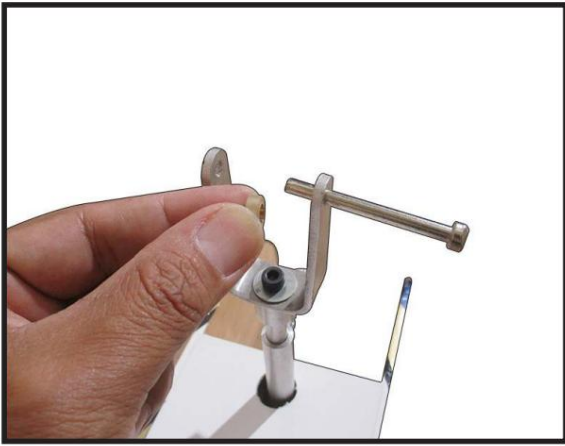

15.

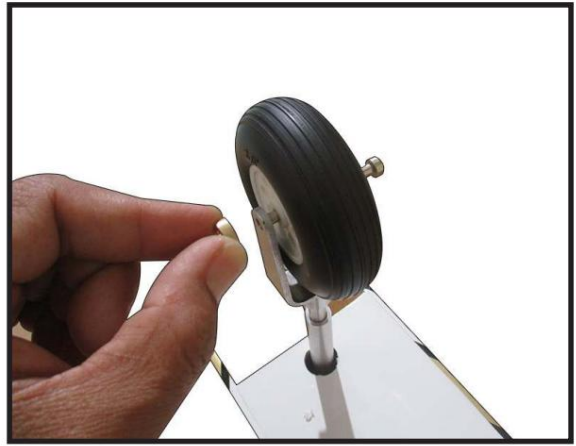

12.

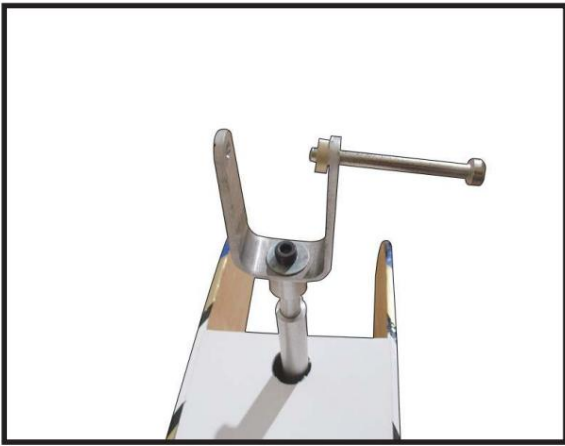

16.

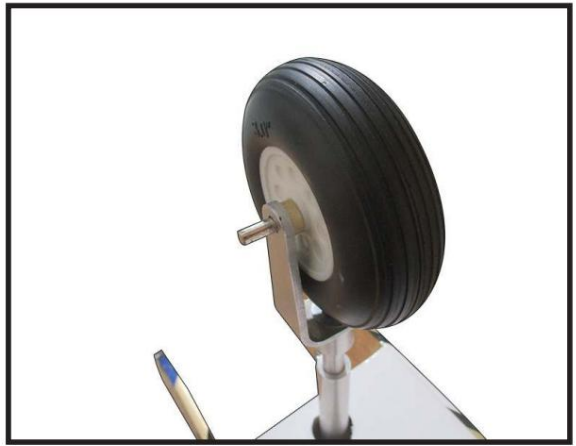

13.

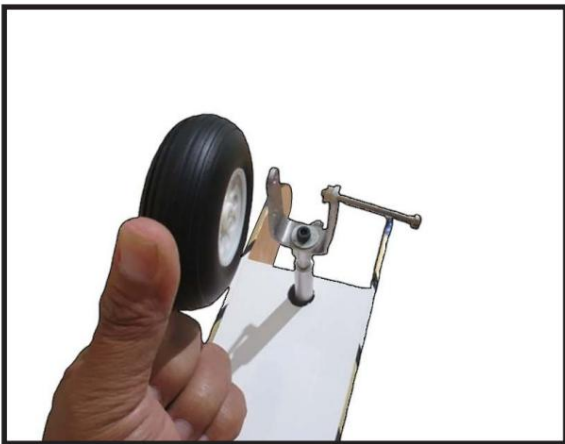

17.

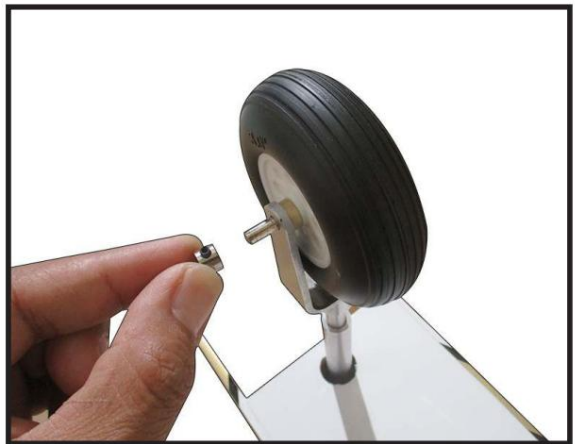

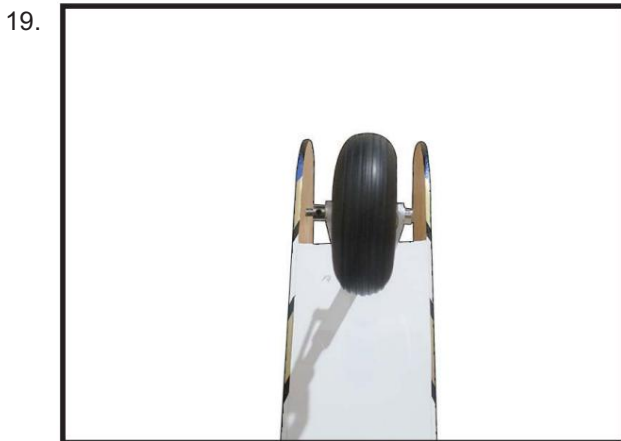
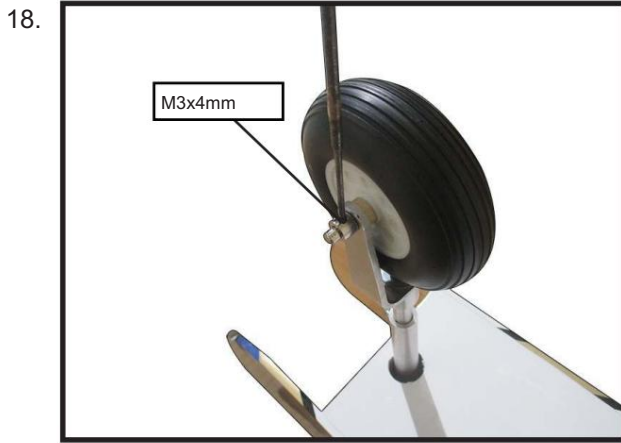

INSTALLATION DES SERVOS DE FUSELAGE

 Comme la taille des servos diffère, vous Il peut être nécessaire d'ajuster la taille de l'ouverture prédécoupée dans le support. L'encoche sur les côtés du support permet le passage du câble du servomoteur.

Installez les œillets en caoutchouc et les rondelles en laiton. Insérez les pinces dans tous les servos. Testez le montage des servos sur les supports de servo du fuselage.

Fixez les servos avec les vis fourni avec votre système radio.

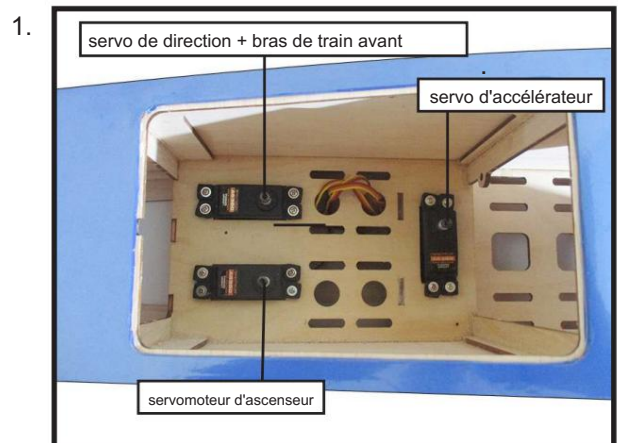

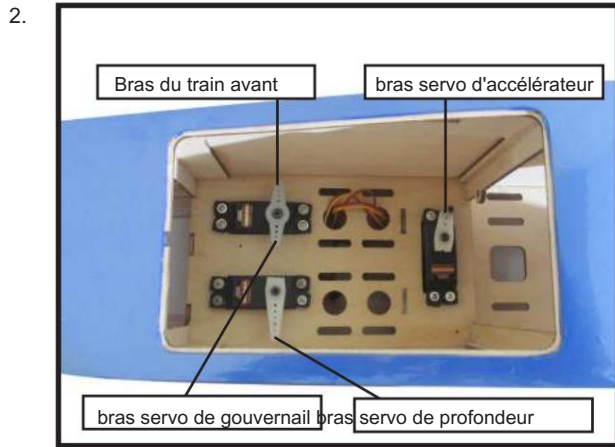

Spécifications minimales du servo.
 Couple : 54 oz-in (3,9 kg-cm) à 4,8 V ; 67 oz-in (4,8 kg-cm) à 6,0 V

INSTALLATION DU BOUCHON ASSEMBLÉE

À l'aide d'un couteau de modélisme, découpez soigneusement la partie arrière de l'un des 3 tubes en nylon en laissant dépasser 1/2 pouce à l'arrière du bouchon. Ce sera le tube d'aspiration du carburant.

À l'aide d'un couteau de modélisme, coupez un morceau de tuyau de carburant en silicone. Raccordez une extrémité du tuyau à la crépine lestée et l'autre extrémité au tube de crépine en nylon.

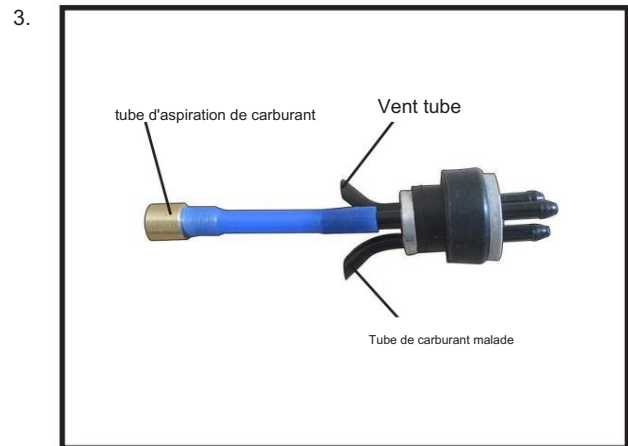
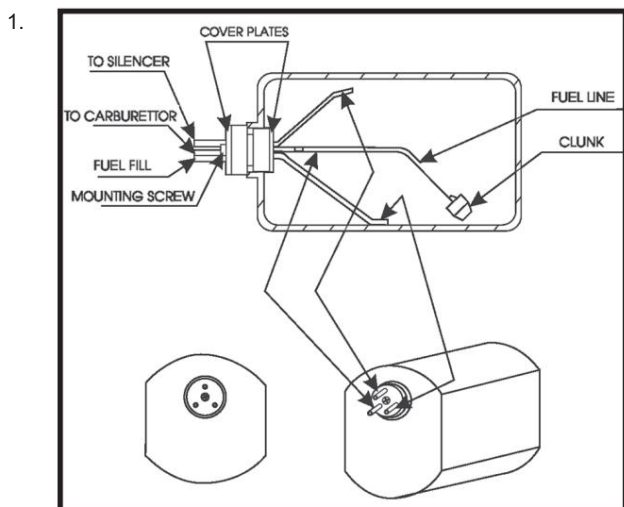

Pliez soigneusement le deuxième tube en nylon vers le haut à un angle de 45°. Ce tube est le tube d'évacuation.

Testez le système de bouchon dans le réservoir. Il peut être nécessaire de retirer quelques cordages autour de l'ouverture du réservoir à l'aide d'un couteau de modélisme. Si des cordages sont présents, veillez à ce qu'aucun ne tombe dans le réservoir.

Une fois le dispositif d'arrêt en place, la crépine lestée doit être éloignée de l'arrière du réservoir et pouvoir se déplacer librement à l'intérieur. L'extrémité supérieure du tube d'évent doit reposer juste au-dessus, sous le haut du réservoir. Il ne doit pas toucher le haut du réservoir.

Une fois satisfait de l'alignement du dispositif d'arrêt, serrez la vis machine 3 x 20 mm jusqu'à ce que le bouchon en caoutchouc se dilate. et assure l'étanchéité de l'ouverture du réservoir. Ne serrez pas trop l'assemblage, car cela pourrait entraîner la fissuration du réservoir.

INSTALLATION DU RÉSERVOIR DE CARBURANT

1.

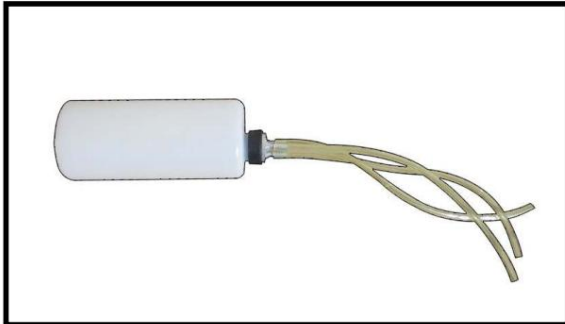

-  Vous devez indiquer quel tube est l'évent. et qui est la prise de carburant lorsque vous branchez. Raccordement des tuyaux d'alimentation en carburant aux tubes du bouchon. Le réservoir est installé à l'intérieur du fuselage, il peut être difficile de déterminer lequel est lequel.

Glissez le réservoir de carburant dans le fuselage. Guide les conduites du réservoir passent par le trou dans le mur isolant.

Utilisez un gabarit en contreplaqué pour maintenir en place le Réservoir de carburant fixé à l'intérieur du fuselage avec de la colle cyanoacrylate.

2.



3.



4.

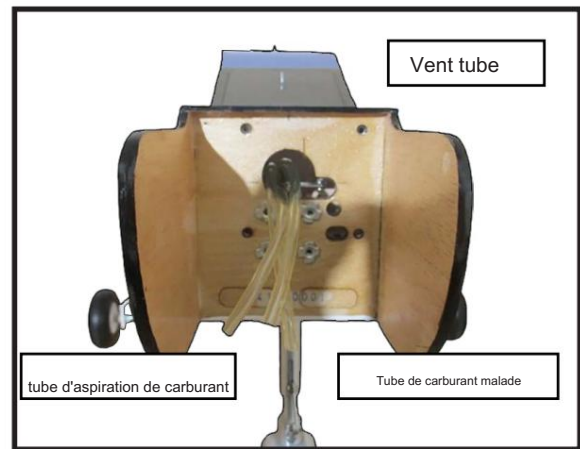

Raccordez les tuyaux du réservoir au moteur et au broyeur. Le tuyau de ventilation se raccordera au broyeur et le tuyau du broyeur au carburateur.

-  Soufflez dans l'une des conduites pour vous assurer que les conduites de carburant ne se sont pas pliées à l'intérieur du compartiment du réservoir de carburant. L'air doit être faible par facilement.

MONTAGE DU MOTEUR

Repérez les éléments nécessaires à l'installation du support moteur fourni avec votre modèle.

1.

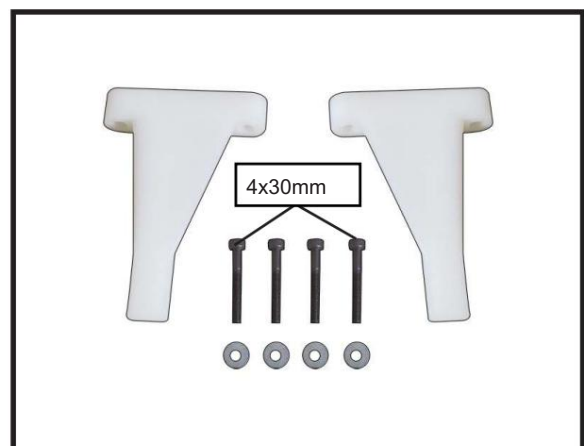

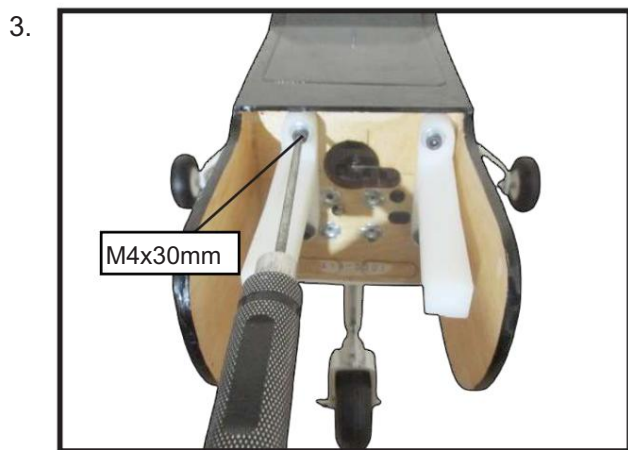
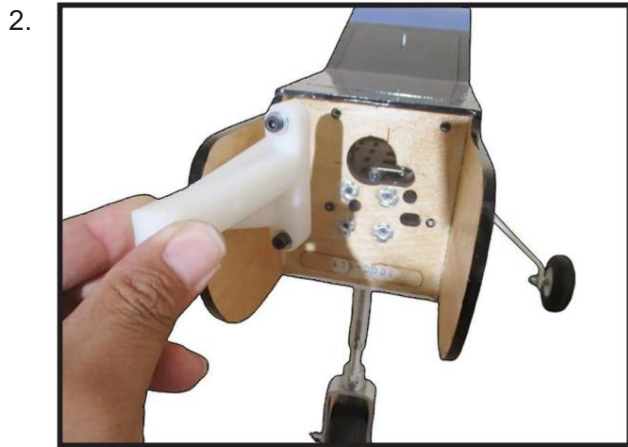

Utilisez quatre boulons à tête de 4 x 30 mm et quatre rondelles de 4 mm pour fixer le support moteur. Fixez les rails au mur. Serrez les vis. Veillez à utiliser du frein-filet sur les vis pour éviter qu'elles ne se desserrent à cause des vibrations.

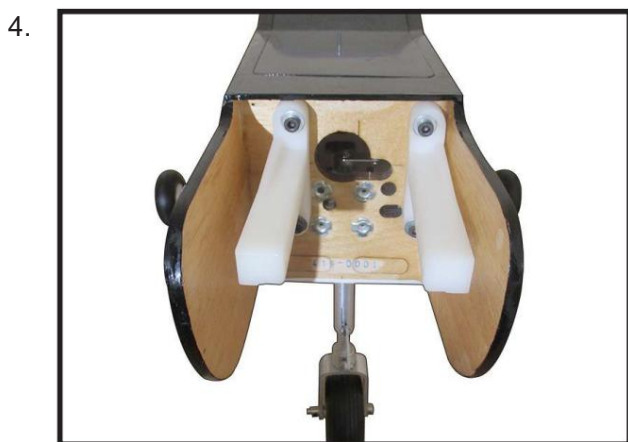

Positionnez le moteur avec le tuyau d'entraînement (140 mm) en avant du pare-feu comme indiqué.

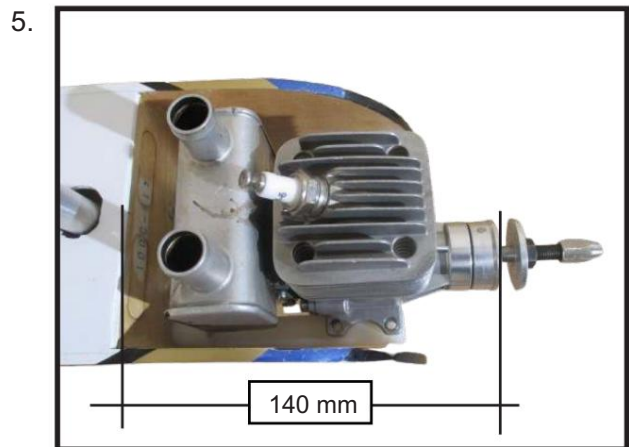

Utilisez un foret à broche et un foret de 4 mm pour percer une petite encoche dans le support pour la vis de fixation du moteur.

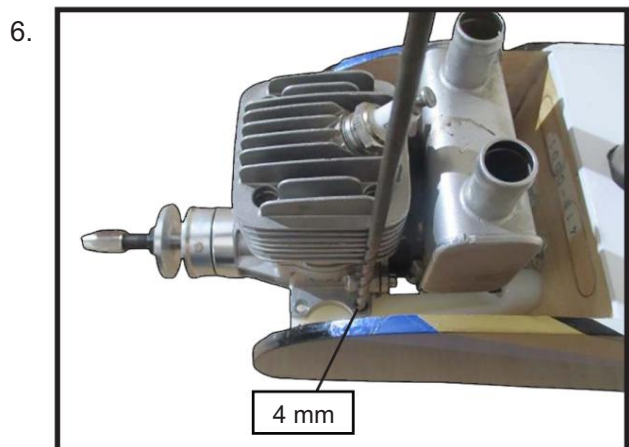

Utilisez une perceuse pour percer les quatre trous dans le rails de fixation du moteur.

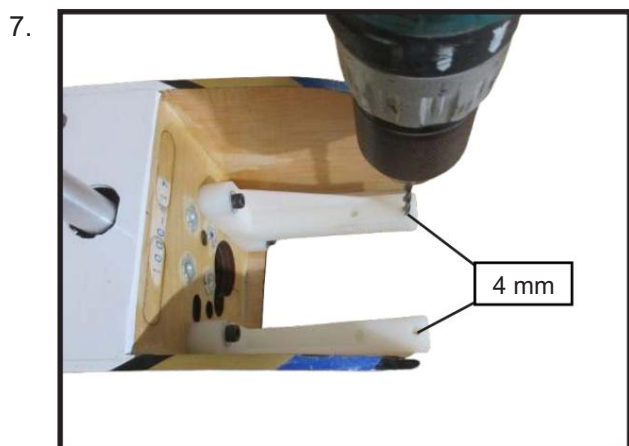

Sur le mur ie se trouve l'emplacement de
tube de tige de poussée d'accélérateur (pré-percé).

Glissez le tube de la tige de poussée dans la paroi interne et
guidez-le à travers le support du réservoir de carburant. Utilisez
de la colle cyanoacrylate moyenne pour coller le tube à la paroi
interne et au support du réservoir de carburant.

Raccordez le coude en Z de la tige de poussée des gaz de
450 mm au trou extérieur du bras du carburateur.

Glissez le câble de la tringlerie d'accélérateur dans le tube.
Positionnez le moteur entre les supports. Fixez le moteur au
support à l'aide de quatre vis M4x30 mm.

comme indiqué.

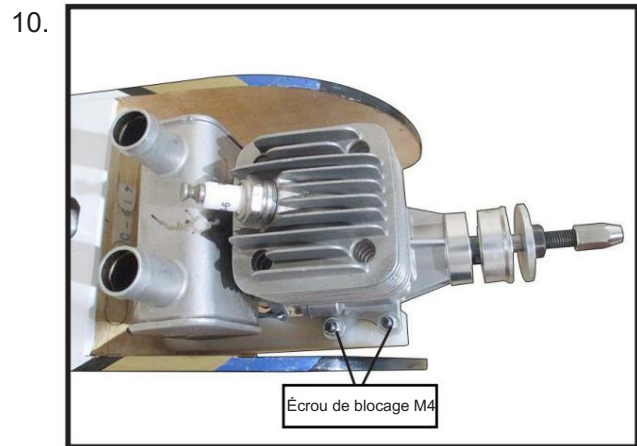
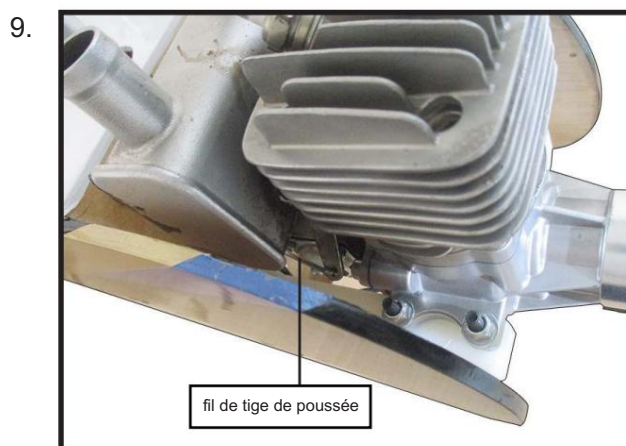
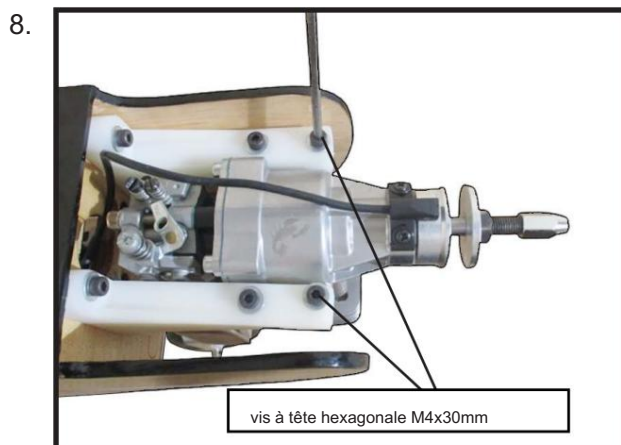

INSTALLATION D'ALLUMAGE

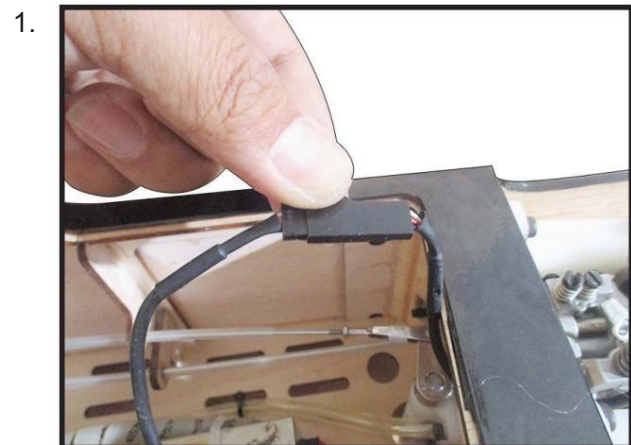



Raccordez le module d'allumage au câble d'alimentation du moteur. Fixez-le à l'aide d'une pince de sécurité, d'un fil de sécurité, de ruban adhésif ou par tout autre moyen. Assurez-vous que les connecteurs ne se débranchent pas sous l'effet des vibrations ou de la lumière tension.

Fixez le fil d'allumage avec des colliers de serrage en nylon si nécessaire.

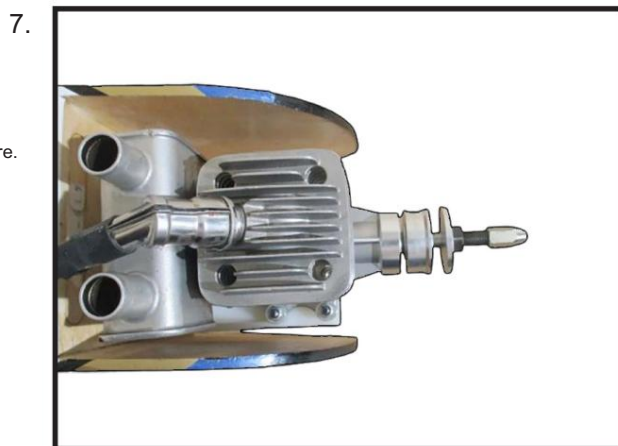
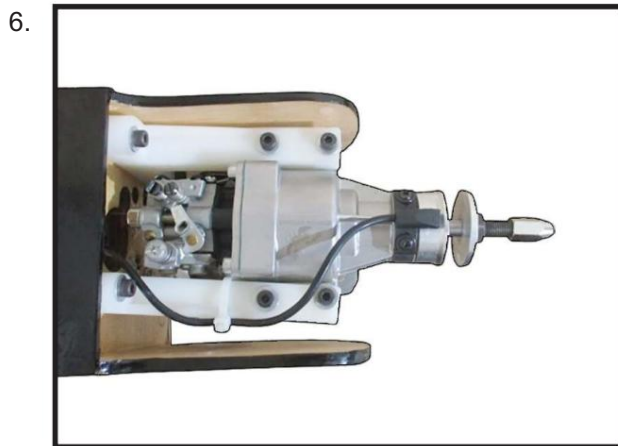
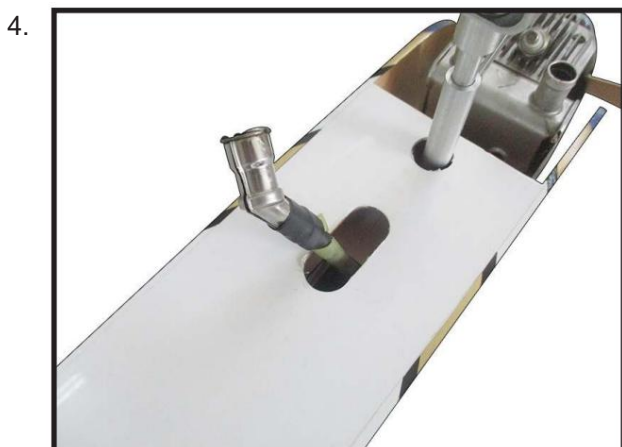

Réinstallez le palonnier du servo en faisant glisser le connecteur sur le fil de la tige de poussée. Centre le manche des gaz et le trim, puis installez le

Le bras du servo est perpendiculaire à l'axe central du servo.

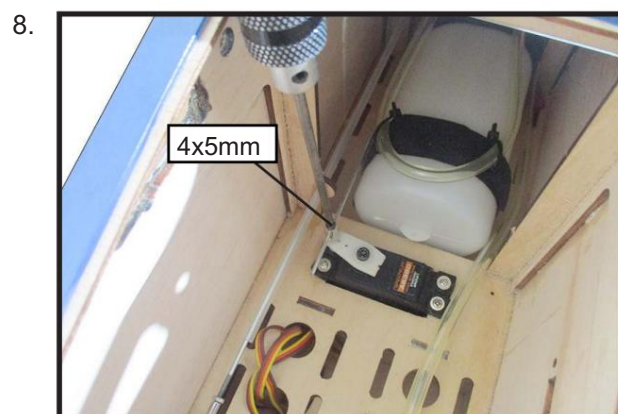

Déplacez le levier d'accélérateur en position fermée et fermez le carburateur.

Utilisez une clé hexagonale de 2,5 mm pour serrer la vis qui fixe le câble de la tringlerie d'accélérateur. Veillez à appliquer du frein-filet sur la vis.

Visser pour éviter que les vibrations ne le desserrent.



CONVERSION DE L'ÉNERGIE ÉLECTRIQUE

Repérez les éléments nécessaires à l'installation du convertisseur de puissance électrique fourni avec votre modèle.

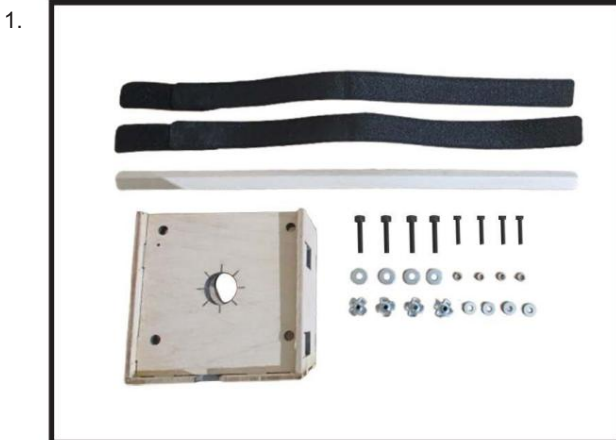

Recommandez les éléments nécessaires à l'installation des composants de conversion de puissance électrique. inclus avec votre modèle.

- Moteur : Avian 5055-500Kv
Moteur brushless outrunner.
- Plage de tension recommandée - 22,2 V - LiPo 6S.
- Plage d'hélices recommandée - Hélice électrique 15x6 à 15x8.
- ESC----- 65A.

Fixez le boîtier du moteur électrique au mur coupe-feu en l'alignant avec les lignes croisées tracées sur le boîtier du moteur électrique et le mur coupe-feu.

Fixez le boîtier moteur au mur coupe-feu à l'aide de vis M4x25 mm. Voir les photos ci-dessous.

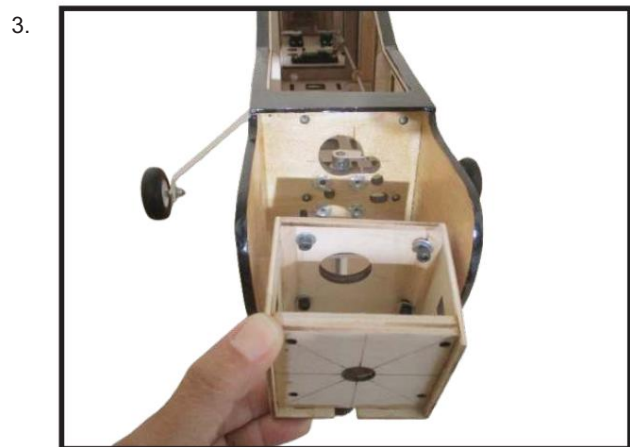
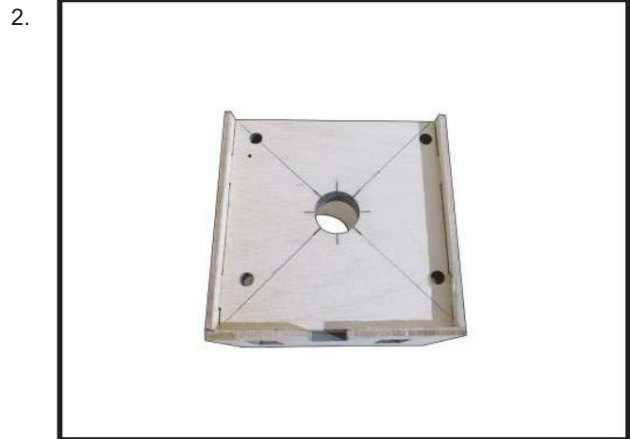

Fixez le support moteur à l'avant du boîtier du moteur électrique à l'aide de quatre écrous borgnes de 4 mm et de quatre vis à tête hexagonale M4 x 25 mm. Voir l'illustration.

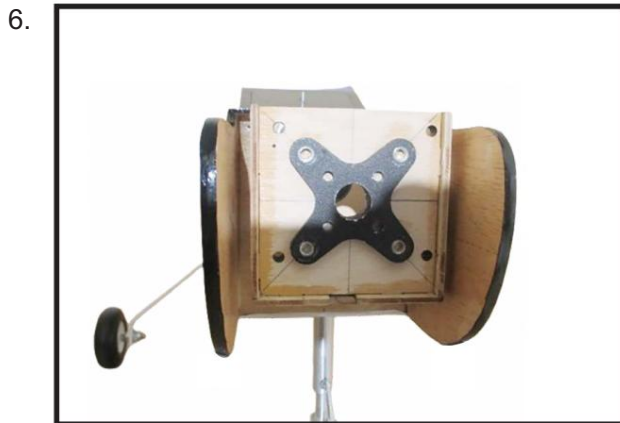
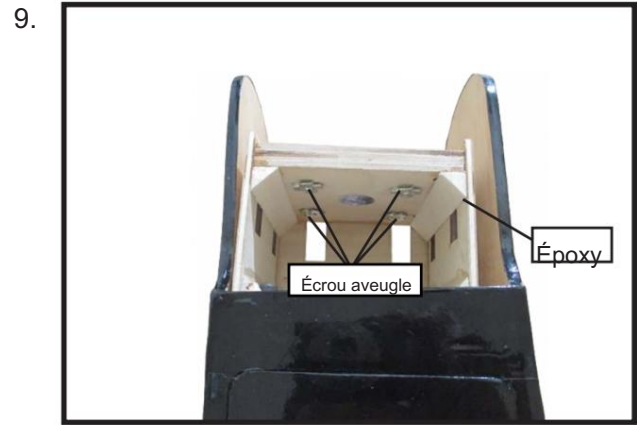

Fixez le moteur à l'avant du boîtier du moteur électrique à l'aide de quatre écrous borgnes de 3 mm et de quatre vis à tête hexagonale M3 x 20 mm. Voir l'illustration.

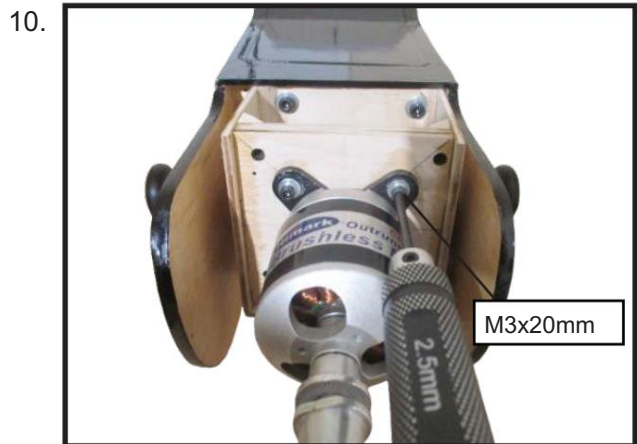
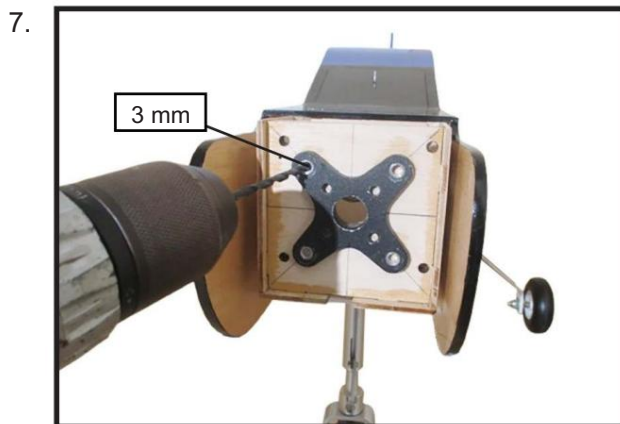

Ensuite, utilisez un foret de 3 mm pour agrandir les trous du boîtier du moteur électrique.

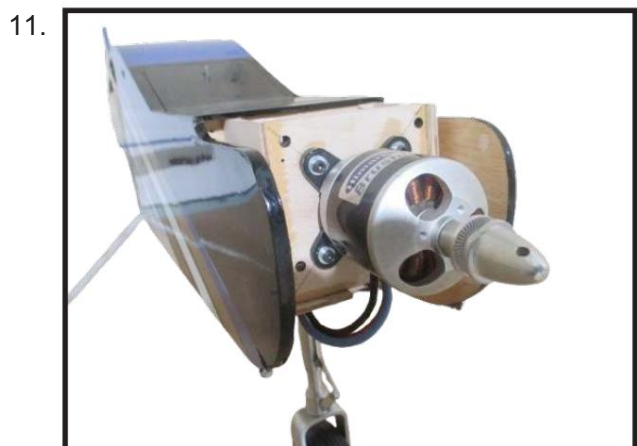
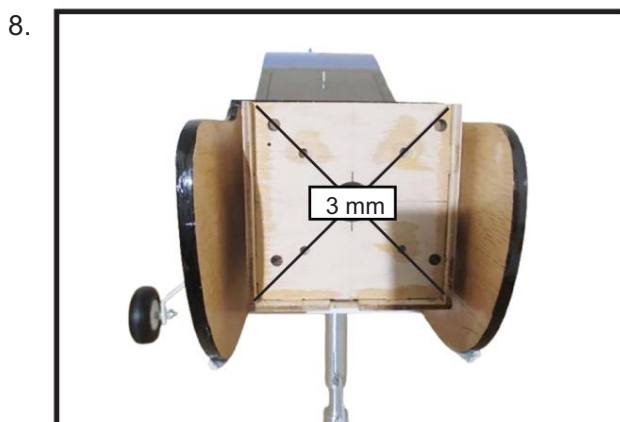

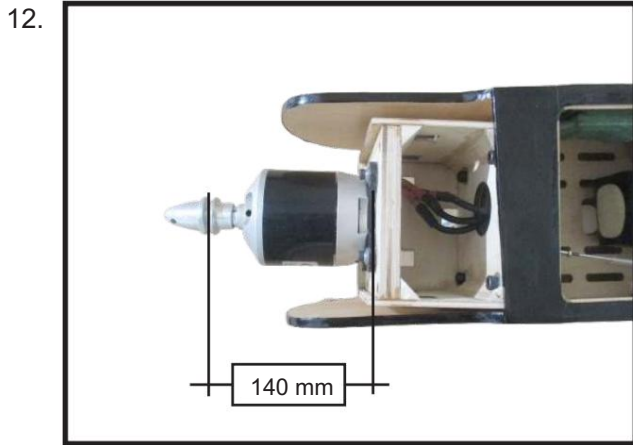

Fixez le variateur de vitesse sur le côté du boîtier moteur à l'aide de ruban adhésif double face et de colliers de serrage. Raccordez les fils appropriés du variateur de vitesse au moteur. Assurez-vous que ces fils ne gênent pas le fonctionnement du moteur.

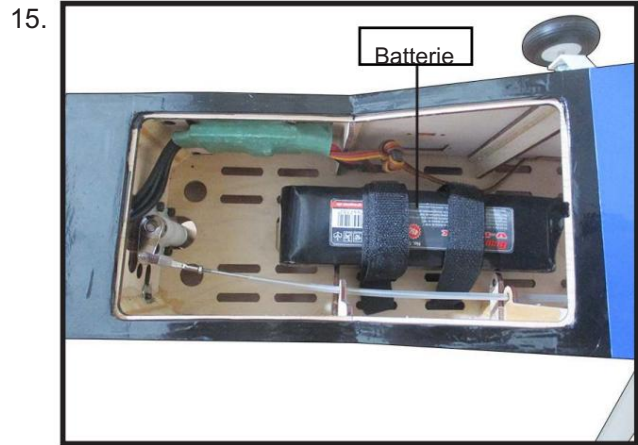

INSTALLATION DU TOURNANT

Installez la plaque arrière du cône d'hélice, l'hélice et le cône d'hélice.

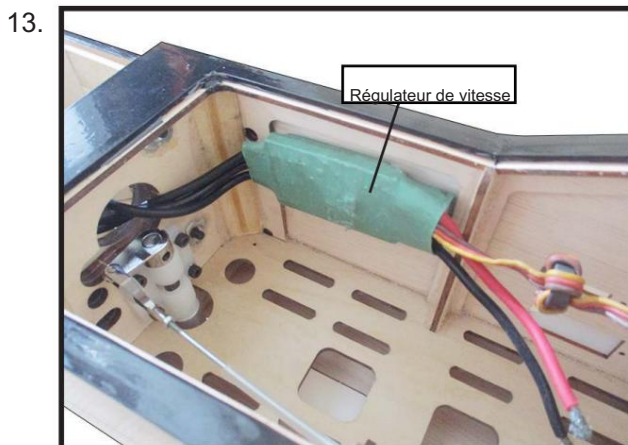

⚠ L'hélice ne doit toucher aucune partie du cône de l'hélice. Si c'est le cas, utilisez un couteau de modélisme bien aiguisé et découpez soigneusement le cône de l'hélice à l'endroit où l'hélice entre en contact avec lui.

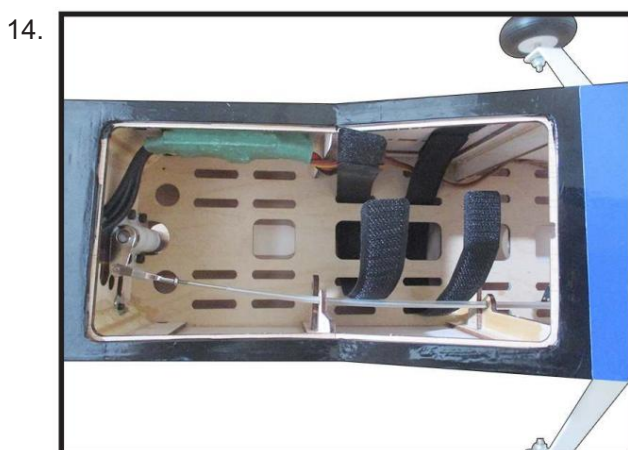

INSTALLER UN ASCENSEUR À CHARNIÈRE À CLOU

Testez l'ajustement des charnières à l'élevateur, puis à la queue. Assurez-vous que les logements des charnières sont bien alignés et que les charnières coulissent librement.

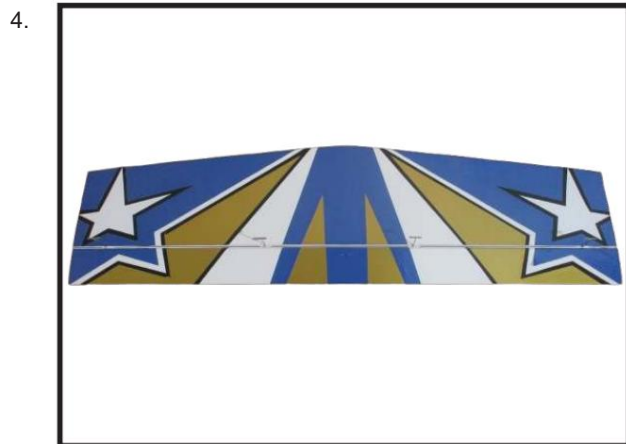
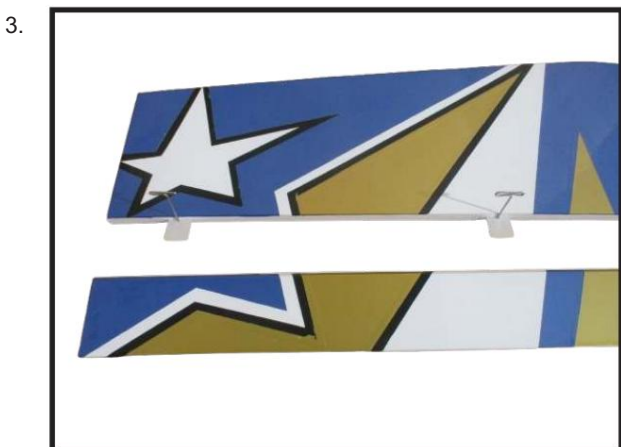
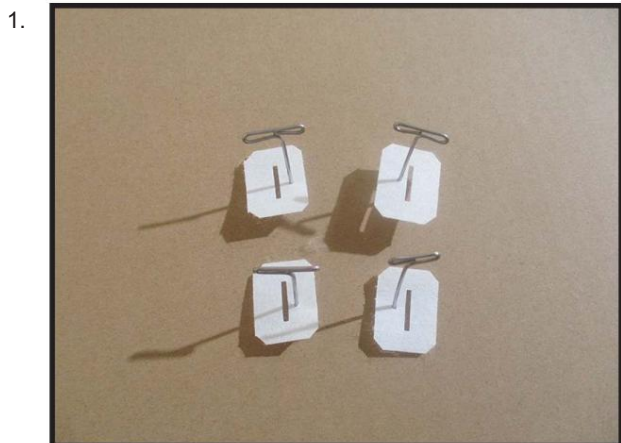

INSTALLATION DE L'HORIZONTAL STABILISATEUR

À l'aide d'une règle et d'un stylo, repérez l'axe central du stabilisateur horizontal, au niveau du bord de fuite, et marquez-le. À l'aide d'une équerre, prolongez ce repère, de l'arrière vers l'avant, sur le dessus du stabilisateur. Prolongez également ce repère le long du bord de fuite arrière du stabilisateur.

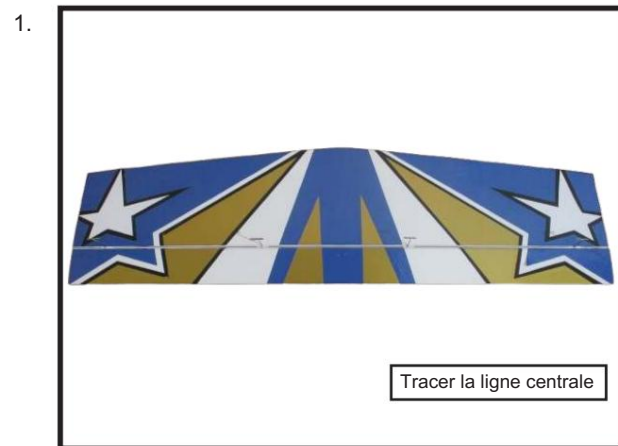

À l'aide d'un couteau de modélisme, retirez soigneusement le revêtement au niveau de la fente de montage du stabilisateur horizontal (des deux côtés du fuselage).

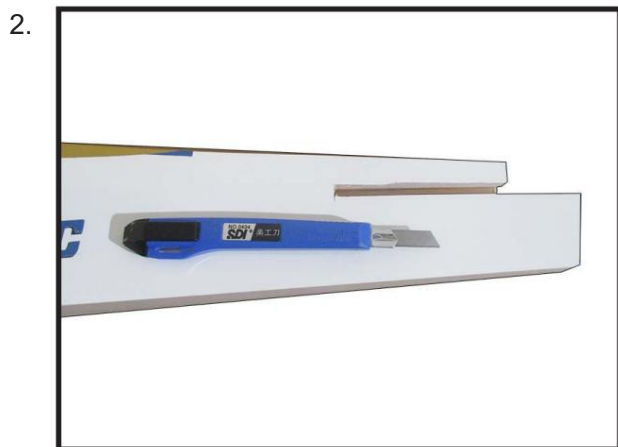

Glissez le stabilisateur dans la fente prédécoupée à l'arrière du fuselage. Le stabilisateur doit être fermement appuyé contre l'avant de la fente.

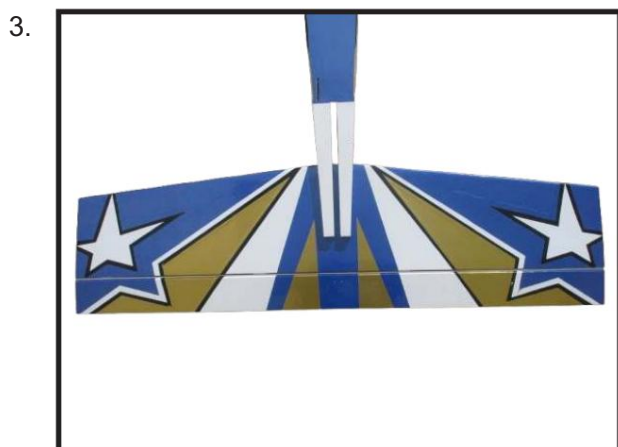

Le stabilisateur étant fermement maintenu en place, Utilisez un stylo et tracez des lignes sur le stabilisateur à l'endroit où il rejoint les flancs du fuselage. Faites-le à la fois sur les côtés droit et gauche, ainsi qu'en haut et en bas du stabilisateur.

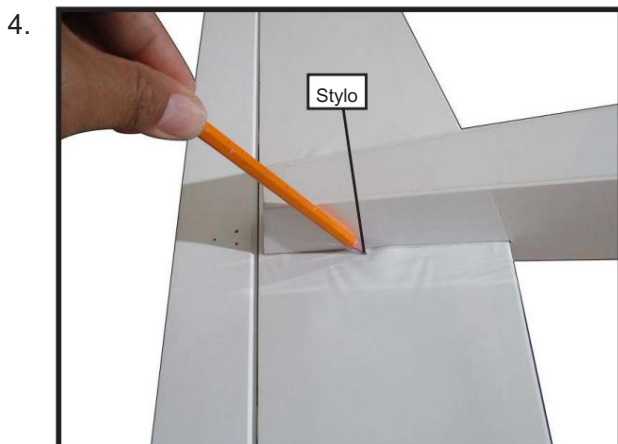

Retirez le stabilisateur. En vous servant des lignes que vous venez de tracer comme guide, retirez délicatement le revêtement entre elles à l'aide d'un couteau de modélisme.

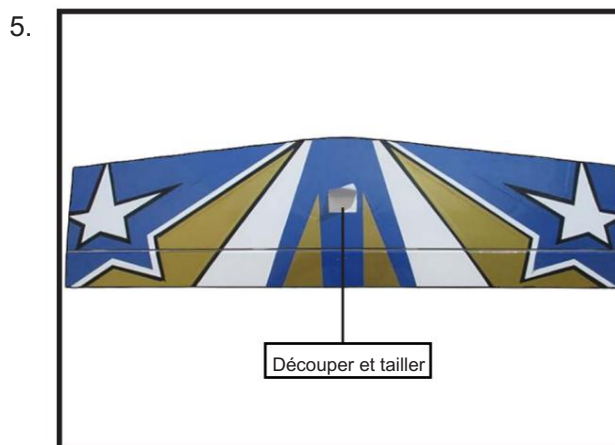

 Pour retirer le revêtement, exercez une pression suffisante uniquement pour le découper. Couper en entaillant la structure en balsa risque de l'affaiblir.

À l'aide d'un couteau de modélisme, retirez délicatement le revêtement qui recouvre les côtés de la plateforme de montage du stabilisateur dans le fuselage. Retirez le revêtement aussi bien sur le dessus que sur le dessous des côtés de la plateforme.

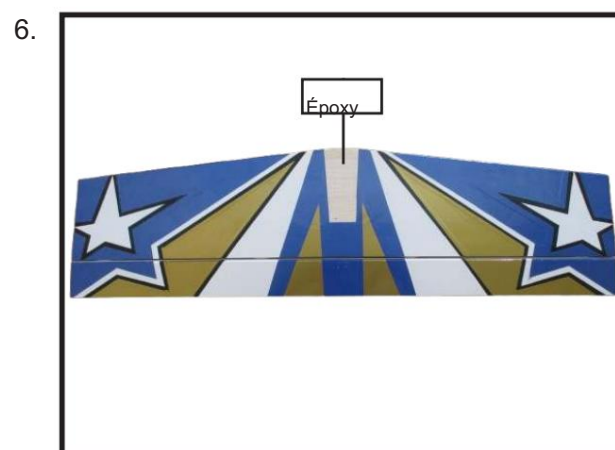

Quand vous êtes sûr que tout est
Après avoir correctement aligné les pièces, préparez une
quantité généreuse d'époxy à prise rapide (30 minutes).
Appliquez une fine couche sur le dessus et le dessous
de la zone de fixation du stabilisateur, ainsi que sur les
côtés de la plateforme de fixation du stabilisateur dans le fuselage.
Glissez le stabilisateur en place et réalignez-le.
Vérifiez bien toutes vos mesures.
Avant que l'époxy ne durcisse, maintenez le stabilisateur
en place avec des épingles en T ou du ruban adhésif
de masquage et retirez tout excédent d'époxy à l'aide
d'un essuie-tout et d'alcool à friction.

7.

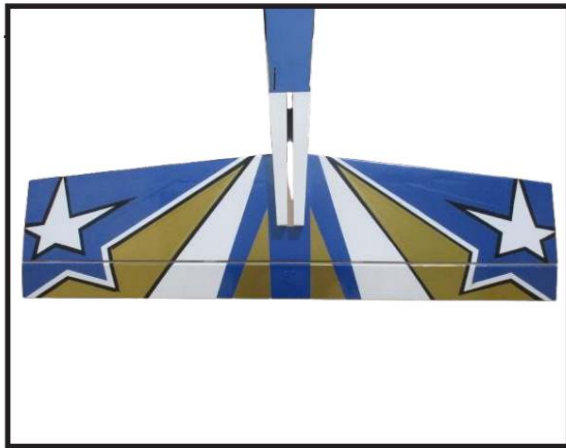

Une fois l'époxy complètement durci, retirez le ruban
de masquage ou les épingles en T utilisés pour maintenir
Appliquez le stabilisateur. Inspectez soigneusement les
joints de colle. Utilisez davantage d'époxy pour combler
les éventuels interstices non comblés précédemment et
nettoyez l'excédent avec un essuie-tout et de l'alcool à
friction.

ARTICULATION DU GOUVERNAIL

Collez les trois charnières supérieures du gouvernail en
place en utilisant les mêmes techniques que celles utilisées
pour articuler l'élévateur.

La charnière inférieure sera collée lorsque l'ensemble
gouvernail/intérieur sera fixé au fuselage.

1.

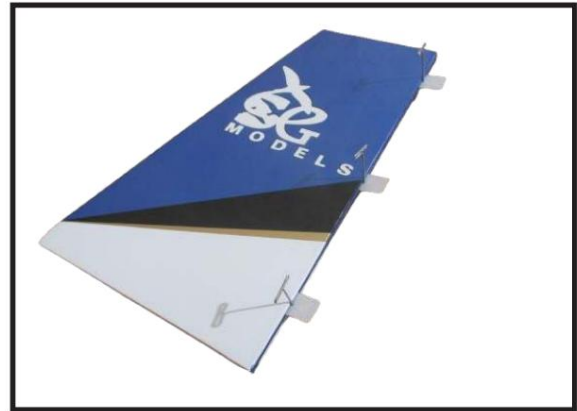

2.



3.



STABILISATEUR VERTICAL INSTALLATION

1.



Glissez le stabilisateur vertical dans la fente.
dans la partie supérieure du fuselage, le bord inférieur du stabilisateur doit également être fermement appuyé contre le haut du stabilisateur horizontal.

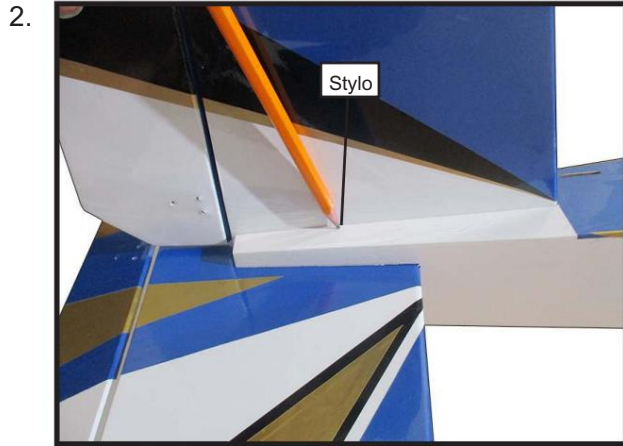

Tout en maintenant fermement le stabilisateur vertical en place, utilisez un stylo et tracez une ligne de chaque côté du stabilisateur vertical, à l'endroit où il rejoint le haut du fuselage.



Retirez le stabilisateur. À l'aide d'un couteau de modélisme, retirez le revêtement situé sous les lignes que vous avez tracées. Retirez également le revêtement du bord inférieur du stabilisateur ainsi que des bords inférieur et supérieur du bloc de calage. Laissez le revêtement en place sur les côtés du bloc de calage.



 Pour retirer le revêtement, exercez une pression suffisante uniquement pour le découper. Couper en entailler la structure en balsa risque de l'affaiblir.

Remettez le stabilisateur vertical en place. À l'aide d'une équerre, vérifiez que le stabilisateur vertical est bien aligné à 90° avec le stabilisateur horizontal.

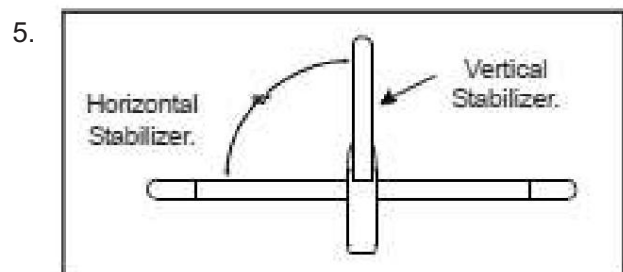

Une fois que vous êtes certain que tout est correctement aligné, préparez une quantité généreuse d'époxy Flash 30 minutes. Appliquez une fine couche sur la fente de fixation et sur la partie inférieure de la zone de montage du stabilisateur vertical. Appliquez également de l'époxy sur les bords supérieur et inférieur du bloc latéral ainsi que sur la charnière inférieure. Positionnez le stabilisateur et réalignez-le. Vérifiez une dernière fois toutes vos mesures avant que l'époxy ne durcisse. Maintenez le stabilisateur en place avec des épingles en T ou du ruban adhésif de masquage et retirez tout excédent d'époxy à l'aide d'un essuie-tout et d'alcool à friction. Laissez l'époxy durcir complètement avant de poursuivre.



INSTALLATION DU KLAXON DE COMMANDE

Repérez les deux cornes de commande en nylon, les deux plaques arrière des cornes de commande en nylon et les quatre vis à métaux de 2 x 20 mm.

Positionnez les deux cornes d'ascenseur sur la face inférieure de chaque ascenseur. Les trous de fixation de la chape doivent être positionnés au-dessus de la ligne de charnière.

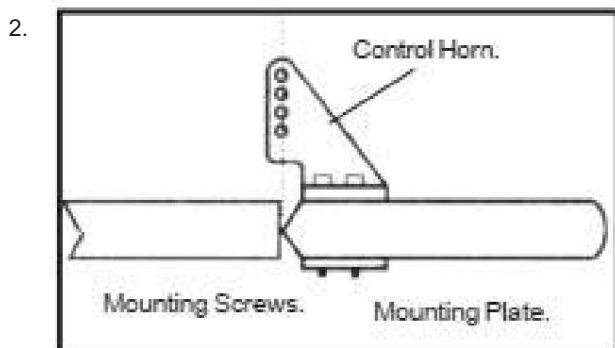
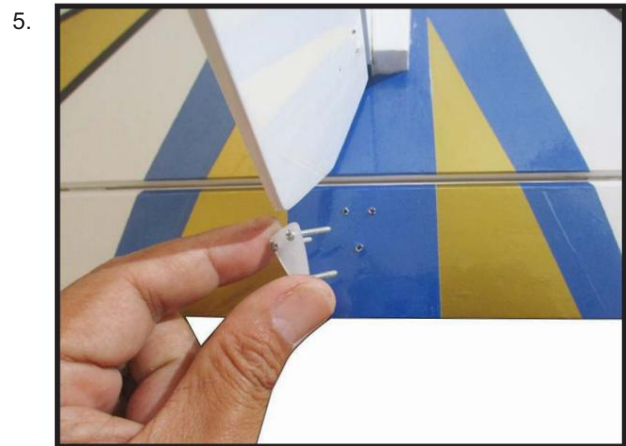
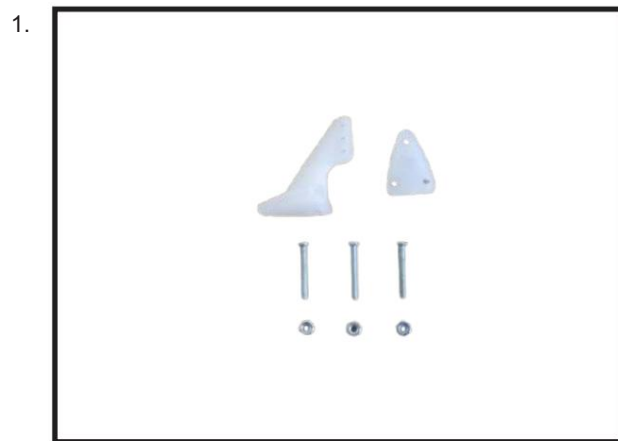

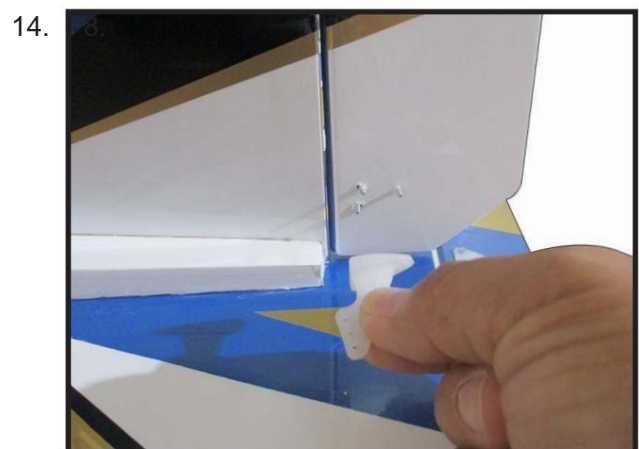
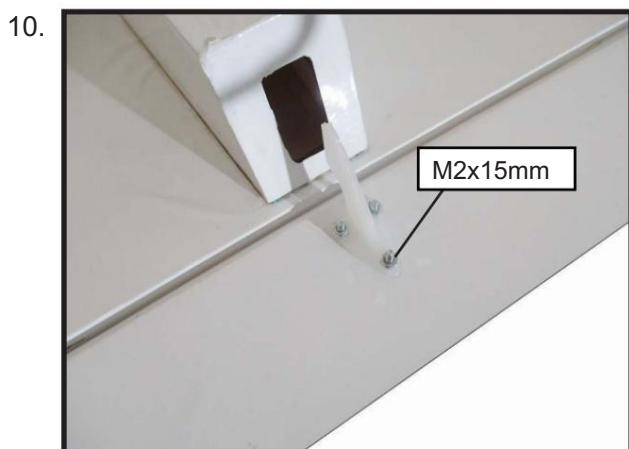
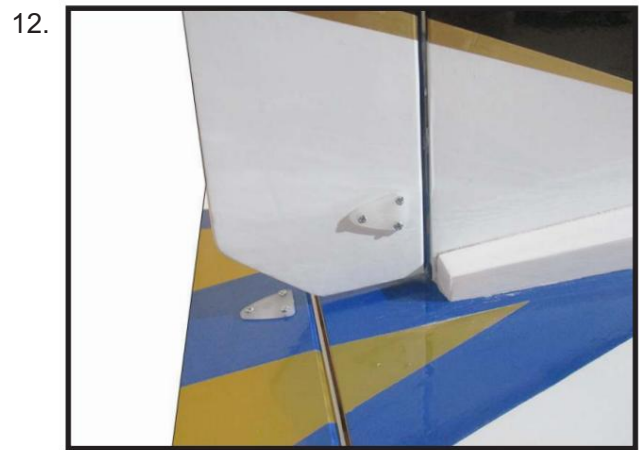
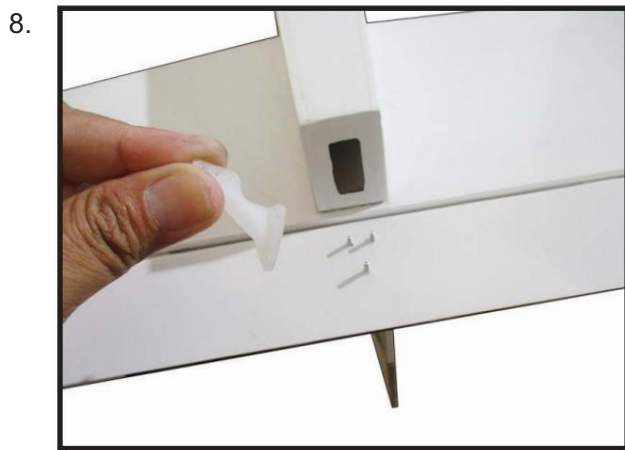
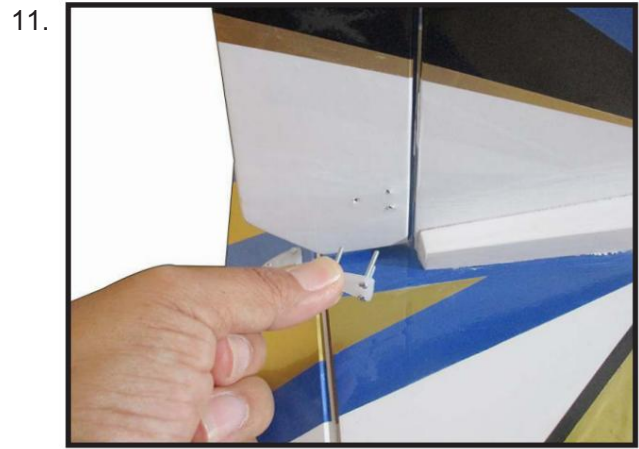

15.

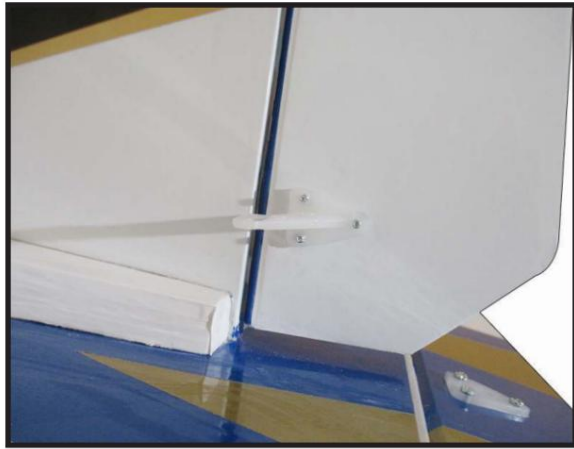

16.

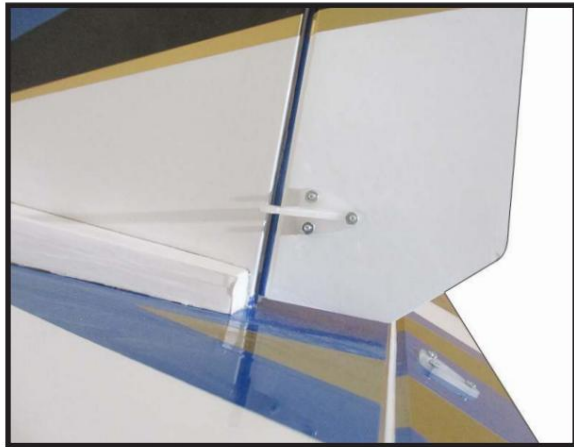

**POIGNÉE D'ASCENSEUR
INSTALLATION**

1.

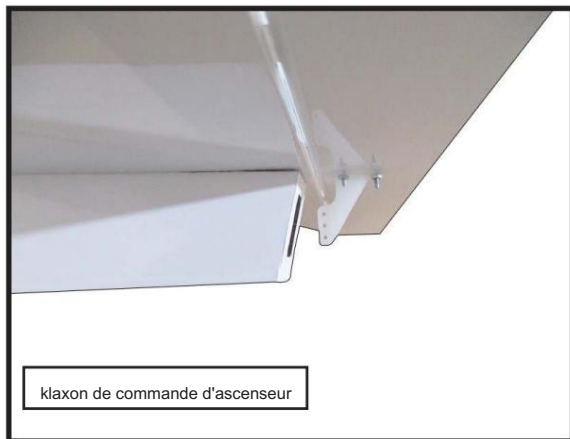

2.

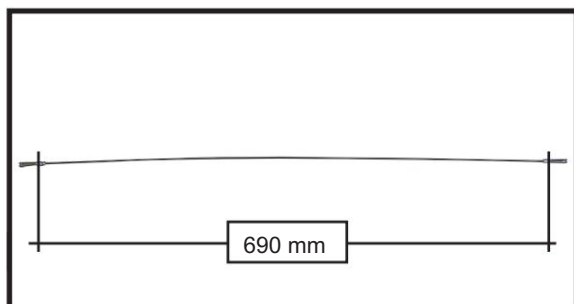

Enfilez une chape et un contre-écrou M2 sur chaque tige de commande de profondeur. Vissez les cornes jusqu'à ce qu'elles affleurent les extrémités des tiges de commande.

Assemblage des tringles de commande de profondeur et de direction, comme illustré ci-dessous.

3.

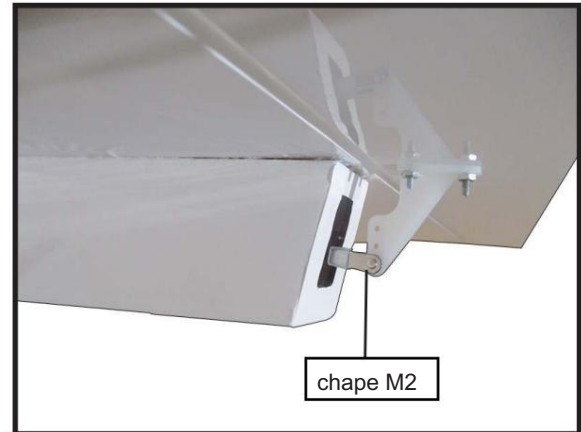

4.



INSTALLATION DE LA TIGE DE POUSSÉE DU GOVERNAIL

Répétez les étapes exactement comme pour l'ascenseur.

1.



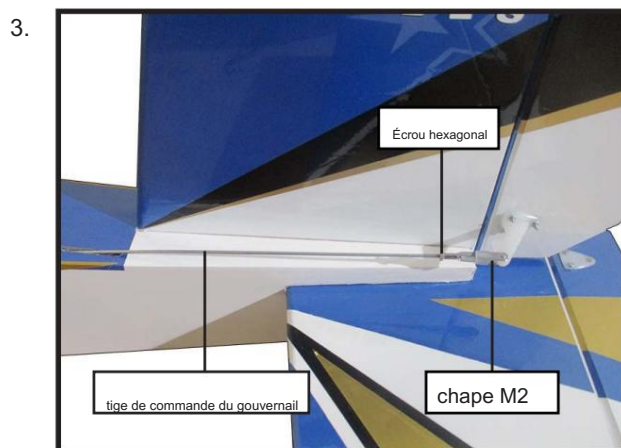
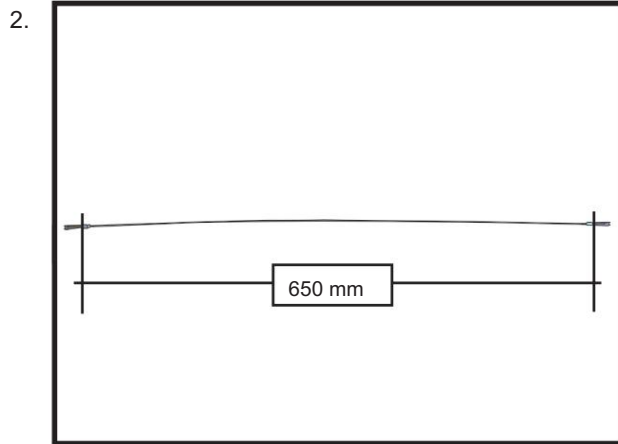

INSTALLATION DU RÉCEPTEUR

Branchez les fils des cinq servos et le fil de l'interrupteur au récepteur. Branchez également le fil de la batterie à l'interrupteur.

Enveloppez le récepteur et la batterie dans de la mousse de protection en caoutchouc pour les protéger des vibrations.

Faites passer l'antenne dans le tube prévu à cet effet à l'intérieur du fuselage et fixez-la au bas du fuselage à l'aide d'un ruban adhésif en plastique.

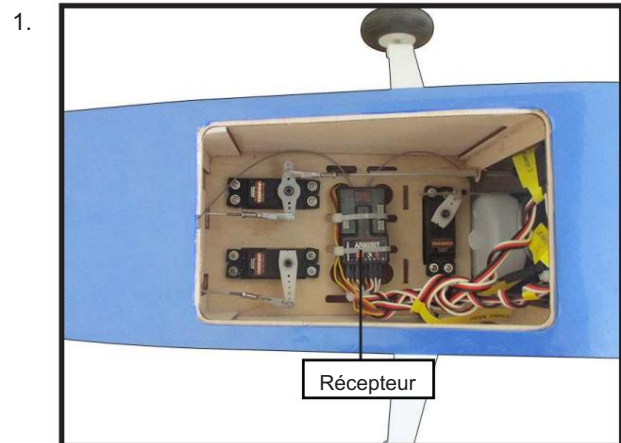

AILE DE FIXATION - FUSELAGE

Fixez le tube en aluminium au fuselage.

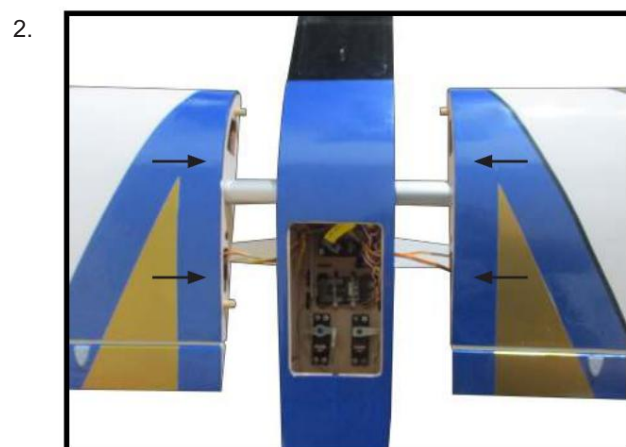
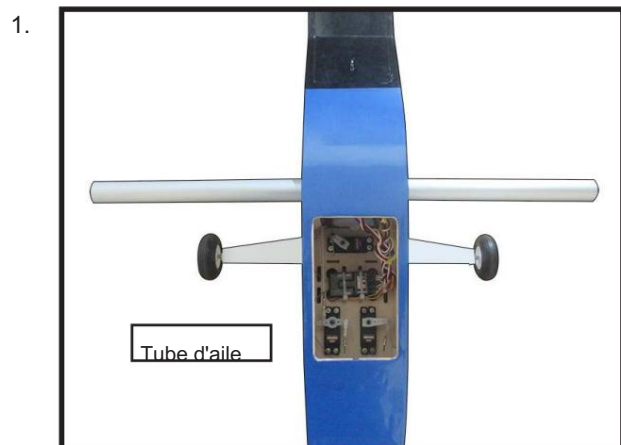

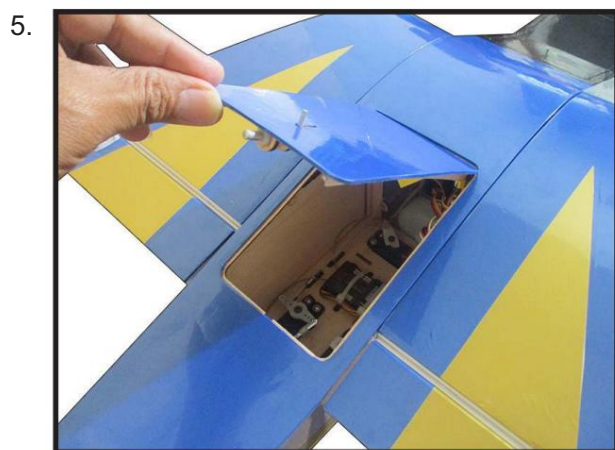
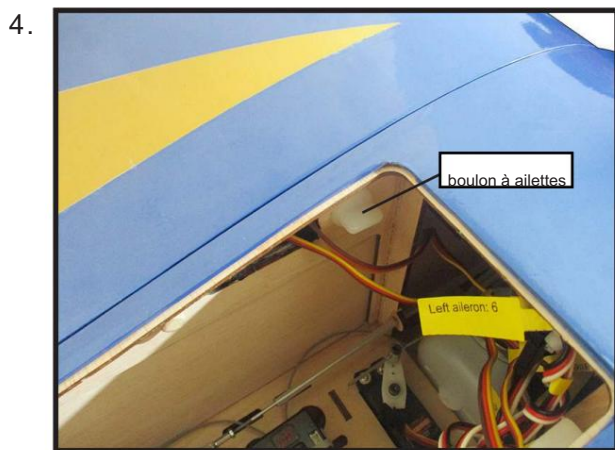

APPLIQUEZ LES AUTOCOLLANTS

Si tous les autocollants sont prédécoupés et prêts à Utiliser un bâtonnet. Veuillez vous assurer que le modèle est propre et exempt de traces de doigts grasses et de poussière. Positionnez l'autocollant sur le modèle à l'endroit où - engendrés, en utilisant les photos sur la boîte et en les localisant.

Si tous les autocollants ne sont pas prédécoupés, veuillez utiliser des ciseaux ou un cutter pour les découper de la planche. Veuillez être attentif.

Assurez-vous que le modèle est propre et exempt de traces de doigts grasses et de poussière. Positionnez le décalque sur le modèle à l'endroit souhaité, en utilisant le guide photo. lancer sur la boîte et aider à leur localisation.

ÉQUILIBRAGE

Une partie importante de la préparation de l'air - Le crat pour la lumière équilibre correctement le modèle.

Fixez les panneaux d'aile au fuselage. Assurez-vous de connecter les fils de l'aileron aux fils correspondants du récepteur. Assurez-vous que les fils ne sont pas hors tension.

posé à l'extérieur du fuselage avant serré - Serrez les boulons d'aile. Votre modèle doit être prêt à être éclairé avant l'équilibrage.

il a recommandé que l'emplacement du centre de gravité (CG) de votre modèle soit (85 mm) en arrière du bord d'attaque au centre de l'aile.

Lors de l'équilibrage de votre modèle, assurez-vous qu'il est assemblé et prêt à être éclairé.

Maintenez l'avion en position verticale au niveau des repères tracés sur l'aile à l'aide de vos supports ou d'un support d'équilibrage disponible dans le commerce. Il s'agit du point d'équilibre correct pour votre modèle.

Si possible, essayez d'abord d'équilibrer le modèle en modifiant la position de la batterie et du récepteur. Si vous ne parvenez pas à obtenir un bon équilibre, il sera nécessaire d'ajouter du poids à l'avant ou à l'arrière.

Point d'équilibre optimal.

Une fois les ailes fixées au fuselage, toutes les pièces du modèle installées (prêtes à voler) et les réservoirs de carburant vides, tenez le modèle au point d'équilibre marqué avec le stabilisateur à niveau.

Allumez le modèle. Si la queue s'affaisse à l'allumage, le modèle est « lourd à l'arrière » et vous devez ajouter du poids* à l'avant. Si c'est l'avant qui s'affaisse, le modèle est « lourd à l'avant » et vous devez ajouter du poids* à la queue pour l'équilibrer.

1.

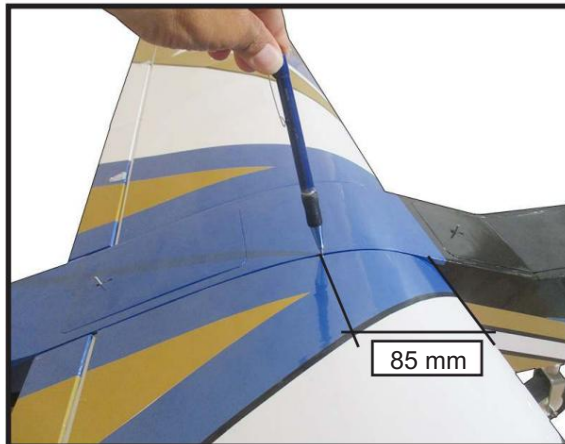

LANCERS DE CONTRÔLE

Ailerons :	Gouvernail:
Taux élevé :	Taux élevé :
Vers le haut : 20 mm	Droite : 25 mm
Vers le bas : 20 mm	Let : 25 mm
Taux bas :	Taux bas :
Vers le haut : 15 mm	Droite : 20 mm
Vers le bas : 15 mm	Let : 20 mm
Ascenseur:	Rabat:
Taux élevé :	Milieu : 10 mm
Vers le haut : 20 mm	Pleine : 20 mm
Vers le bas : 20 mm	
Taux bas :	
Vers le haut : 15 mm	
Vers le bas : 15 mm	

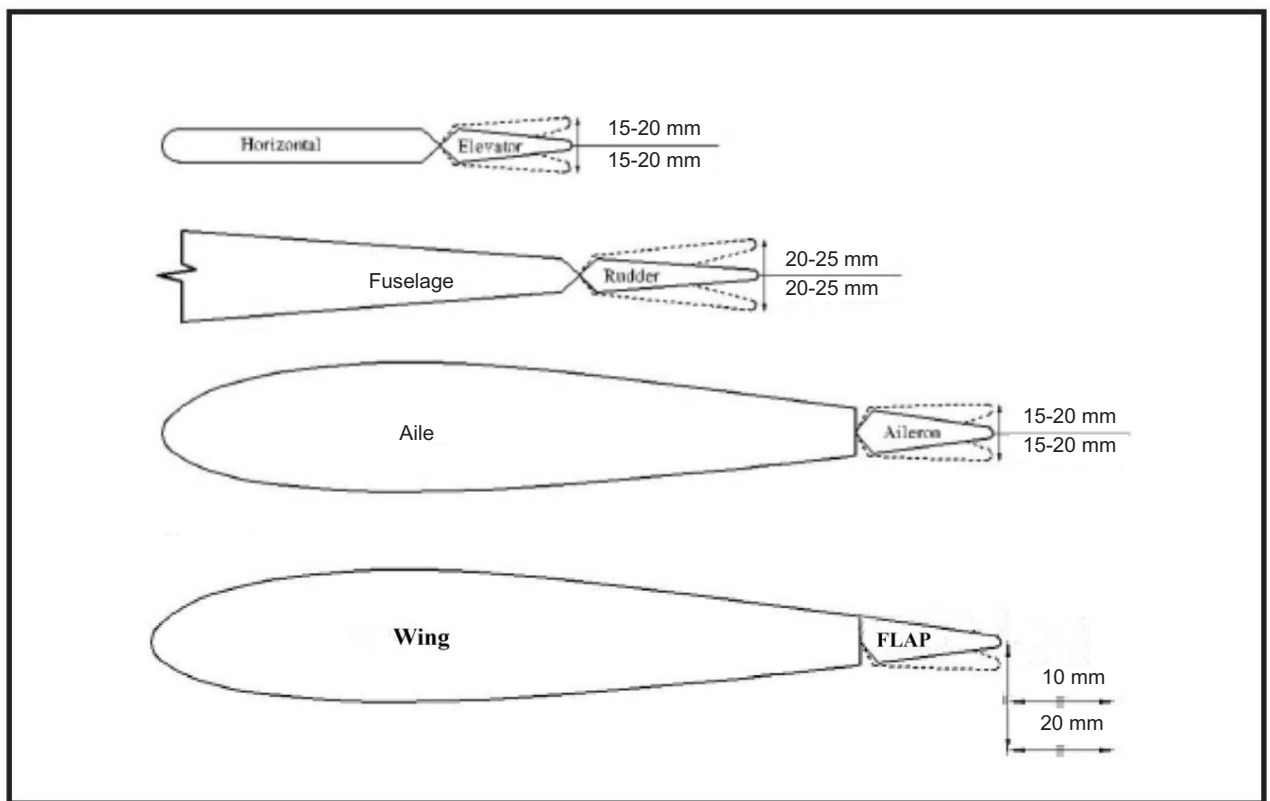

PRÉPARATION DU VOL

Vérifiez le fonctionnement et le sens de rotation de la gouverne de profondeur, du gouvernail, des ailerons et de la manette des gaz.

A) Branchez votre système radio conformément aux instructions du fabricant et allumez tout.

B) Vérifiez d'abord la profondeur. Tirez le manche de profondeur vers vous. Les deux parties de la profondeur devraient se soulever. Si ce n'est pas le cas, actionnez l'inverseur de servo sur votre émetteur pour changer le sens de rotation.

C) Vérifiez le gouvernail. En regardant derrière l'avion, déplacez le manche du gouvernail vers la droite. Le gouvernail devrait se déplacer vers la droite. Si ce n'est pas le cas, actionnez l'inverseur de servo de votre émetteur pour changer le sens de rotation.

D) Vérifiez l'accélérateur. En poussant la manette des gaz vers l'avant, le corps du carburateur devrait s'ouvrir. Si ce n'est pas le cas, actionnez l'inverseur de servo sur votre émetteur pour changer le sens de rotation.

E) Depuis l'arrière de l'avion, regardez l'aileron sur la moitié droite de l'aile.

Déplacez le manche des ailerons vers la droite. L'aileron droit devrait se lever et l'autre aileron devrait s'abaisser.

Si ce n'est pas le cas, actionnez l'interrupteur d'inversion du servo sur votre émetteur pour changer le sens de rotation.

CONTRÔLE AVANT VOL

1) Chargez complètement les batteries de votre émetteur et de votre récepteur avant votre premier jour de sommeil.

2) Vérifiez chaque boulon et chaque joint de colle de l'Arising Neo 74" Wing-span ARF 20cc pour vous assurer que tout est bien serré et bien collé.

3) Vérifiez une dernière fois l'équilibre de l'avion. Faites-le avec le réservoir de carburant vide.

4) Vérifiez les gouvernes. Elles doivent toutes se déplacer dans la bonne direction et ne présenter aucun point dur.

5) Si votre émetteur radio est équipé de commutateurs à double vitesse, vérifiez qu'ils sont réglés sur la vitesse basse pour vos premières lumières.

6) Vérifiez que les surfaces de contrôle se déplacent de la quantité appropriée pour les réglages de vitesse basse et élevée.

7) Vérifiez l'antenne du récepteur. Il doit être entièrement déployé et non enroulé à l'intérieur du fuselage.

8) Équilibrer correctement l'hélice. Une hélice déséquilibrée provoquera des vibrations excessives pouvant entraîner une panne du moteur et/ou de la cellule.

Nous vous souhaitons de nombreuses lumières sûres et agréables
avec votre Arising Neo 74" Wingspan ARF 20cc.

Si vous avez des questions ou si nos produits vous intéressent,
n'hésitez pas à nous contacter.

Usine : 12/101A - Hameau 4 - Rue Le Van Khuong - Quartier Dong Hanh - District
Hoc Mon - Ho Chi Minh Ville - Vietnam.

Bureau : 62/8 rue Ngo Tat To - Quartier 19 - District de Binh Hanh - Hô Chi Minh-Ville
Ville - Vietnam

Téléphone : 848-86622289 ou 848-36018777

Site web : www.SeagullModels.com

Courriel : Sales@seagullmodels.com

Facebook : www.facebook.com/SeaGullModels.