

Connectez une batterie de 4.8v à 12v aux connecteurs dédiés, vérifiez la polarité. Plus le voltage est grand, plus la plage de variation de débit est grande, et plus le débit est important. Nous recommandons une tension de 6.0v ou plus. La pompe à une intensité de moins de 250mA, donc un pack de 150mAH est suffisant.

Au premier démarrage, connectez la prise Radio sur une voie de type Switch (interrupteur ; ex : train d'atterrissage ou volets). Allumez la radio, vérifiez que le bouton est sur OFF(ou 100% négatif) pendant au moins 5 secondes puis activez le bouton. Si la pompe envoie le liquide dans le pot d'échappement, le pompage est correct. Si la pompe essaye d'envoyer le liquide dans le réservoir, inversez les tubes jaunes de la pompe.

Note : le microprocesseur reste éteint pendant 5secondes avant de pomper. Ceci a pour but d'éviter de pomper accidentellement si le Switch de la radio est sur ON.

Configuration de la radio :

Radios non-programmables

Utilisez une voie « tout ou rien » pour activer/désactiver la Skywriter.

Comme il n'existe pas de trim sr ces radios, il n'est pas possible de contrôler le flux de la pompe, elle fonctionnera donc avec son débit maximum.

Radios programmables

Le microprocesseur de la Skywriter se comporte comme un servo. Lorsque la pompe est sur OFF, le processeur interprète cela comme si la voie était 100% négative. Lorsque la pompe fonctionne, elle répond lorsque la voie passe à une position positive, et est proportionnelle.

Vous devez déterminer la meilleure configuration lorsque votre moteur fonctionne à une température normale, car le flux optimal dépend du pot d'échappement, du moteur, des conditions extérieures.

A. Pour un fonctionnement à commutation simple (un seul débit), utilisez l'ATV de votre radio

sur la voie de la pompe afin de choisir le débit adéquate.

Note : la position OFF doit avoir une valeur négative. Nous vous recommandons que la position OFF soit à 100% négative. Dans le cas contraire, la pompe pourrait ne pas être initialisée correctement.

B. Pour une programmation mixée avec la position du manche des gaz, suivez les consignes de votre manuel de la Radio pour la configuration des Mixages.

Entretien : L'ancien fumigène peut être nocif pour le système, nous vous recommandons de nettoyer régulièrement le système avec un solvant pas trop puissant. Vérifiez bien que le solvant a été complètement éliminé avant d'injecter de nouveau du fumigène dans un pot d'échappement chaud.

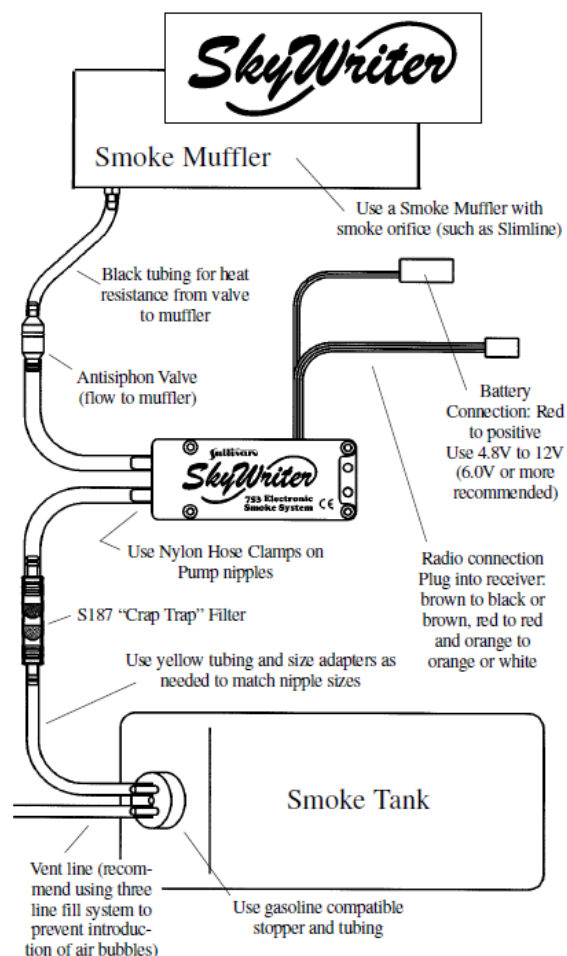

Instructions

Installez la pompe SkyWriter où il vous convient. La pompe est certifiée CE pour le filtrage d'interférence radio.

Fixez-la comme indiqué sur le schéma. Utilisez des tubes d'aluminium pour connecter les durites.

Nous préconisons un montage à blanc afin de contrôler le sens du flux, et le débit.

Le but de la valve anti-retour est de maintenir le liquide dans la durite d'arrivée du fumigène. Testez le sens de cette valve en faisant passer le l'air à l'intérieur.

La durite noire doit être connectée au pot d'échappement car elle résiste à la chaleur.

INTERMODEL

Notes de configuration de la pompe SkyWriter

La pompe Skywriter interprète le signal de votre radio de cette manière :

Sortie ATV de votre radio :

-140% à -15 % : c'est la position OFF de la pompe. La pompe doit être dans cet état pendant 5secondes avant d'être activée.

0% à +40% : la pompe ne fonctionne pas, mais cette position ne désactivera pas le fail-safe (il faut absolument une position négative).

41% à 100% : c'est la plage de fonctionnement. La pompe tournera doucement à 41%, et sera à pleine vitesse à 100%.

101% à 140% : Au-delà de 100%, la pompe ne change plus d'état, elle fonctionne à pleine vitesse.

Beaucoup de modéliste couple la pompe au manche des gaz, et utilisent en même temps un switch afin d'activer ou désactiver la pompe. (Le Switch permet d'agir sur la partie négative de la voie). Voir les exemples ci-dessous.

Exemples de configuration pour une radio Futaba FF9

Si vous faites fonctionner votre radio en mode ACRO, alors nous recommandons :

Page1

MASTER = Throttle

SLAVE = Aux 1 (ou Aux 2.)

LINK = OFF or ON (pas d'importance)

TRIM = ON

SWICH = A (choisissez le Switch que vous préférez)

POSITION = UP (pas d'importance)

Page 2

RATE DOWN = 0% (pas d'effet sur la pompe)

RATE UP = entre -50 and -100 (plus grand est ce nombre, plus la vitesse de la pompe sera importante.)

OFFSET = varie, si tout est à zéro, vous pouvez mettre entre 10 et 20%. L'offset est configurable en positionnant le manche des gaz proches ou au minimum.

.

Subtrim Menu:

Configurez le subtrim de la voie auxiliaire utilisée pour la pompe à -100% (ceci permet d'avoir une valeur négative sur la voie, permet de désactiver le fail-safe.)

Autres outils de résolutions de problèmes :

1. Paramétrez ceci sur un nouveau Modèle de votre radio, puis utilisez la vue « Servos » afin de vérifier la configuration des voies.

2. Si votre servo ne possède pas de visualisation des courses de servos, utilisez un cordon en Y et branchez-y un servo sur la même voie que la pompe, vous pouvez ainsi vérifier le paramétrage.

Traduit par Ice Corp. Pour INTERMODEL

Sullivan
SkyWriter
**753 Electronic
Smoke System**

inter
MODEL

